

دفترچه راهنمای موتور سیکلت

DELTA
CLICK
150



شرکت تولیدی صنعتی شاهین موتور نماینده انحصاری موتورسیکلت های لیفان در ایران

پیشگفتار

از اینکه یکی از موتورسیکلت‌های شاهین موتور را انتخاب کرده اید بسیار خرسندیم. امیدواریم لحظات خوبی را هنگام استفاده داشته باشید.

این دفترچه شامل اطلاعات و دستور العمل های ضروری و راهنمایی های مرتبط با نحوه عملکرد و تعمیر نگهداری این مدل موتورسیکلت می باشد و لازم است که قبل از سواری و استفاده از موتورسیکلت تمامی موارد این دفترچه با دقت مطالعه شود. استفاده و نگهداری مناسب تضمین کننده یک موتور سواری امن و کاهش مشکلات فنی و همچنین افزایش عمر عملکرد انجین خواهد بود. کلیه حقوق مادی و معنوی این دفترچه متعلق به شرکت تولیدی صنعتی شاهین موتور می باشد، هیچ بخشی از این دفترچه بدون اجازه شرکت شاهین موتور حق باز نشر و انتشار ندارد.

SHAHIN

فهرست

۲۰.....	اهرم ترمز عقب.....	۴.....	اصطلاحات.....
۲۰.....	بازرسی های قبل از حرکت.....	۵.....	سواری امن با موتور سیکلت.....
۲۱.....	آب بندی موتور.....	۶.....	دستکاری.....
۲۱.....	ترمز گیری و پارک کردن.....	۷.....	بار قابل حمل.....
۲۱.....	پمپ بنزین.....	۸.....	محل درج شماره‌های شاسی و انجین.....
۲۲.....	سنسور اکسیژن.....	۸.....	اکسسوری و تجهیزات اضافه.....
۲۳.....	سنسور دمای هوا.....	۹.....	مکان یابی اجزا و قطعات.....
۲۴.....	سنسور دمای انجین (سیلندر).....	۹.....	سوخت و روغن موتور.....
۲۴.....	سنسور فشار هوا (MAP).....	۱۲.....	اجزای کنترل کننده.....
۲۴.....	شیر کنترل مدار دور آرام AICV.....	۱۳.....	ریموت استارت.....
۲۵.....	سنسور دور موتور.....	۱۵.....	کلید های کنترل گر سمت راست فرمان.....
۲۵.....	کاتالیست.....	۱۶.....	کلید های کنترل گر سمت چپ فرمان.....
۲۶.....	چراغ چک.....	۱۷.....	سوختگیری و درب باک.....
۲۷.....	تعمیر و نگهداری.....	۱۸.....	انتقال قدرت.....
۳۰.....	روغن موتور.....	۱۹.....	چک.....
۳۱.....	تعویض روغن موتور.....		

۳۷.....تایرها.....	۳۲.....شمع.....
۳۸.....عیب یابی.....	۳۳.....فیلتر هوا.....
۳۹.....تمیز کردن.....	۳۴.....منبع آگروز.....
۴۰.....انبار کردن.....	۳۵.....کنترل اهرم گاز.....
۴۱.....خارج کردن از انبار.....	۳۵.....چک کردن عدم وجود نشستی هوا در سیستم.....
۴۲.....مشخصات فنی.....	۳۵.....اهرم ترمز عقب.....
۴۳.....آیین نامه اجرایی قانون حمایت از حقوق مصرف کنندگان.....	۳۶.....سیستم تعلیق (کمک فنرها) عقب و جلو.....

SHAHIN

لطفا به اصطلاحات ذیل و معنی هر کدام از آنها توجه نمایید:

هشدار: در صورت عدم توجه به این نکته احتمال آسیب های شدید و حتی مرگ راکبین وجود خواهد داشت.

احتیاط: در صورت عدم توجه به این نکته احتمال خرابی و بروز مشکلات فنی وجود خواهد داشت.

توجه: اطلاعات مفید جهت نگهداری بهتر موتور سیکلت.

حفظ محیط زیست (EP): اقدامات ضروری جهت رعایت قوانین محیط زیست و استاندارد های مربوط به آن.

*در صورت استفاده نامناسب از موتورسیکلت امکان آلودگی محیط زیست وجود خواهد داشت.

در صورت عدم توجه به نکات مطرح شده در این دستورالعمل توسط راکبین، شرکت هیچ مسئولیتی در قبال خسارت های احتمالی فنی و یا صدمات فیزیکی راکبین نخواهد داشت.

سواری امن با موتورسیکلت

همیشه قبل از روشن کردن و استارت زدن یک بازرسی اولیه چشمی انجام دهید. با این کار می‌توانید از بروز حادثه و یا آسیب‌های احتمالی جلوگیری نمایید.

بیشتر کشورها جهت موتور سواری نیازمند گواهینامه و یا مجوزهای مخصوصی می‌باشند. مطمئن شوید که شما صلاحیت لازم و کافی را جهت استفاده از موتور سیکلت را دارا هستید. هیچ گاه وسیله خود را به افرادی که دارای تجربه کم و ناکافی در موتور سواری هستند، ندهید. برای جلوگیری از بروز تصادف حتما نکات زیر را رعایت نمایید:

- پوشیدن لباس های روشن و یا منعکس کننده نور
- در نقاط کور دیگر وسایل نقلیه در هیچ شرایطی حرکت نکنید.
- همیشه با سرعت مطمئن از تقاطع و معابر عبور نمایید.
- رعایت کردن تمامی قوانین و مقررات ملی و محلی
- رعایت سرعت مطمئن و عدم رانندگی در شرایط غیر امن و نا ایمن

- استفاده از راهنما برای تغییر مسیر و لاین جهت اطلاع به رانندگان دیگر وسایل
- احتیاط بیشتر در سر تقاطع‌ها، ورودی و خروجی پارکینگ‌ها و ...
- استفاده از هر دو دست در هدایت فرمان و همچنین قرار دادن هر دو پا بر روی جاپایی.
- لباس محافظ و مناسب
- برای حفظ امنیت، همیشه استفاده از کلاه ایمنی، دستکش مناسب و لباس مناسب ضروری می باشد. راکب عقب نیز می‌بایست این نکات را رعایت نماید.
- آگروز و متعلقات آن در حین کارکرد انجین و حتی چند دقیقه‌ای بعد از خاموش شدن موتور داغ می باشند. لذا به هیچ وجه به آن دست نزنید. حتما از لباس‌هایی استفاده کنید که تمامی پای شما را بپوشانند.

دستکاری

هشدار: هرگونه دستکاری و یا حذف قطعات موجب نا ایمن شدن موتورسواری خواهد شد که کاملا غیر قانونی می‌باشد. راکبین باید از تمامی قوانین و استانداردهای راهنمایی رانندگی مربوط به وسایل نقلیه پیروی کنند. اگر شما پیشنهادی جهت تغییر و بهبود عملکرد موتورسیکلت دارید، لطفا نظر خود را برای ما ارسال نمایید. در غیر این صورت تمامی عواقب کار بر عهده خود شما خواهد بود.

بار قابل حمل

هشدار: اضافه کردن قطعات و یا هرگونه اکسسوری و بار اضافه موجب کاهش سرعت و پایداری موتورسیکلت خواهد شد.

- کاهش وزن بار قابل حمل در نزدیکی مرکز ثقل موتورسیکلت و همچنین برابر بودن وزن بار در هر دو طرف موتورسیکلت باعث کاهش پایداری و لغزش وسیله نقلیه می شود. هر چه وزن در مرکز ثقل موتور سیکلت بیشتر باشد، کنترل و فرمان پذیری به نسبت آن بهبود خواهد یافت.
- شرایط مناسب چرخ ها و سیستم تعلیق عقب باعث بهبود شرایط موتور سواری و تقسیم بهتر وزن بار می شود.
- مطمئن باشید که بار به درستی و محکم به موتورسیکلت بسته شده باشد.
- هیچگاه وسیله اضافی بر روی کتی ترمز و کلاچ، دوشاخه جلو و گلگیر قرار ندهید. زیرا این امر سبب کاهش سرعت فرمان پذیری می شود.
- حداکثر وزن قابل حمل توسط موتور سیکلت ۱۵۰ کیلوگرم است. از بارگیری اضافه جدا خودداری نمایید.
- این مدل موتور سیکلت برای دو راکب طراحی شده است.

محل درج شماره‌های شاسی و انجین

در هنگام تحویل موتورسیکلت خریداری شده، شماره‌های سریال بدنه و موتور را با مشخصات درج شده در سند موتورسیکلت مطابقت دهید و در صورت هرگونه مغایرت آن را به نمایندگی فروش اطلاع دهید. این شماره بایستی فاقد هرگونه دست‌کاری و کاملاً خوانا بوده و مخدوش نباشد. محل قرارگیری شماره‌های شاسی، پلاک شناسایی مشخصات موتورسیکلت و شماره انجین به ترتیب زیر زین بین درب باک و قفل زین، سمت چپ کنار جک وسط و سمت چپ زیر انجین می‌باشند.



اکسسوری و تجهیزات اضافه

قطعات و اکسسوری های اصل و اورجینال این مدل موتورسیکلت توسط کمپانی مخصوص این مدل طراحی و تست شده است. به همین دلیل شرکت هیچ گونه مسئولیتی در قبال استفاده و نصب دیگر قطعات اضافی توسط راکبین را نخواهد داشت. و هرگونه مسئولیت بر عهده خود شخص می باشد.

- تمامی قطعات را با دقت چک نمایید تا از عدم وجود نقاط تیره در چراغ ها، کاهش حداقل ارتفاع موتور از زمین و یا زاویه لغزش یا تغییر در وضعیت عملکرد کمک فنرها، سیستم فرمان دهی و کنترل وسیله نقلیه مطمئن شوید.
- عدم نصب هر گونه سیستم خنک کاری دیگر بر روی انجین.

SHAHIN

مکان یابی اجزا و قطعات

نما راست:

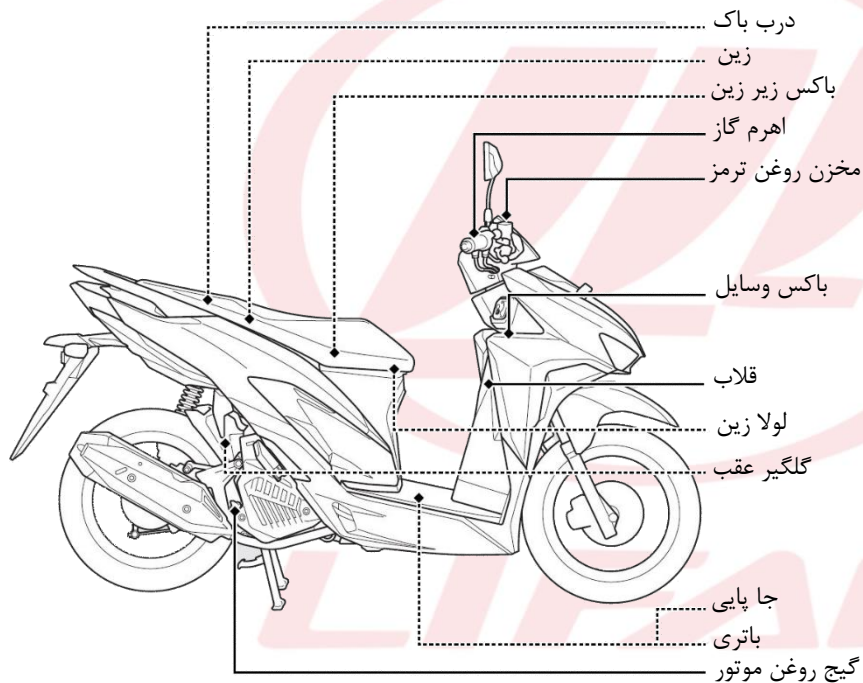

نما چپ:

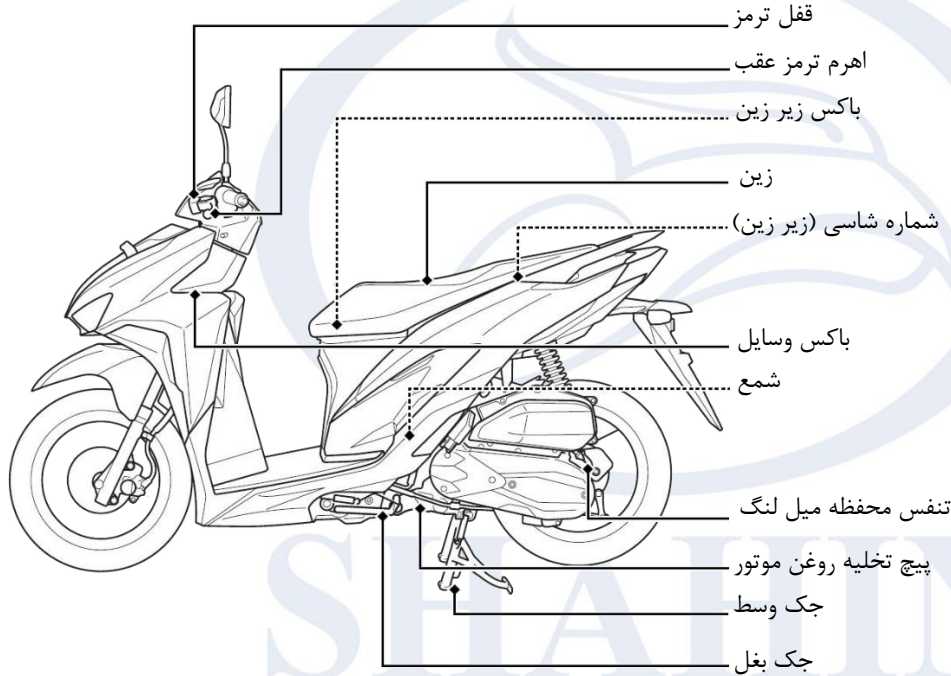

پشت فرمان:

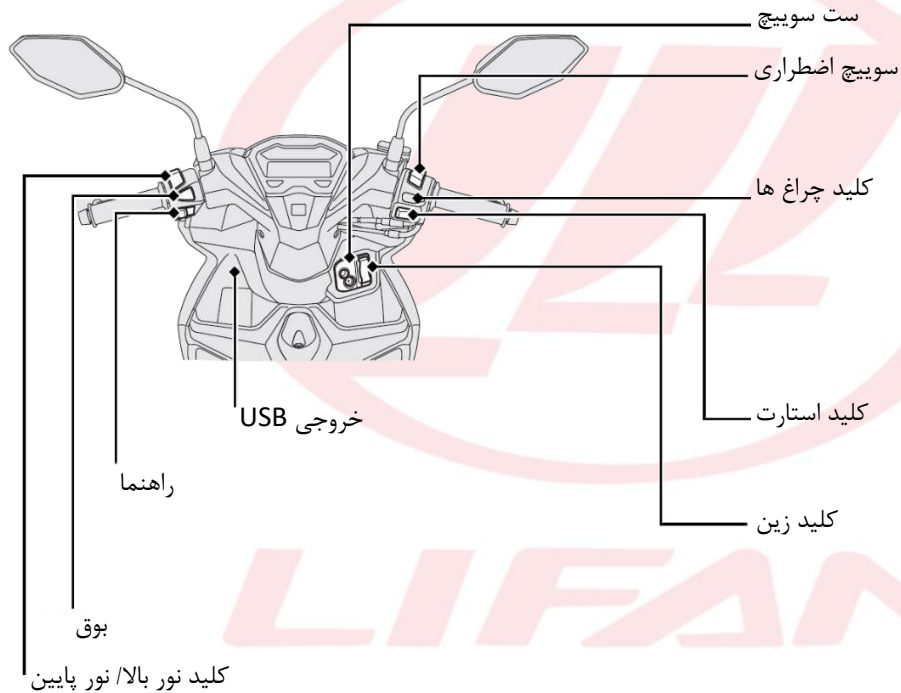

سوخت و روغن موتور (EP)

انتخاب سوخت: یک عامل مهم در مقدار اندازه آلودگی های خروجی از اگزوز سوخت می باشد. استفاده از سوخت نامناسب باعث کاهش عملکرد انجین و کاهش عمر کارکرد آن می شود.

انتخاب روغن موتور: کیفیت روغن انتخابی نقش مهمی در عملکرد انجین بازی می کند. روغن موتور باید دارای شرایط ذیل باشد و استفاده از هر گونه روغن موتور معمولی، روغن گیربکس و یا روغن گیاهی ممنوع می باشد.

وسیله نقلیه قبل از تحویل باید با روغن موتور ۴۰ W ۱۰ برند لیفان پر شود. روغن کاری مناسب تنها در رنج دمای ۱۰ تا ۴۰ درجه سانتی گراد انجام میگیرد. اگر روغن موتور دیگری مورد استفاده قرار گرفته است باید مشخصات فنی برابری داشته باشد از جمله رنج ویسکوزیته (لزجت) و دما. بنابراین روغن موتور انتخابی باید دارای ویژگی هایی باشد که توسط شرکت پیشنهاد داده شده است.

SHAHIN

اجزای کنترل کننده

کیلومتر و نمایشگرها:

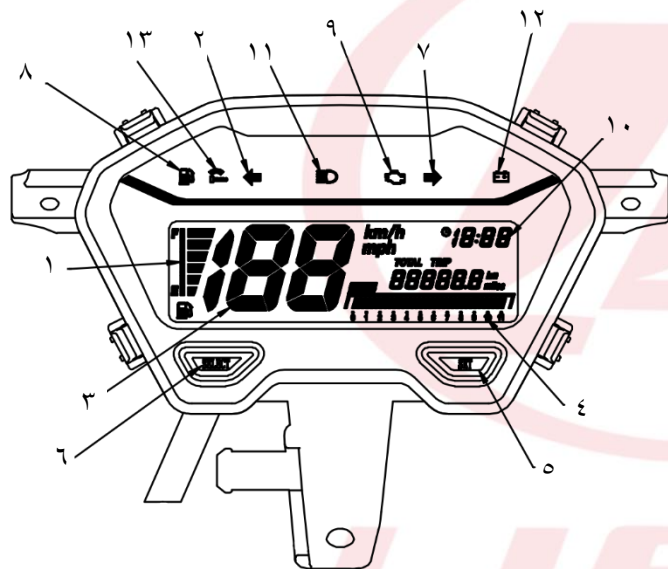

- ۱- میزان سوخت: زمانی که به سمت F باشد مخزن سوخت پر است و زمانی که در محدوده E باشد حدود ۱ لیتر بنزین موجود است.
 - ۲- راهنما چپ ۳- سرعت سنج ۴- دور موتور
 - ۵- دکمه عملکرد SET ۶- دکمه عملکرد SELECT
 - ۷- راهنما راست
 - ۸- هشدار کمبود سوخت ۹- چراغ چک ۱۰- ساعت
 - ۱۱- نمایشگر چراغ نور بالا ۱۲- هشدار ولتاژ پایین باتری
 - ۱۳- نمایشگر سویچ
- دکمه عملکرد SET: با فشار دادن این دکمه می توانید از حالت نمایش پیمایش کل به حالت نمایش پیمایش سفر بروید.

ریموت استارت

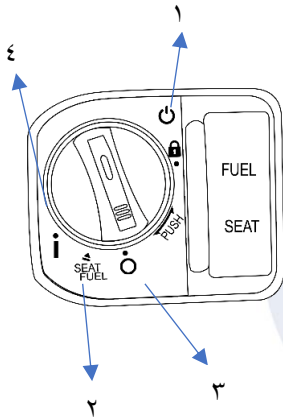

استارت: ریموت استارت (جرقه) که دارای ۲ ریموت شامل یک ریموت یدکی می باشد. توجه داشته باشید که برای راه اندازی موتورسیکلت این ریموت را باید به همراه داشته باشید.

- ۱- چراغها روشن می شوند و انجین آماده به کار می شود.
- ۲- با قرار دادن سوییچ در این وضعیت و سپس فشار دادن دکمه SEAT، قفل زین باز می شود.
- ۳- در این حالت موتور و چراغ ها عمل نمی کنند.
- ۴- در این حالت فرمان قفل می شود. برای قرار دادن سوییچ در این حالت باید آن را کمی به داخل فشار دهید.

SHAHIN

کلید های کنترل گر سمت راست فرمان

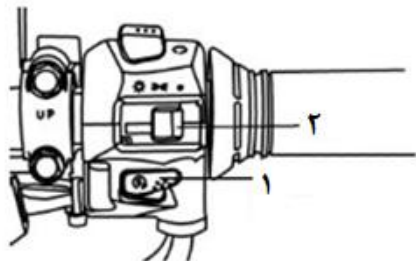

۱- دکمه استارت ۲- چراغ جلو ۳- سویچ اضطراری ۴- دسته گاز

کلید استارت: دکمه استارت را جهت روشن شدن انجین فشار دهید.

سویچ چراغ ها: این سویچ دارای سه حالت عملکرد است:

۱- روشن کردن چراغ جلو و عقب و صفحه کیلومتر: ☀

۲- روشن شدن چراغ عقب به همراه صفحه کیلومتر: ☘

۳- تمامی چراغ ها و صفحه کیلومتر خاموش می شوند (به جز دی لایت): ●

سویچ اضطراری: در شرایط اضطراری، سویچ را چرخانده تا انجین بلافاصله از کار بیفتد. در حالت عادی این سویچ باید در حالت OFF باشد.

اهرم گاز: این اهرم جهت کنترل قدرت انجین می باشد. با چرخاندن آن به جهت داخل، دریچه‌ی هوای ورودی به انجین بازتر می شود. در نتیجه‌ی حضور بیشتر اکسیژن، ECU به انژکتور دستور افزایش پاشش سوخت را می دهد. با چرخاندن در جهت عکس سوخت ارسالی به انجین کاهش می یابد.

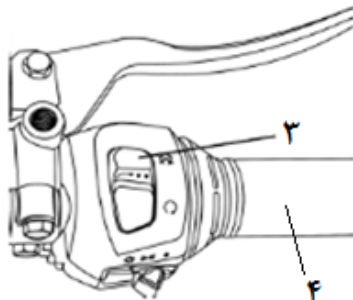

کلید های کنترل گر سمت چپ فرمان

۱- سویچ نور بالا/پایین ۲- راهنما ۳- بوق ۴- دکمه نور بالای لحظه‌ای
سویچ نور بالا: با کمک این سویچ در هنگام نیاز نور چراغ جلو تبدیل به نور بالا می‌شود.
سویچ تغییر نور بالا به پایین: برای نور بالا سویچ را فشار دهید.
برای نور پایین سویچ را فشار دهید.
کلید بوق: جهت به صدا در آمدن بوق کلید را فشار دهید.
دکمه نور بالای لحظه‌ای: این دکمه برای هشدار دادن به وسایل نقلیه جلویی تعبیه شده است.

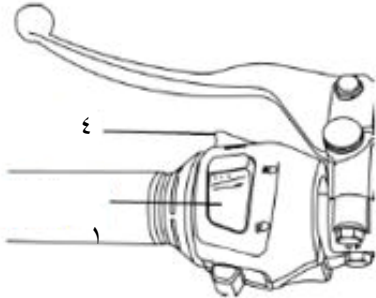
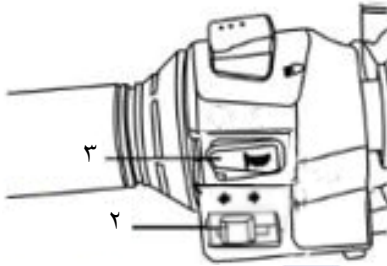

سوختگیری و درب باک

ظرفیت باک سوخت این مدل موتورسیکلت ۴ لیتر است. نحوه باز شدن زین در صفحه ۱۵ شرح داده شده است.

هشدار:

- باک را بیش از حد پر نکنید (نباید تا دریچه باک پر شود) بعد از هر بار سوختگیری مطمئن شوید که درب باک کامل بسته شده است.
- بنزین بسیار اشتعال پذیر و تحت شرایطی قابل انفجار می باشد. باک را زمانی که انجین خاموش است و در مکانی پرکنید که دارای تهویه مناسب می باشد. از روشن کردن سیگار و یا نزدیک کردن هرشعله و جرقه به وسیله نقلیه در زمان سوخت گیری جدا خودداری نمایید.
- قبل از سوخت گیری، مطمئن شوید که سوخت فیلتر شده است. بخارات سوخت احتمال اشتعال دارند. اگر مقداری سوخت نشت کرد مطمئن شوید که قبل از روشن کردن انجین آن محدوده خشک شده باشد.
- سوخت دور از دسترس کودکان نگهداری شود.

LIFAN

انتقال قدرت

این موتورسیکلت دنده و گیربکس ندارد و مکانیزم انتقال قدرت در آن به صورت اتوماتیک انجام می‌شود. این امر موجب راحتی بسیار بیشتر راکب در محیط های شهری و پر ترافیک خواهد شد.

جک

این موتور سیکلت دارای دو جک وسط و بغل است. هنگام پارک وسیله نقلیه، یکی از جک‌ها را در جهت عقربه‌های ساعت در امتداد شاسی بچرخانید. قبل از به حرکت درآوردن موتورسیکلت، جک را بچرخانید و در مکان اول خود قرار دهید. جک وسط پایداری بالاتری دارد، لذا پیشنهاد می‌شود بیشتر از آن استفاده کنید.

توجه: حتما قبل از حرکت مطمئن شوید که جک در جای اولیه خودش قرار گرفته است، در غیر این صورت امکان دارد در حین حرکت جک باز شود.

SHAHIN

اهرم ترمز عقب

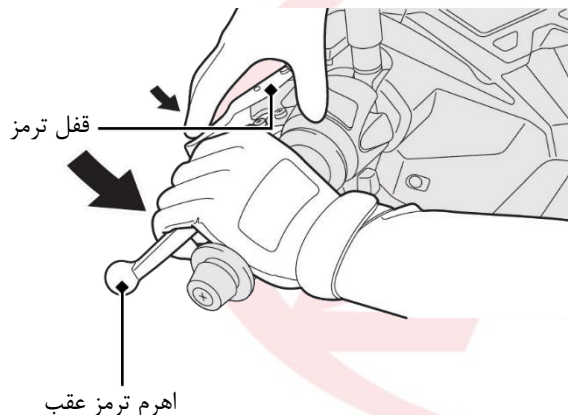

زمانی که راکب این اهرم را بفشارد ترمز عقب و چراغ ترمز عقب همزمان عمل خواهند کرد. میزان لقی این اهرم را مناسب خود تنظیم کنید. همچنین این وسیله نقلیه دارای سیستم ترمزگیری ترکیبی (Combined brake system) است. زمانی که شما اهرم ترمز عقب را بیشتر از نصف می فشارید، به صورت خودکار ترمز جلو نیز فعال می شود. این سیستم موجب بهبود عملکرد سیستم ترمزگیری و بالا رفتن امنیت راکب می شود.

در کنار این اهرم، قفل ترمز عقب نیز مشاهده می شود. راکب با استفاده از این قفل هنگامی که در سراسیمگی ها توقف کرده است راحتی و رفاه بیشتری دارد. همچنین پس از پارک کردن با استفاده از این قفل می توان از حرکت ناخواسته موتورسیکلت جلوگیری کرد. برای استفاده از این قفل ابتدا اهرم ترمز عقب را تا انتها بفشارید، سپس اهرم قفل را در همان جهت تا انتها فشار دهید.

برای آزاد کردن آن کافی ست که اهرم قفل را کمی به سمت اهرم ترمز فشار دهید. همواره قبل از راه افتادن از آزاد بودن قفل اطمینان حاصل کنید. درگیر بودن آن هنگام حرکت منجر به صدمات جدی خواهد شد.

بازرسی های قبل از حرکت

همیشه قبل از استفاده از موتورسیکلت آن را چک کنید. در زیر نکاتی را که در چند دقیقه می توان چک کرد آورده شده است که در طولانی مدت باعث صرفه جویی در زمان، هزینه و شاید افزایش امنیت شما گردد.

- ۱- سطح روغن موتور: اگر نیاز بود روغن اضافه کنید. روغن ریزی را حتما چک کنید.
- ۲- میزان سوخت: سوختگیری مجدد در صورت نیاز. چک کردن نشستی از باک و سیستم سوخت رسانی.
- ۳- کنترل عملکرد ترمز عقب و جلو: تنظیم نمودن خلاصی در صورت نیاز.
- ۴- لاستیک ها: چک کردن وضعیت ظاهری و فشار باد.
- ۵- کنترل سطح آب باتری: مقدار و وضعیت آب باتری را حتما چک کنید.
- ۶- گاز: باز و بسته شدن کامل کتی گاز در تمامی شرایط فرمان. در صورت نیاز تنظیم و یا تعویض گردد.
- ۷- چراغ ها و بوق: چک کردن چراغ جلو، چراغ عقب، چراغ ترمز(خطر)، راهنما ها و چراغ پارک و کنترل عملکرد مناسب بوق
- ۸- اتصالات: چک کردن تمامی پیچ ها، مهره ها و بست ها که به صورت امن بسته شده باشند.

آب بندی موتور

برای اطمینان از عملکرد مناسب موتور توجه به نحوه رانندگی در ۱۰۰۰ کیلومتر اول بسیار اساسی می‌باشد. در این دوره نباید گاز را تا انتها گرفته و به اصلاح پر گاز بروید. مطمئن شوید که سرعت در هیچ دنده‌ای بیشتر از ۸۰ درصد توان آن برای تعویض دنده نباشد. هر بار قبل از به راه افتادن، موتور را ۳ الی ۵ دقیقه گرم کنید و مطمئن شوید که تمامی قطعات روغن کاری شده‌اند.

ترمز گیری و پارک کردن

برای متوقف کردن موتورسیکلت، گاز را رها کرده و کتی کلاچ را تا انتها بفشارید، سپس به آرامی ترمز را گرفته تا ترمز های جلو و عقب همزمان عمل کنند. دنده را خلاص کرده، سویچ اضطراری را فشار دهید، و موتور را روی جک قرار بدهید. سویچ استارت را بچرخانید و در آخر ترمز پارک را درگیر کنید.

پمپ بنزین

این پمپ به نحوی طراحی شده است که قادر باشد سوخت را از باک با فشار و دبی معینی به انجین برساند. شرایط از کار افتادن پمپ: این پمپ به محض قطع شدن سیگنال سنسور دور موتور، از کار خواهد افتاد.

توجه:

- ۱- برای افزایش عمر پمپ، بنزین داخل باک نباید کمتر از ۵ لیتر باشد.
- ۲- صافی پمپ بنزین باید حداقل هر ۱۰۰۰۰ کیلومتر تعویض و یا تمیز گردد.

سنسور اکسیژن (EP)

این سنسور بر روی اگزوز نصب می‌شود. این سنسور به گونه ای طراحی شده است که مقدار اکسیژن در گازهای خروجی انجین را اندازه گیری می‌کند. و به صورت یک کنترل گر تطبیقی مدار بسته با سیستم ارتباط دارد.

توجه:

مطمئن شوید که هیچ نشستی بین اتصالات اگزوز به انجین و یا اگزوز و سنسور اکسیژن وجود نداشته باشد. در غیر این صورت، سیستم به درستی عمل نمی‌کند. ضربه زدن و تحت فشار قرار دادن کاملاً ممنوع، از ورود و نشت آب، روغن، سوخت و ... به کانکتور و سوکت سنسور جلوگیری کنید.

سنسور دمای هوا

سنسور دمای هوا به دسته سیم اصلی متصل است و وظیفه اندازه گیری دمای هوای ورودی به انجین را دارد.

سنسور دمای انجین (سیلندر)

این سنسور بر روی سیلندر انجین نصب می شود و به نحوی طراحی شده است که میزان دمای سیلندر و انجین را اندازه گیری کند

سنسور فشار هوا (MAP)

این سنسور به وسیله یک شلنگ به منیفولد هوای ورودی انجین متصل است. و به منظور اندازه گیری فشار خلا انجین و اندازه فشار از سطح دریا طراحی شده است.

توجه:

۱. به هیچ وجه سنسور را در معرض آب، روغن و ... قرار ندهید.
۲. مطمئن شوید که هیچ نشستی در محل اتصال این سنسور وجود نداشته باشد، در غیر این صورت به درستی عمل نخواهد کرد.

شیر کنترل مدار دور آرام AICV

این شیر بین منیفولد ورودی هوا و فیلتر هوا به وسیله یک شلنگ نصب می شود و وظیفه دارد در حالت درجا کار کردن و دور آرام انجین، هوای مورد نیاز را فراهم کند.

توجه:

۱. حتما در زمان نصب به جهت درست نصب شیر توجه نمایید.
۲. مطمئن شوید که هیچ نشستی در محل اتصال این شیر وجود نداشته باشد، در غیر این صورت به درستی عمل نخواهد کرد.

سنسور دور موتور

توجه:

۱. یکی از قسمت های مهم سیستم می باشد. در زمان تعویض باید از همین نوع سنسور استفاده شود.
۲. مطمئن شوید که فاصله بین سنسور و روتورها وجود داشته باشد. حدودا ۱ میلی متر. در غیر این صورت بر عملکرد استارت و شروع کار انجین تاثیر خواهد گذاشت.

کاتالیست

این مبدل داخل لوله ای اگزوز قرار می گیرد. کاتالیست تا ۹۰٪ گازهای سمی را بی اثر می کند به گونه ای که هیدروکربن های نسوخته که از موتور خارج می شوند را به آب و دی اکسید کربن تبدیل می کند. علاوه بر این اکسید ازت را به گاز ازت تبدیل می کند بنابراین کاتالیست در کاهش آلودگی هوا بسیار مؤثر است.

توجه:

۱. از ورود آب، روغن، مایعات اسیدی و ... به داخل اگزوز جلوگیری نمایید. حتما از بنزین بدون سرب استفاده نمایید.
۲. هیچ وقت تست جرعه را در زمانی که دمای انجین بالاست انجام ندهید. این کار باعث آسیب دیدن کاتالیست می شود.

چراغ چک

چراغ چک روی صفحه نمایشگر قرار گرفته است و خطاهای سیستم EFI و موتور را با مدل های چشمک زنی متفاوت نشان می دهد. جزئیات این مدل ها به شرح زیر است:

- چراغ چک به صورت موقت روشن می شود زمانی که سویچ را چرخانده اید و هنوز انجین استارت نخورده است. این چراغ در صورت نبود مشکل پس از روشن شدن موتور خاموش می شود.
- اگر پس از روشن شدن موتور این چراغ شروع به چشمک زدن کرد، نشان دهنده وجود اشکال در سیستم EFI است. در این صورت هر چه سریع تر به نمایندگی های مجاز مراجعه کنید تا از بروز خرابی های بزرگتر پیشگیری شود.
- در صورت چشمک زدن این چراغ قبل از روشن شدن موتور، در زمانی که سویچ در حالت روشن باشد نمایش دهنده ی وجود خطایی در حافظه ی اجزای سیستم EFI است که هنوز پاک نشده اند؛ اما قطعات در واقع مشکلی ندارند.

تعمیر و نگهداری

علائم جدول به شرح زیر است:

I : بازرسی و تمیز کردن. تنظیم، روغن کاری و تعویض در صورت نیاز

C : تمیز کردن R : تعویض L : روغن کاری A : تنظیم

* : این آیتم باید توسط نماینده سرویس شود. مگر اینکه راکب خود مکانیک ماهر و دارای ابزار مناسب باشد.

** : برای حفظ ایمنی، توصیه میشود این موارد فقط توسط نمایندگی سرویس شوند.

SHAHIN

آیتم سرویس منظم		مسافت طی شده و سرویس های مرتبط به آن بر حسب کیلومتر					
		۱۰۰۰ km	۴۰۰ km	۸۰۰۰ km	۱۰۰۰۰ km	۱۲۰۰۰ km	۳۰۰۰۰ km
*	مدار سوخت رسانی		I	I		I	
*	صافی پمپ بنزین	C	C	C		C	
*	گاز	I	I	I		I	
	فیلتر هوا		C	C		C	
	شمع	I	I	I		I	
*	دریچه گاز	I	I	I		I	
	روغن موتور	R	هر ۲۰۰۰ کیلومتر				
	صافی روغن			C			
	تسمه چرخ	I,L	I,L	I,L		I,L	
	باتری	I	I	I		I	

	لنت ترمز عقب		I	I		I	
	سیستم ترمز	I	I	I		I	
*	چراغ خطر	I	I	I		I	
*	تنظیم چراغ جلو	I	I	I		I	
	جک وسط		I	I		I	
	جک بغل		I	I		I	
*	سیستم تعلیق	I	I	I		I	
*	آچار کشی	I	I	I		I	
**	چرخ ها و پره ها	I	I	I		I	
**	بلبرینگ فرمان	I				I	
**	فیلتر درشت سوخت			I	I		I
**	فیلتر ریز سوخت				R		R
**	مدار جریان هوا		I	I	I		I
	تمیز کردن باک			A	A		A

روغن موتور (EP)

چک کردن روغن موتور:

روغن موتور را چک کنید. گیج روغن در قسمت پایین و سمت راست انجین قرار دارد. سطح روغن باید بین خطوط قرار داشته باشد.

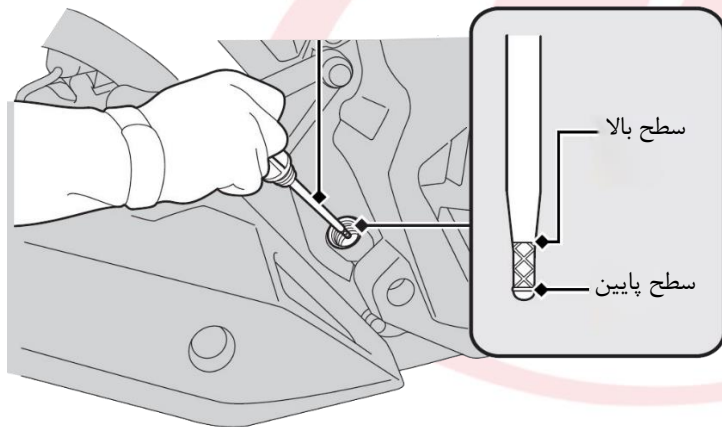

- موتورسیکلت را در سطح صاف بر روی جک قرار دهید. سطح روغن را می‌توانید با در آوردن درب محفظه روغن بررسی کنید.
- در صورت نیاز از **روغن برند لیفان** استفاده کنید. مقدار روغن باید به اندازه‌ای باشد که بین دو خط قرار بگیرد.
- مجدداً دریاچه مخزن روغن را نصب کنید و مطمئن شوید که هیچ نشستی وجود نداشته باشد.

احتیاط: روشن کردن انجین در شرایطی که روغن به اندازه مناسب وجود نداشته باشد، باعث آسیب های جدی به انجین خواهد شد.

تعویض روغن موتور

در زمانی که موتور هنوز گرم است، روغن موتور بهتر و کاملتر خارج می شود.

- یک ظرف خالی زیر انجین قرار دهید و پیچ تخلیه روغن را باز کنید.
 - تمام قطعات مربوط را جدا کنید.
 - قطعاتی که جدا کرده اید را به خوبی تمیز کنید.
 - مجدداً پیچ تخلیه (زیر انجین) را محکم ببندید.
 - روغن موتور مناسب را به داخل انجین بریزید
- (پیشنهاد می شود از روغن موتورهای برند لیفان استفاده نمایید.)** سپس استارت بزنید و

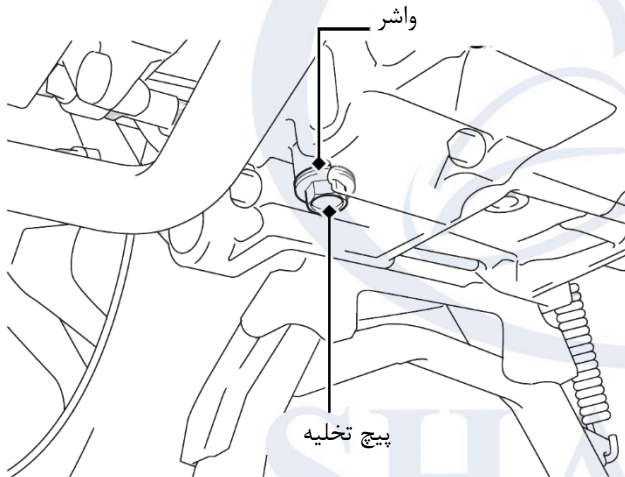

اجازه دهید موتور به صورت درجا کار کند. موتور را خاموش کرده و سطح روغن را چک کنید، اگر روغن نیاز بود مجدداً به آن اضافه کنید.

احتیاط: وقتی در جاده های خاکی موتور سواری می کنید، روغن موتور باید زودتر از آن چیزی که در این دفترچه ذکر شده است تعویض گردد. لطفاً روغن موتور های استفاده شده را ذخیره کنید و با یک روشی که سازگار با طبیعت باشد پاکسازی کنید. به هیچ وجه آن را به عنوان زباله دور نریزید.

شمع (EP)

مدل شمع: TORCH

سرویس و تعویض شمع

- درپوش شمع را برداشته و رسوبات موجود را تمیز کنید. سپس با آچار مخصوص شمع، آن را باز کنید.
- قسمت الکتروود شمع و قسمت مرکزی را بررسی کنید و با فرچه سیمی هر گونه رسوبات را پاک کنید. اگر بدنه و یا هر قسمتی از شمع دچار آسیب دیدگی شده بود، شمع را تعویض نمایید.
- فاصله بین الکتروود شمع و بدنه شمع باید بین ۰.۶ تا ۰.۸ میلی متر باشد.

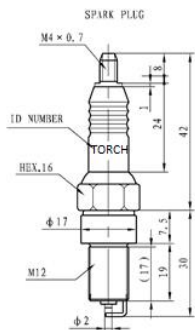

هشدار: شمع باید محکم سر جای خود بسته شوند.

فیلتر هوا (EP)

فیلتر هوا باید به صورت مرتب تمیز بشود. و در هر ۴۰۰۰ کیلومتر با روغن تمیز شسته شود. در شرایطی که در جاده های خاکی رانندگی می کنید این کار باید زودتر انجام شود. برای کسب اطلاعات بیشتر به نمایندگی ها مراجعه نمایید.
نحوه خارج کردن فیلتر هوا به شرح زیر است:

- کاور سمت راست را بردارید.
- پیچ را باز کنید و فیلتر هوا را جدا کنید.
- نحوه ی تمیز کردن فیلتر هوا نیز به شرح زیر است:
- فیلتر را به وسیله یک روغن تمیز بشوید سپس با یک پارچه ی تمیز خشک آن را خشک کنید.
- آن را در یک روغن تمیز غوطه ور کنید و پس از خشک کردن، با دقت سر جای خود قرار دهید. روغن پیشنهادی: SL ۴۰W/۱۵
- در زمستان و SL ۵۰W/۲۰ در تابستان. می توانید روغن موتور مخصوص لیفان را از نمایندگی های شرکت تهیه نمایید.

SHAHIN

منبع اگزوز (EP)

به صورت منظم باقی مانده کربن و دوده ها را از منبع اگزوز تمیز کنید. بدنه اگزوز را از نظر عدم وجود ترک و شکستگی و همچنین واشر آن را چک کنید و در صورت نیاز قطعه معیوب را تعویض کنید.

هشدار: هر بار که منبع اگزوز را جدا می‌کنید باید پد و واشر آن تعویض گردد. در زمانی که انجین در حال کار کردن است، اگزوز بسیار داغ است. اجازه دهید تا اگزوز سرد شود و سپس تعمیرات را انجام دهید.

کاتالیست شامل فلزات سنگینی می‌باشد. لطفاً آن را به عنوان زباله دور نیندازید و به صورت یک روش سازگار با محیط زیست آن را انبار کنید.

کنترل اهرم گاز

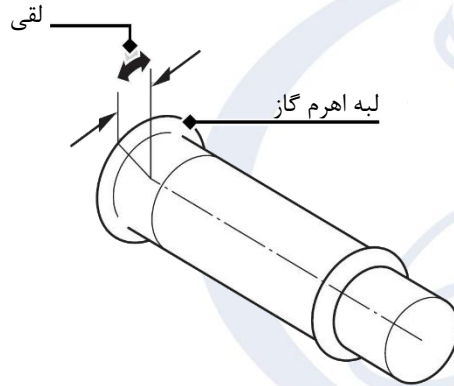

- چک کردن منظم چرخیدن استخوانی گاز در هر دو جهت در هر دو حالت چپ و راست کردن فرمان.
- لقی استخوانی گاز را چک کنید. این لقی باید بین ۲ الی ۶ میلیمتر باشد. در صورتی که این مقدار نبود، به نمایندگی خدمات پس از فروش برای تنظیم آن مراجعه کنید.

چک کردن عدم وجود نشتی هوا در سیستم (EP)

به صورت معمول باید سیستم از لحاظ نشتی هوا کنترل شود. به ویژه در مکان هایی مانند محل اتصال آگزوز به انجین، محل اتصال فیلتر هوا به تروتل و منیفولد ورودی هوای انجین و ... در صورت وجود نشتی، تعمیرات لازم را انجام دهید و در صورت نیاز قطعات معیوب را تعویض نمایید. این کار منجر به چرخش طبیعی جریان هوا در موتور و جلوگیری از آلودگی محیط زیست می شود.

SHAHIN

اهرم ترمز عقب

فاصله بازی و عملکرد آزاد اهرم ترمز عقب قبل از عملکرد ترمز بین ۱۰ تا ۲۰ میلیمتر می باشد. اگر مقدار لقی این میزان نبود، برای تنظیم آن به نمایندگی های خدمات پس از فروش شاهین موتور برای تنظیم آن مراجعه کنید.

سیستم تعلیق (کمک فنرها) عقب و جلو

موتور را بر روی جک وسط قرار دهید. ترمز جلو گرفته تا چرخ جلو کاملا قفل و بدون حرکت شود. حالا، کمک فنر جلو را چندین بار بالا و پایین کنید تا عملکرد آن را مشاهده کنید. نباید هیچ گونه صدا و نشتی در آن وجود داشته باشد. بوش دو شاخ عقب را با فشار دادن قسمت عقبی موتور سیکلت کنترل کنید. اطمینان حاصل کنید که تمامی اتصالات محکم و ایمن بسته شده باشند.

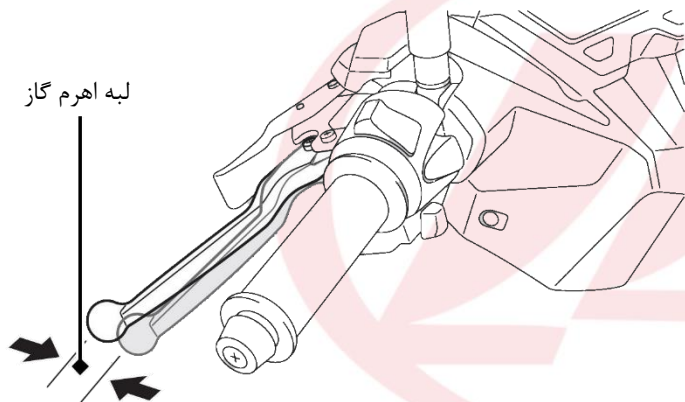

تایرها

باد مناسب تایرها باعث افزایش ایمنی، راحتی و همچنین افزایش طول عمر تایرها می شود.

فشار باد تایرها		
یک راکب	جلو: ۱۷۵ kp	عقب: ۲۰۰ kp
دو راکب	جلو: ۲۰۰ kp	عقب: ۲۲۵ kp
سایز لاستیک ها	جلو: ۹۰/۹۰-۱۴	عقب: ۹۰/۹۰-۱۴

اخطار! موتور سواری با تایرهای فرسوده بسیار خطرناک است. تاثیر منفی بر روی کشش و هندلینگ (فرمان پذیری) موتور سیکلت خواهد داشت.

توجه: فشار باد لاستیک ها قبل از موتورسواری و در حالی که تایرها خنک هستند باید انجام شود. حتما عدم وجود پارگی، وجود شی خارجی و یا هر وسیله تیز دیگری را در تایرها بررسی کنید. در صورت وجود گودی و یا هر تغییر شکل دیگری در لبه تایرها و یا تیوب داخلی، به نمایندگی مجاز شرکت مراجعه کرده و آن را تعویض نمایید.

هشدار: هر گونه برآمدگی و بادکردگی در سطح لاستیک سبب ساییدگی غیر یکنواخت می شود و میتواند خطر ساز باشد. فشار باد کمتر از مقدار تعیین شده سبب لیز خوردن چرخ در سطح جاده و یا بیرون زدن تایر از گوشه های رینگ (ریم) می شود.

عیب یابی

اگر انجین استارت نخورد طبق دستورالعمل زیر موارد مطرح شده را کنترل کنید:

۱. آیا بنزین کافی در باک وجود دارد؟
۲. آیا پمپ بنزین به درستی کار میکند؟
۳. سوزن انژکتور را از ریل سوخت جدا کرده و ببینید زمانی که استارت میزنید، آیا جریان سوخت از آن خارج می شود یا خیر؟
۴. اگر انژکتور درست بود، سیستم جرقه زنی را چک کنید.
۵. شمع را از سر سیلندر جدا کنید و سپس وایرهای آن را وصل کنید.
۶. شمع را به بدنه انجین متصل کنید و سپس سویچ را بچرخانید. سپس دکمه استارت فشار دهید و کنترل کنید که آیا بین سر شمع و بدنه انجین جرقه و یا جریان برقی وجود دارد یا نه. در صورت عدم وجود جرقه، به نمایندگی مجاز شرکت مراجعه نمایید.

اخطار! در زمان چک کردن انجین، اجازه ندهید که سوخت هدر برود، آن را در ظرفی جمع آوری کنید. همچنین از کشیدن سیگار و یا نزدیک کردن شعله آتش و شی گرم به محدوده تست جدا خوداری نمایید.

تمیز کردن

شستشوی موتور سیکلت می تواند از محو شدن رنگ آن جلوگیری کند. همچنین به بررسی آسیب ها و مشاهده ی نشتی احتمالی روغن نیز کمک می کند.

توجه:

فشار زیاد آب می تواند به قطعاتی آسیب بزند. به همین دلیل از گرفتن آب پر فشار را روی قطعات زیر خود داری کنید:

۱. محور چرخ ها
۲. لوله آگزوز
۳. باک و زیر زین
۴. نمایشگر
۵. ست سویچ

پس از شستشو بگذارید موتورسیکلت به صورت طبیعی با هوا خشک شود. موتور را چند دقیقه در جا روشن نگه دارید. قبل از راندن ترمزها را با دقت چک کنید و در صورت لزوم تنظیم یا تعمیر کنید.

انبار کردن

در صورتی که میخواهید موتور را به مدت ۶۰ روز و یا بیشتر در انبار و یا پارکینگ نگهداری کنید، نکات زیر را رعایت کنید:

۱. کل سوخت را از باک و لوله های سوخت رسانی تخلیه کنید.

۲. شمع را خارج کنید. مقداری روغن موتور در انجین بریزید. سویچ را به سمت خاموش شدن بچرخانید، سپس دکمه استارت را بفشارید تا روغن در سیلندر به تناسب پخش شود.
۳. زنجیر را باز کنید، تمیز کنید و مجدداً روغن کاری کنید.
۴. موتور را به وسیله جک و یا هر وسیله دیگری از روی زمین بلند کنید به نحوی که لاستیک ها با زمین تماس نداشته باشند.
۵. خروجی اگزوز را با یک نایلون و یا پلاستیک مسدود کنید، تا رطوبت وارد اگزوز نشود.
۶. اگر موتورسیکلت در مناطق مرطوب و نمکی انبار میشود، تمام سطوح فلزی را با روغن ضد زنگ پوشش دهید.
۷. باتری را از مدار جدا کنید. در یک مکان خشک و خنک نگهداری کنید. حتماً بیاد داشته باشید که باتری را به طور ماهانه شارژ کنید.
۸. روی موتورسیکلت را به وسیله یک چادر بپوشانید.
- ۹.

خارج کردن از انبار

بعد از گذشتن مدت زیادی از انبار کردن موتورسیکلت، تمامی موارد چک و سرویس را که در این دفترچه ذکر شده است را جهت اطمینان از عملکرد بهینه موتورسیکلت، انجام دهید. موتور را با سرعت پایین در جایی به دور از ترافیک و مکان های شلوغ برای مدت زمانی استفاده کنید.

مشخصات فنی موتورسیکلت ۱۵۰ DELTA CLICK			
قوای محرکه		شاسی	
بنزینی ۴ زمانه انژکتوری یورو ۴	نوع انجین	۱۰۷۰*۶۷۰*۱۷۶۰	ابعاد
۶.۵ کیلو وات در ۷۵۰۰ rpm	قدرت	۹۰/۹۰-۱۴	تایر جلو
۸.۵ نیوتن متر	گشتاور	۹۰/۹۰-۱۴	تایر عقب
۹۷ کیلومتر در ساعت	حداکثر سرعت	۴ لیتر	ظرفیت مخزن سوخت
۱ به ۹	نسبت تراکم	۱ لیتر	ظرفیت مخزن روغن
۲۴ درجه	شیب پیمایی	۱۰۳ کیلو گرم	وزن بدون راکب

آیین نامه اجرایی قانون حمایت از حقوق مصرف کنندگان وسیله نقلیه

ماده ۱- ضوابط مندرج در این آیین نامه شامل تمام عرضه کنندگان، واسطه های فروش، واسطه های خدمات پس از فروش و نمایندگی های مجاز انواع وسایل نقلیه موتوری اعم از سواری، مینی بوس، میدل باس، اتوبوس، ون، وانت، کامیونت، کامیون، کشنده، تریلر و انواع موتورسیکلت ساخت داخل کشور یا خارج می باشد.

ماده ۲- در این آیین نامه اصطلاحات زیر در معانی مشروح مربوط به کار می روند:

الف - قانون: قانون حمایت از حقوق مصرف کنندگان وسیله نقلیه - مصوب ۱۳۸۶

ب - وزارت: وزارت صنعت، معدن و تجارت.

پ- عرضه کننده: هر شخص حقیقی یا حقوقی که به طور مستقیم یا از طریق واسطه فروش، مبادرت به فروش وسیله نقلیه نو ساخت داخل کشور یا وارداتی خود می نماید.

ت- خدمات پس از فروش: کلیه خدمات پس از فروش یک محصول از قبیل ضمانت و تعهد شامل پشتیبانی خدمات، تعمیرات و تأمین قطعات استاندارد که موجب تضمین کارکرد مطلوب محصول می باشد.

ث- واسطه خدمات فروش و پس از فروش: اشخاص حقیقی یا حقوقی که با موافقت عرضه کننده، صرفاً یا توأماً عهده دار خدمات فروش و پس از فروش وسیله نقلیه از طریق نمایندگی های مجاز می باشند. واسطه مذکور می تواند به عنوان بخشی از مجموعه عرضه کننده یا به عنوان شرکتی مستقل تحت نظارت عرضه کننده فعالیت نموده و خدمات خود را ارائه نماید.

- ج - نمایندگی مجاز: هر شخص حقیقی یا حقوقی که با موافقت عرضه کننده عهده دار فروش و خدمات پس از فروش وسیله نقلیه در طول مدت ضمانت است.
- چ- شیوه ارایه خدمات پس از فروش وسیله نقلیه: براساس استاندارد ملی شماره (۱۹۱۱۷) درخصوص تعیین شیوه مربوط به امور خدمات پس از فروش وسیله نقلیه، شاخص‌ها و نحوه ارزیابی عرضه کننده، واسطه خدمات پس از فروش و نمایندگی های مجاز آن و همچنین رده بندی و پایش عملکرد آنها می باشد.
- ح - دستورالعمل شرایط، ضوابط و ارزیابی خدمات فروش وسیله نقلیه: دستورالعملی که به منظور تعیین شیوه مربوط به امور خدمات فروش وسیله نقلیه، شاخص‌ها و نحوه ارزیابی عرضه کننده، واسطه خدمات فروش و نمایندگی‌های آن و همچنین رده بندی و پایش عملکرد آنها توسط وزارت تهیه و ابلاغ می‌شود.
- خ- خدمات دوره تضمین: مجموعه خدمات تعمیرات، تأمین و تعویض قطعات یا تعویض وسیله نقلیه که در یک دوره زمانی یا طی مسافت مشخص مطابق مواد (۱۲) و (۱۳) این آیین‌نامه و انجام آن به صورت رایگان به عهده عرضه کننده می باشد.
- د - خدمات دوره تعهد: مجموعه خدمات تعمیرات، تأمین و تعویض قطعات و پشتیبانی خدمات که در یک دوره زمانی مشخص مطابق ماده (۱۵) این آیین‌نامه و در قبال دریافت اجرت "برابر با نرخ مصوب موضوع بند (ط) ماده (۲) این آیین‌نامه" از سوی عرضه کننده برای مصرف کننده انجام می‌شود.
- ذ - خدمات سیار: خدمات امداد و تعمیراتی که در محل استقرار وسیله نقلیه در بیرون از نمایندگی مجاز به مصرف کننده ارائه می شود.
- ر- خدمات فنی استاندارد: خدماتی که مطابق با استاندارد کارخانه ای، ملی، بین المللی یا سایر استانداردها و دستورالعمل‌های تخصصی رسمی باشد.

- ز - ضمانت نامه: سندی است به زبان فارسی و در برگیرنده مسئولیت دوره ضمانت و تعهد خدمات عرضه کننده و استفاده مطلوب از وسیله نقلیه که توسط عرضه کننده به همراه وسیله نقلیه، تحویل مصرف کننده می شود.
- ژ - استفاده مطلوب از وسیله نقلیه: استفاده از هر وسیله نقلیه مطابق مشخصات اعلام شده از سوی عرضه کننده به ویژه در مورد تعداد سرنشین و مقدار بار.
- ش - تأمین وسیله نقلیه جایگزین مشابه: واگذاری وسیله نقلیه مشابه و در صورت عدم امکان، پرداخت خسارت توقف وسیله نقلیه در دوره تضمین است.
- ص - قیمت کارشناسی: قیمتی که بر اساس نظر کارشناس رسمی دادگستری در رشته مرتبط تعیین می شود.
- ض - شرکت بازرسی: شخصیت حقوقی دارای صلاحیت از طرف سازمان ملی استاندارد ایران که توسط وزارت برای انجام ارزیابی عملکرد عرضه کننده، واسطه فروش، واسطه خدمات پس از فروش، نمایندگی های مجاز و ارائه گزارش های ادواری یا موردی به وزارت و عرضه کننده انتخاب می شود.
- ط - نرخ خدمات و قطعات: نظر به صنفی بودن فعالیت نمایندگی های مجاز، واسطه خدمات پس از فروش و خدمات سیار، اجرت یا دستمزد خدمات و همچنین نرخ قطعات و مواد مصرفی مطابق ماده (۵۱) اصلاحی قانون نظام صنفی کشور - مصوب ۱۳۹۲ - با محوریت کمیسیون نظارت تعیین و در ازای ارائه خدمات و ابلاغ صورتحساب رسمی به مصرف کننده، از وی دریافت می شود.
- ظ - وسیله نقلیه نو: وسیله نقلیه که به هنگام تحویل به مصرف کننده بیش از (۹۹) کیلومتر طی مسافت نکرده باشد.
- ع - عیب: زیاده، نقیصه و یا تغییر حالتی که موجب کاهش ارزش اقتصادی کالا، خدمت یا عدم امکان استفاده متعارف از آن می شود.
- غ - قطعه ایمنی وسیله نقلیه: قطعاتی که عیب آنها موجب احتمال صدمه جسم، جان و مال اشخاص گردد.

تبصره - فهرست این قطعات توسط وزارت با همکاری سازمان ملی استاندارد ایران و پلیس راهنمایی و رانندگی نیروی انتظامی جمهوری اسلامی ایران تهیه و اعلام می‌شود.

ف - عیب ایمنی : عیوبی که احتمال ایجاد صدمه به جسم، جان و مال اشخاص گردد.

تبصره - وزارت موظف است با همکاری سازمان ملی استاندارد ایران و پلیس راهنمایی و رانندگی جمهوری اسلامی ایران، فهرست عیوب ایمنی وسیله نقلیه و همچنین قطعات مشمول استاندارد اجباری وسیله نقلیه را تهیه و ابلاغ نماید.

ق - قطعه و ماده مصرفی: قطعات و موادی مانند روغن‌ها (نظیر روغن موتور و گیربکس)، مایعات (نظیر مایع ضدیخ و مایع شیشه شوی)، فیلترها (نظیر فیلتر بنزین، هوا و روغن) و سایر قطعات و موادی که فهرست کامل آن توسط وزارت تهیه و ابلاغ خواهد شد.

ک - استانداردها و مقررات ابلاغی: کلیه معیارها و مشخصات ناظر بر تولید، ایمنی، کیفیت، آلاینده‌گی زیست محیطی، فروش و خدمات پس از فروش وسیله نقلیه که از سوی وزارت، سازمان ملی استاندارد ایران، سازمان حفاظت محیط زیست و وزارت نفت ابلاغ و رعایت آنها از سوی عرضه‌کننده الزامی است.

تبصره - استانداردهای فنی شرکتهای عرضه کننده در صورت عدم مغایرت با موارد فوق، جزو استانداردهای ابلاغی محسوب خواهد شد.

ماده ۳- عرضه کننده موظف است در سامانه اطلاع رسانی خود، نسبت به فروش اینترنتی محصولات با قید مشخصات وسیله نقلیه و شرایط فروش از قبیل نشان تجاری، نوع، تیپ، رنگ، تجهیزات درخواستی، قیمت وسیله نقلیه، سود مشارکت، زمان تحویل و سایر موارد مرتبط اقدام نماید.

تبصره- عرضه کننده موظف است حداقل دو روز کاری قبل از اجرای فرآیند فروش شرایط موصوف را اطلاع رسانی عمومی نماید.

ماده ۴- عرضه کننده موظف است قیمت نهایی محصولات خود به همراه قید نوع، تیپ، رنگ و متعلقات، ضوابط و روش‌های مختلف فروش و فرآیند خرید را به صورت شفاف و روشن مطابق جدول زیر تهیه و در پایگاه اطلاع رسانی و نمایندگی‌های مجاز فروش خود، در دسترس متقاضیان خرید قرار دهد:

تبصره ۱- حداکثر مبلغ قابل دریافت در قراردادهای پیش فروش معادل پنجاه درصد قیمت نقدی محصول مورد نظر در هنگام عقد قرارداد می باشد.

تبصره ۲- سود انصراف و خسارت تأخیر مندرج در بخش ضوابط فروش، به صورت روزشمار محاسبه می‌شود.

ماده ۵- عرضه کننده موظف است قبل از اقدام به پیش فروش وسیله نقلیه، مجوز مربوط شامل تعداد وسیله نقلیه‌ی قابل عرضه را از وزارت اخذ نماید.

ماده ۶- عرضه کننده موظف است نسبت به عقد قرارداد فروش با مصرف کننده اقدام نماید.

در قرارداد فروش قید مشخصات وسیله نقلیه مورد نظر از قبیل نشان تجاری، نوع، تیپ، رنگ و شرایط موضوع قرارداد مانند قیمت فروش، نرخ سود مشارکت، تاریخ تحویل وسیله نقلیه با تعیین ماه و هفته تحویل، خسارت تأخیر در تحویل، فهرست متعلقات الزامی همراه وسیله نقلیه از قبیل رادیو پخش، چرخ زاپاس، جک، آچار چرخ، کف پوش متحرک، مثلث خطر و تجهیزات درخواستی و ارائه یک نسخه از اصل قرارداد به مصرف کننده، الزامی است.

تبصره- هرگونه تغییر در استانداردهای اجباری پس از عقد قرارداد، چنان چه موجب افزایش هزینه و مشمول قیمت گذاری شود، با تصویب مرجع قیمت گذاری در قیمت فروش لحاظ می‌شود.

ماده ۷- عرضه کننده موظف است در قرارداد پیش فروش، سود مشارکت و جوه دریافتی را از تاریخ دریافت ودیعه تا تاریخ تحویل مندرج در قرارداد پرداخت نماید.

تبصره ۱- عرضه کننده موظف است در صورت تأخیر در تحویل وسیله نقلیه، از تاریخ تحویل مندرج در قرارداد تا زمان تحویل وسیله نقلیه به مصرف کننده، مبلغ خسارت تأخیر در تحویل را نسبت به جوه پرداختی محاسبه و پرداخت نماید.

تبصره ۲- در صورتی که مصرف کننده پس از ابلاغ دعوت نامه کتبی عرضه کننده، ظرف پانزده روز کاری نسبت به تصفیه حساب وسیله نقلیه موضوع قرارداد اقدام ننماید، عرضه کننده می تواند وسیله نقلیه را به سایر متقاضیان تحویل و نوبت مصرف کننده را به موعده دیگری که نحوه تعیین آن در قرارداد مشخص شده، موکول نماید.

تبصره ۳- در صورت اعلام انصراف مصرف کننده یک ماه پس از عقد قرارداد، سود انصراف بر مبنای ضرایب مندرج در جدول ذیل ماده (۴) این آیین نامه محاسبه و پرداخت می شود.

عرضه کننده موظف است سود انصراف و مبلغ پرداختی را ظرف بیست روز به مصرف کننده پرداخت نماید. انصراف مصرف کننده قبل از یک ماه از زمان عقد قرارداد مشمول سود انصراف نمی شود.

تبصره ۴- در صورتی که زمان بازپرداخت و جوه پرداختی مصرف کننده بیش از بیست روز شود، سود انصراف متعلقه از تاریخ تأخیر تا تاریخ بازپرداخت و جوه مذکور نیز باید محاسبه و پرداخت گردد.

ماده ۸- عرضه کننده موظف است هرگونه تغییر در شرایط عرضه را نسبت به شرایط مندرج در قرارداد به استثنای الزامات قانونی، رضایت کتبی مصرف کننده در الحاقیه قرارداد منعقد، قبل از ارسال دعوت نامه تکمیل وجه، قید و به تأیید و امضای طرفین برساند.

تبصره- در صورت بروز مشکل در فرآیند رعایت استانداردهای مصوب و تأخیر در تحویل وسیله نقلیه، مسئولیت جبران خسارات وارده و کسب رضایت مصرف کننده بر عهده عرضه کننده است.

ماده ۹- عرضه کننده موظف است در زمان تحویل، وسیله نقلیه درخواستی مصرف کننده را در حضور وی کنترل نموده و پس از حصول اطمینان از عدم وجود عیب، وسیله نقلیه را تحویل دهد.

تبصره ۱- عرضه کننده موظف است در صورت وجود عیب احتمالی در وسیله نقلیه، عیب مربوط را مطابق زمان استاندارد تعمیراتی مربوط، رفع کند مشروط بر آن که رفع عیب، موجب کاهش ارزش قیمتی وسیله نقلیه نگردد. در غیر این صورت عرضه کننده موظف است نسبت به تعویض وسیله نقلیه و یا اخذ رضایت کتبی مصرف کننده اقدام نماید.

تبصره ۲- در صورتی که مصرف کننده در دوره تضمین به نمایندگی مجاز مراجعه نماید و رفع کامل عیوب وسیله نقلیه تحت هر شرایطی در مدت زمان باقی مانده از دوره مذکور برای نمایندگی مجاز مقدور نباشد، عرضه کننده یا واسطه فروش با نمایندگی مجاز موظف است ضمن الزام نمایندگی مجاز به اعلام کتبی موضوع به مصرف کننده ترتیبی اتخاذ نماید که وسیله نقلیه در اولین فرصت ممکن تحت شرایط تضمین رفع عیب گردد.

تبصره ۳- عرضه کننده موظف است در صورتی که رفع عیوب وسیله نقلیه مستلزم گذشت زمان باشد، ضمن ثبت دقیق عیوب وسیله نقلیه در دو نسخه و تحویل یک نسخه از آن به مصرف کننده، برابر ماده (۱۷) این آیین نامه رفتار نماید.

ماده ۱۰- عرضه کننده موظف است سند فروش، صورتحساب فروش همراه با درج تفکیکی اقلام تشکیل دهنده، بهای وسیله نقلیه شامل بهای خالص وسیله نقلیه، شماره گذاری، بیمه، عوارض، مالیات و سایر موارد مربوط، برگه های ضمانت، کتابچه راهنمای مصرف کننده حداقل به زبان فارسی و تجهیزات اضافی را در زمان تحویل وسیله نقلیه به مصرف کننده ارائه نماید.

ماده ۱۱- عرضه کننده موظف است نسبت به تهیه نظامات و دستورالعمل های زیر و نظارت بر حسن اجرای آن، در چارچوب دستورالعمل ابلاغی وزارت اقدام نماید:

الف- فرآیند فروش.

ب - فرآیند و نظام پرداخت سود و خسارت متعلقه به مصرف کننده.

پ - بازرسی قبل از تحویل وسیله نقلیه.

ت- حمل مناسب وسیله نقلیه از محل عرضه کننده تا نمایندگی مجاز.

ث - نظام آموزش کارکنان شرکت عرضه کننده و نمایندگی های مجاز خود.

ج - پذیرش، گردش کار خدمات قابل ارائه، برنامه ریزی تعمیرات و ترخیص وسیله نقلیه به نمایندگی مجاز.

چ- راهنمای تعمیراتی بخشهای مختلف وسیله نقلیه.

ح - نظام تأمین و توزیع به موقع کلیه قطعات مورد نیاز واسطه خدمات پس از فروش و نمایندگی مجاز آنها.

خ- نظام تشویق، تنبیه و اعطا و لغو نمایندگی های مجاز خود.

د- ارتقای کمی و کیفی شبکه نمایندگیهای مجاز خود.

- ذ - اطلاع رسانی شفاف رتبه نمایندگی و حقوق مشتریان در محل پذیرش نمایندگی مجاز.
- ر - نظام نظرسنجی از مراجعین کلیه نمایندگی‌های مجاز.
- ز - ساز و کار ردیابی قطعات به ویژه قطعات ایمنی نصب شده بر روی وسیله نقلیه.
- ژ - نظام رسیدگی به شکایات و تعیین تکلیف موضوع با رعایت ضوابط قانونی ظرف بیست روز.
- س - نظام ارایه خدمات سیار و طرحهای امدادی در دوره تضمین و دوره تعهد برای مشترکین خود.
- ماده ۱۲ - دوره تضمین برای انواع موتورسیکلت از تاریخ تحویل به مصرف کننده حداقل یک سال می باشد.
- تبصره ۱ - عرضه کننده می تواند براساس سیاست تجاری خود و به منظور افزایش رضایت‌مندی مصرف کننده، نسبت به افزایش دوره تضمین یا تعهد اقدام نماید که در این صورت باید جزئیات شرایط آن به طور کتبی و شفاف به مصرف کننده اعلام گردد.
- تبصره ۲ - ضمانت رنگ برای وسیله نقلیه سبک حداقل سه سال، برای وسیله نقلیه سنگین حداقل هجده ماه و برای موتورسیکلت حداقل سه ماه می باشد.
- تبصره ۳ - عرضه کننده موظف است قطعات، مواد مصرفی و استهلاکی ناشی از عیوب کیفی و مونتاژی در هر یک از مجموعه های وسیله نقلیه را مشمول خدمات دوره تضمین نماید.
- تبصره ۴ - تعمیر یا تعویض قطعات وسیله نقلیه، ناشی از خسارت حاصل از حادثه یا تصادف که به علت عیب فنی وسیله نقلیه نباشد، مشمول ضمانت نمی گردد.
- ماده ۱۳ - کلیه قطعات و مجموعه های وسیله نقلیه به جز قطعات و مواد مصرفی، مشمول خدمات دوره تضمین می‌باشند.

تبصره ۱- فهرست قطعاتی که به عنوان قطعات و مواد مصرفی قلمداد نشده از جمله تجهیزات کاهنده آلاینده‌گی هوا شامل کربن کنیستر، کاتالیست کانورتور، حسگر دوم اکسیژن و عمر کارکرد آنها کمتر از مدت زمان مورد نظر در دوره تضمین وسیله نقلیه می باشد، توسط وزارت تعیین و ابلاغ خواهد شد.

تبصره ۲- عملکرد صحیح سیستم و قطعات کیسه هوا صرفاً مشمول دوره تضمین نبوده و براساس استانداردهای ابلاغی شامل دوران تعهد نیز می باشد. ماده ۱۴- عیوب ناشی از عدم انجام خدمات دوره ای مطابق با شرایط مندرج در کتابچه راهنمای مصرف کننده وسیله نقلیه در شبکه نمایندگی های مجاز شرکت عرضه کننده وسیله نقلیه، باعث خروج مجموعه‌های مرتبط وسیله نقلیه به خدمت مورد نظر، از شرایط تضمین می گردد.

ماده ۱۵- مدت زمان تعهد خدمات شامل تعمیرات و تأمین قطعات، ده سال بعد از فروش آخرین دستگاه وسیله نقلیه از همان نشان تجاری و نوع وسیله نقلیه، توسط عرضه کننده می باشد.

ماده ۱۶- عرضه کننده موظف است نسبت به راه اندازی سامانه ای مبتنی بر فناوری اطلاعات به منظور رعایت مفاد ماده (۵) قانون و تعیین زمان و محل مراجعه مصرف کننده به نمایندگی های مجاز در دوره تضمین و تعهد اقدام نماید. در صورتی که مصرف کننده تأکید بر پذیرش در نمایندگی خاصی را داشته باشد عرضه کننده باید در اولین زمان ممکن، نسبت به اجرای این درخواست، اقدام نماید.

ماده ۱۷- عرضه کننده موظف است چنانچه رفع عیوب وسیله نقلیه در دوره تضمین که ناشی از خسارت حاصل از حادثه و یا تصادف نباشد و بیش از دو روز کاری یا زمان استاندارد تعمیرات تأیید شده به طول انجامد، به تأمین وسیله نقلیه مشابه جایگزین در طول مدت تعمیرات و در صورت عدم امکان، پرداخت خسارت حق توقف وسیله نقلیه به شرح مفاد این آیین نامه اقدام نماید.

تبصره ۱- مدت زمان توقف وسیله نقلیه، برای پرداخت خسارت در دوره تضمین و دوره تعهد به ترتیب بعد از دو و هفت روز کاری و یا زمان استاندارد تعمیرات تأیید شده، برای کلیه روزهای توقف وسیله نقلیه در نمایندگی اعم از تعطیل و غیرتعطیل بدون در نظر گرفتن فرآیندهای داخلی سازنده و واردکننده و نیز واسطه خدمات پس از فروش و یا نمایندگی مجاز آن، آغاز و در روزی که نمایندگی مجاز پس از انجام تعمیرات لازم، آمادگی تحویل وسیله نقلیه به مصرف کننده را اعلام نماید، پایان می یابد.

در هر صورت مدت زمان توقف وسیله نقلیه به دوره تضمین یا تعهد وسیله نقلیه مربوط اضافه می شود.

تبصره ۲- در صورت مراجعه مصرف کننده برای رفع عیب تکراری به همان نمایندگی مجاز و یا هریک از نمایندگی های مجاز دیگر برای بار دوم و یا بیشتر، زمان توقف وسیله نقلیه از بدو تاریخ پذیرش وسیله نقلیه برای پرداخت خسارت محاسبه می گردد.

تبصره ۳- در صورتی که عیوب موجود در هر یک از مجموعه های وسیله نقلیه که به تشخیص مرجع رسیدگی کننده موضوع ماده (۳) قانون موجب بروز حادثه یا تصادف و یا آلایندهی بیش از حد مجاز هوا گردد، خدمات مربوط مشمول ضوابط این ماده بوده و بر عهده عرضه کننده وسیله نقلیه می باشد.

ماده ۱۸- ضوابط پرداخت خسارت توقف وسیله نقلیه به استثنای خسارات ناشی از موارد حادثه و تصادف به شرح زیر است:

موتورسیکلت: به ازای هر روز توقف مازاد به میزان یاد شده در ماده (۱۷) این آیین نامه به مقدار یک هزارم (۰.۰۰۱) بهای موتورسیکلت به عنوان هزینه توقف توسط عرضه کننده به مصرف کننده پرداخت می شود.

تبصره ۱- در صورت عدم توافق طرفین نسبت به مبلغ خسارت توقف وسیله نقلیه، مراتب با کسب نظر کارشناس رسمی دادگستری انجام می پذیرد.

تبصره ۲- عرضه کننده موظف است رأساً یا از طریق واسطه خدمات پس از فروش خود پس از اخذ مدارک مثبت در مورد احراز مالکیت وسیله نقلیه، نسبت به پرداخت خسارت توقف وسیله نقلیه در کمتر از پانزده روز اقدام نماید.

ماده ۱۹- عرضه کننده موظف است رأساً یا از طریق واسطه فروش و خدمات پس از فروش، ساز و کار پرداخت هزینه خسارات وارده به مصرف کننده شامل موارد اشاره شده در قانون و این آیین نامه را راهاندازی و اجرا نماید. عملکرد این نظام باید به گونه‌ای باشد که مصرف کننده را از میزان و چگونگی دریافت هزینه‌ها و خسارت وسیله نقلیه خود مطلع نماید.

ماده ۲۰- عرضه کننده موظف است رأساً یا از طریق شبکه نمایندگی مجاز خود تحت هر شرایطی به پذیرش کلیه وسایل نقلیه که به دلیل وجود عیب قطعات ایمنی قادر به تردد نیستند، اقدام نماید.

تبصره- عرضه کننده موظف است در دوره تضمین، هزینه‌های بازگیری و حمل وسایل نقلیه در راه مانده و غیرقابل تعمیر به نزدیک ترین نمایندگی مجاز را به استثنای موارد تصادفی که ناشی از عیوب سایر قطعات و مجموعه‌های وسیله نقلیه نباشد، تقبل نماید.

ماده ۲۱- عرضه کننده در دوره تعهد موظف است از طریق واسطه خدمات پس از فروش و یا نمایندگیهای مجاز، نسبت به پذیرش تمام وسایل نقلیه تحت مسئولیت خود و همچنین سایر وسایل نقلیه مشابه وارداتی توسط اشخاص حقیقی و حقوقی فاقد نمایندگی رسمی، مطابق با دستورالعمل ابلاغی وزارت اقدام نماید.

ماده ۲۲- عرضه کننده موظف است نسبت به تعیین نرخ خدمات تعمیرات، قطعات یدکی و مواد مصرفی مطابق بند (ط) ماده (۲) این آیین نامه و همچنین تدوین جدول زمان تعمیرات، مطابق با استاندارد سازنده وسیله نقلیه اقدام نموده و پس از تطبیق و صحت گذاری توسط شرکت بازرسی ظرف

یک ماه از زمان اعلام شرکت عرضه کننده، آن را به واسطه خدمات پس از فروش و نمایندگی‌های مجاز خود ابلاغ نماید. براساس این ضوابط، نمایندگی و یا واسطه خدمات پس از فروش، صورتحساب مصرف کننده را به ایشان تسلیم می نماید.

تبصره - عرضه کننده موظف است امکان مقایسه صورتحساب صادره با نرخ خدمات را از طریق پایگاه اطلاع رسانی خود فراهم نماید.

ماده ۲۳- عرضه کننده موظف است نمایندگی‌های مجاز را ملزم نماید تا ضمن تسلیم صورتحساب به مصرف کننده، خدمات ارائه شده خود را به مدت دو ماه یا سه هزار کیلومتر، هر کدام زودتر فرا برسد و قطعات را به مدت شش ماه یا ده هزار کیلومتر، هر کدام زودتر فرا برسد ضمانت نمایند.

ماده ۲۴- نمایندگی مجاز موظف است چنانچه تشخیص دهد علاوه بر عیوب مندرج در برگ پذیرش، وسیله نقلیه عیب دیگری دارد، قبل از تعمیر یا تعویض قطعه، با مصرف کننده تماس گرفته و از او جهت انجام تعمیرات تعیین تکلیف نماید. در صورت عدم موافقت مصرف کننده، مراتب هنگام تحویل وسیله نقلیه به صورت کتبی مستندسازی شود.

تبصره- نمایندگی مجاز موظف است در دوره تعهد، داغی قطعات تعویضی را به مصرف کننده تحویل و رسید دریافت نماید.

ماده ۲۵- چنانچه به تشخیص مراجع مذکور در ماده (۳) قانون به علت عدم کیفیت تعمیرات، سهل‌انگاری و یا استفاده از قطعات غیر استاندارد توسط عرضه کننده، واسطه خدمات پس از فروش و نمایندگی مجاز، خسارتی متوجه مصرف کننده گردد، عرضه کننده موظف به جایگزین کردن قطعات، رفع نقصان خدمات بدون دریافت وجه و جبران خسارات وارده می باشد.

ماده ۲۶- تعداد نمایندگی‌های مجاز و واحدهای خدمات سیاره، بر اساس دستورالعمل ابلاغی وزارت تعیین خواهد شد.

ماده ۲۷- عرضه کننده موظف است در شبکه نمایندگی های مجاز فروش و خدمات پس از فروش خود صرفاً از ظرفیت واحدهای دارای سطح کیفی قابل قبول، مطابق با ضوابط استاندارد ملی شیوه ارائه خدمات پس از فروش (استاندارد شماره ۱۹۱۱۷) و دستورالعمل شرایط، ضوابط و ارزیابی خدمات فروش استفاده نماید.

ماده ۲۸- عرضه کننده موظف است نسبت به استقرار شبکه رایانه ای برای واسطه ها و نمایندگی های مجاز فروش و خدمات پس از فروش شامل محاسبه مدت توقف وسیله نقلیه، فهرست قطعات و مواد مصرفی و اجرت تعمیرات برای هر وسیله نقلیه و نیز صورتحساب هر مصرف کننده اقدام نماید. تبصره - شرکت عرضه کننده موظف است امکان دسترسی شرکت بازرسی به اطلاعات این شبکه را فراهم نماید.

ماده ۲۹- مسؤولیت رسیدگی به شکایات مصرف کنندگان و جلب رضایت ایشان در مرحله اول برعهده عرضه کننده می باشد. در صورت بروز اختلاف بین عرضه کننده و مصرف کننده، رأساً از طریق سازمان های صنعت، معدن و تجارت استان ها و با نظارت سازمان حمایت مصرف کنندگان و تولیدکنندگان مورد بررسی و رسیدگی قرار می گیرد. چنانچه رضایت مصرف کننده تأمین نشود، می تواند به هیات حل اختلاف موضوع تبصره (۲) ماده (۳) قانون مراجعه کند. هیئت حل اختلاف موظف است ظرف بیست روز از تاریخ ثبت شکایات به موضوع رسیدگی و نسبت به آن کتباً اعلام رأی کند. مناط رأی، نظر اکثریت اعضای هیئت است. این رأی باید ظرف ده روز از تاریخ ابلاغ اجرا شود.

تبصره ۱- دبیرخانه هیئت حل اختلاف موضوع این ماده و محل تشکیل جلسات آن در محل سازمان صنعت، معدن و تجارت استان ها می باشد.

تبصره ۲- سازمان صنعت، معدن و تجارت استان ها مکلف است ظرف یک ماه از تاریخ تصویب این آیین نامه، هیئت های حل اختلاف مربوط را در محل آن سازمان با استفاده از پست های سازمانی موجود تشکیل داده و امکانات، نیروی انسانی و محل لازم را در اختیار آنها قرار دهد.

تبصره ۳- ثبت اعتراض و رسیدگی به آن در هیئت حل اختلاف رایگان است، اما حق الزحمه کارشناس رسمی که در هیئت حاضر و اظهار نظر می‌کند باید ظرف پنج روز از تاریخ اعلام هیئت، توسط شاکی پرداخت شود، در غیر این صورت، هیئت پرونده اعتراض را با ذکر دلیل مختومه اعلام می‌نماید.

تبصره ۴- کلیه نهادها و سازمان‌هایی که مصرف کنندگان جهت طرح شکایت به آنها مراجعه می‌نمایند موظفند شکایت مصرف‌کننده را به وزارت ارسال نمایند.

تبصره ۵- سازمان حمایت مصرف کنندگان و تولیدکنندگان ظرف یک ماه پس از ابلاغ این آیین‌نامه مکلف است دستورالعمل نحوه رسیدگی به شکایات مصرف کنندگان وسیله نقلیه را به سازمانهای صنعت، معدن و تجارت استانها اعلام نماید.

ماده ۳۰- عرضه کننده موظف است ساز و کار نظارت مستمر بر نمایندگی‌های مجاز را براساس وظایف تعیین شده در قانون و آیین‌نامه و دستورالعمل‌های اجرایی ذی‌ربط آن ایجاد نماید.

تبصره - نظارت و ارزیابی ادواری عرضه کننده وسیله نقلیه، واسطه فروش، واسطه خدمات پس از فروش و نمایندگی‌های مجاز آنها و ارائه گزارشهای ارزیابی به وزارت و عرضه کننده، به عهده شرکت بازرسی منتخب وزارت می‌باشد.

تبصره ۲- عرضه کننده موظف است نام و نشانی کلیه نمایندگی‌های مجاز فعال و تعلیق شده خود را به همراه سایر مشخصات و همچنین مشخصات مشتریان مراجعه کننده به شبکه خدمات پس از فروش شامل نام مشتری، شماره تماس، نوع وسیله نقلیه، تاریخ پذیرش و نام نمایندگی مراجعه شده را بصورت دسترسی برخط جهت ارزیابی عملکرد آن، به شرکت بازرسی معرفی نماید.



اسکن کنید و به صفحه

دلتا **DELTA CUCK 150** بروید



DELTA



LIFAN



SHAHIN

WWW.SHAHINMOTOR.COM