

۱	فهرست مطالب
۳	۲- کنترل نقاط مختلف موتورسیکلت
۵	۳- قبل از استفاده از موتورسیکلت
۵	۴- موتورسواری ایمن
۶	۵- استفاده از قطعات یدکی اصلی
۷	۶- استفاده از هریک از قطعات
۷	نشانگرها
۱۰	عملکرد سوئیچ
۱۰	عملکرد قفل فرمان
۱۱	استفاده از کلیدها
۱۲	چراغهای راهنما
۱۲	درب باک
۱۳	تنظیم کمک فنر عقب
۱۳	ترمز
۱۴	۷- نکات مهم و هشدارها در روشن کردن انجین
۱۵	۸- موتورسواری
۱۵	اقدامات قبل از موتورسواری
۱۶	موتورسواری باتوجه به وضعیت دنده و میزان بار
۱۷	عملکرد سیستم انتقال قدرت
۱۷	بهترین شیوه آغاز حرکت با موتورسیکلت
۱۷	کنترل دسته گاز
۱۸	نحوه توقف و پارک کردن موتورسیکلت
۱۹	۱۰- کنترل و بازبینی قبل از استفاده
۲۰	بررسی مداوم
۲۰	بازبینی سوخت
۲۱	بازبینی و بررسی روغن انجین و تعویض آن
۲۲	بازبینی و تنظیم خلاصی ترمز
۲۳	تنظیم خلاصی دسته کلاچ

۲۴	تنظیم خلاصی دسته گاز.....
۲۴	بازبینی و تنظیم زنجیر.....
۲۵	بررسی لاستیک ها.....
۲۶	بررسی فرمان و کمک فدر های جلو.....
۲۶	کنترل و روغنکاری قسمت های مختلف.....
۲۷	بازبینی و نگهداری باطری.....
۲۹	کنترل و تعویض فیوزها.....
۲۹	کنترل چراغها و بوق.....
۳۰	کنترل شمع.....
۳۱	کنترل هواکش.....
۳۱	کنترل گردگیرها.....
۳۲	تنظیم آینه ها.....
۳۲	کنترل پلاک.....
۳۲	۱۱- هنگام وجود مشکل و شرایط غیر عادی.....
۳۲	شناسایی مشکل هنگامی که انجین روشن نمی شود.....
۳۳	۱۲- نکاتی درباره سوخت انجین.....
۳۳	۱۳- هشدار به راکبان موتورسیکلت.....
۳۵	۱۴- برنامه تعمیر و نگهداری موتورسیکلت.....
۳۷	۱۵- مشخصات.....

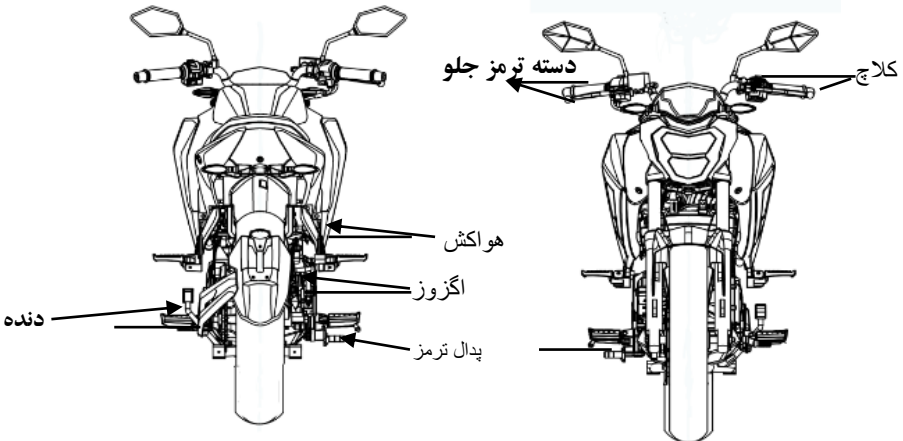

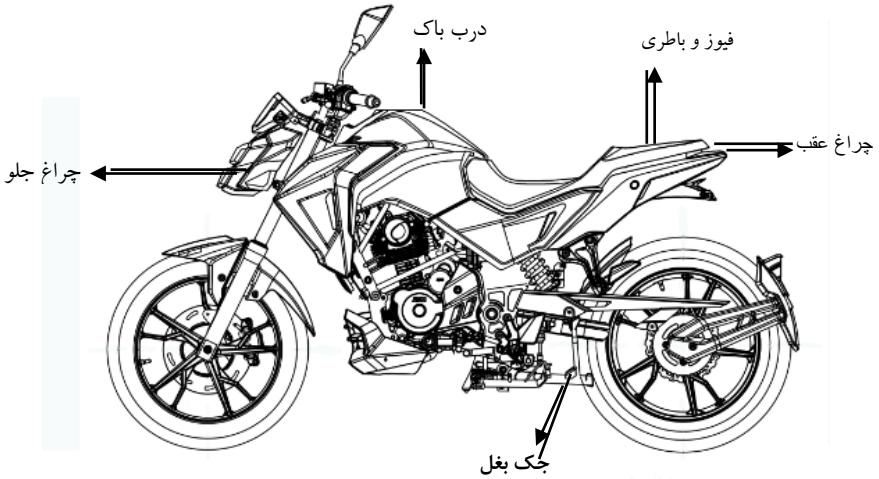
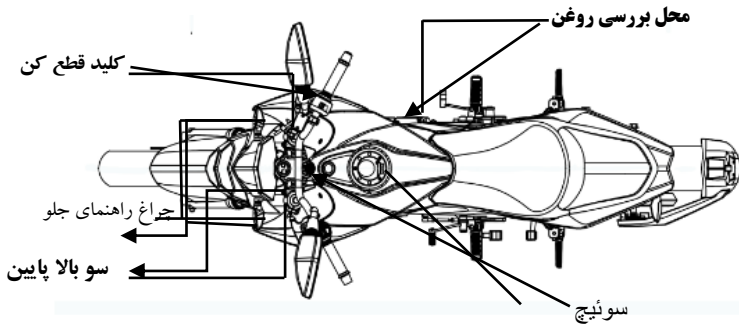
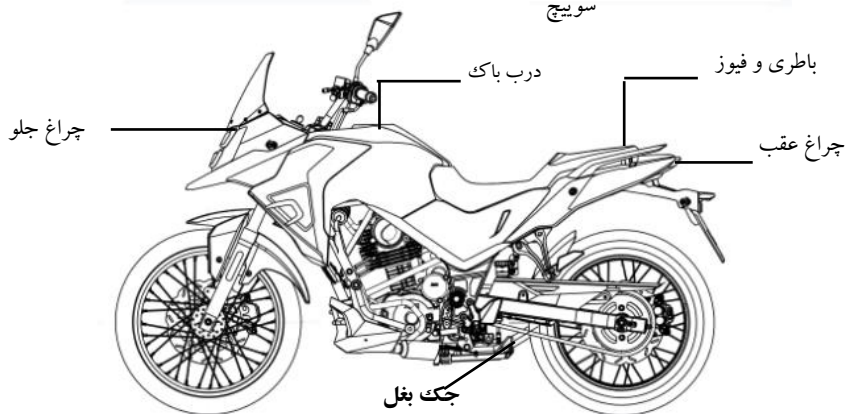
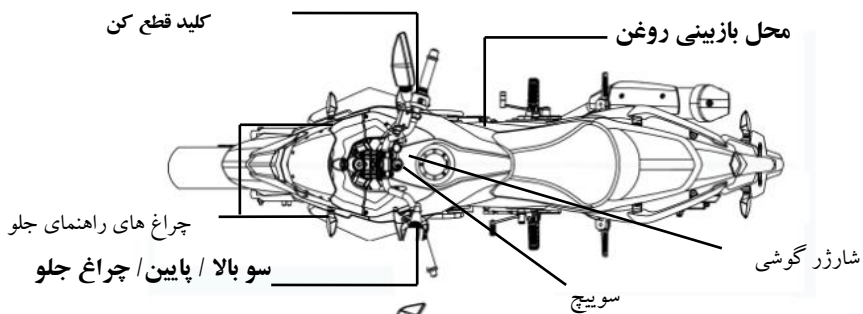

دسته ترمز جلو

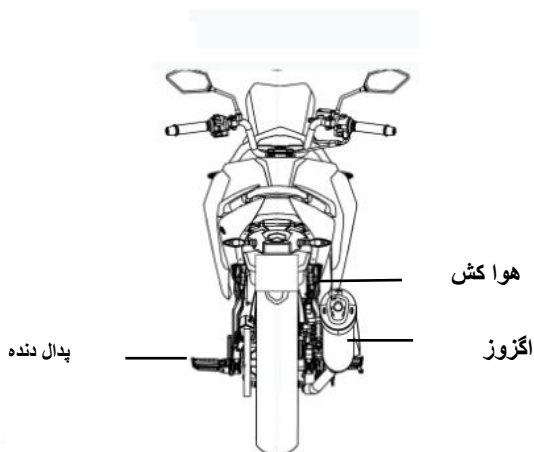
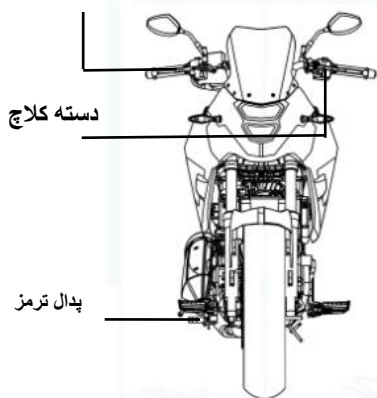

۳- قبل از استفاده از موتورسیکلت

دفترچه پیش روی نحوه استفاده از موتورسیکلت شامل موتور سواری ایمن، شیوه های ساده بازبینی و غیره را به شما معرفی می نماید. به منظور داشتن موتور سواری ایمن و راحت خواهشمندیم دفترچه راهنما را به دقت مطالعه فرمایید.

به منظور آشنایی بیشتر از نماینده فروش محصولات SYNYANG دفترچه راهنما را درخواست کرده و موارد زیر را به دقت مطالعه فرمایید: استفاده صحیح از موتورسیکلت
بررسی و بازبینی قبل از تحویل گرفتن موتورسیکلت

با تشکر از حمایت شما

به منظور افزایش عملکرد موتورسیکلت، می بایست بازبینی های دوره ای به دقت انجام پذیرد.
توصیه می شود پس از ۲۰۰ کیلومتر اولیه، موتورسیکلت توسط نمایندگی اصلی مورد بازبینی قرار گیرد و پس از آن هر ۱۰۰۰ کیلومتر سرویس دوره ای و بازبینی صورت پذیرد.

در صورتی که مختصات و دستورالعمل های موجود با مطالب قید شده در دفترچه راهنما متفاوت بوده و یا تغییراتی بوجود آمده است، مطالب و مختصات مخصوص به این موتورسیکلت بصورت دقیق تر ارائه خواهد شد.

۴- موتورسواری ایمن

پوشش مناسب، حفظ آرامش، رعایت قوانین راهنمایی و رانندگی، نداشتن عجله، معمولاً از پارامترهای رانندگی ایمن به شمار می روند.

یادآوری: 

لطفاً در هنگام رانندگی از کلاه ایمنی استفاده کرده و چانه بند آن را حتماً ببندید.
سرآستین لباس می بایست بیش از حد شل نباشد، در غیر این صورت احتمال گیر کردن آن به فرمان بیشتر بوده و رانندگی ایمن را تحت تاثیر قرار می دهد. بنابراین در هنگام رانندگی از لباس هایی با آستین تنگ استفاده نمایید.
فرمان را با دو دست بگیرید. هرگز با یک دست رانندگی ننمایید.
حد سرعت را رعایت نمایید.
از کفش پاشنه کوتاه استفاده نمایید.
بررسی و کنترل دوره ای را براساس جدول زمانبندی شده انجام دهید.

- ⚠ برای جلوگیری از سوختن پای سرنشین عقب، وی می بایست پاهای خود را روی جاپایی سرنشین عقب قرار دهد.
- ⚠ پس از موتورسواری، آگروز بسیار داغ می شود. بنا براین هرگز در آن زمان آگروز را بررسی ننمایید یا به آن دست نزنید.
- ⚠ پس از موتور سواری، آگروز داغ است. پس موتور سیکلت را در جای مناسب پارک نمایید تا از دست زدن سایر افراد و کودکان به لوله آگروز جلوگیری شود.

⚠ توجه:

تغییرات در موتورسیکلت موجب کاهش عملکرد آن می گردد. و موجب عملکرد نامناسب انجین و صدای آگروز می شود. در نتیجه طول عمر موتورسیکلت کم می گردد. علاوه بر این هرگونه تغییر در موتورسیکلت غیر قانونی است، و موتورسیکلت تغییر شکل یافته شامل گارانتی نمی گردد. نتیجه اینکه هرگز در موتورسیکلت تغییراتی ایجاد نکنید.

- بدن شما و قسمتهای آن می بایست طوری روی موتورسیکلت قرار گیرد که در مواقع ضروری بتوانید واکنش سریعتری نشان دهید.
- نحوه ی قرار گیری بدن روی موتورسیکلت ، موتورسواری ایمن را تحت تاثیر قرار می دهد. مرکز ثقل بدن شما می بایست در مرکز زین قرار گیرد، اگر مرکز ثقل در قسمت عقب زین باشد، از بار چرخ جلو کاسته می شود و در نتیجه موجب لرزش فرمان می گردد. بنا براین موتورسواری با فرمان ناپایدار بسیار خطرناک خواهد بود
- در هنگام چرخش ، خم کردن بدن به سمت مسیر چرخش موجب آسان تر بودن تغییر جهت خواهد شد. از سوی دیگر اگر در هنگام چرخش بدن خود را خم نکنید تغییر جهت سخت تر و ناپایدارتر خواهد بود.
- در مسیر های پر پیچ و خم ، ناهموار ، و مسیر های خاکی ، کنترل موتورسیکلت بسیار مشکل خواهد بود. پس در این مسیر ها از نیروی شانه خود جهت کنترل موتورسیکلت بهره گیرید.
- پیشنهاد: به منظور داشتن موتورسواری ایمن ، هیچ وقت بار را روی دستگیره ترمز جلو و دستگیره کلاچ حمل ننمایید.

⚠ توجه:

احساس موتورسوار نسبت به فرمان در زمان وجود بار متفاوت خواهد بود. بار بیش از حد مجاز موتورسواری ایمن را تحت تاثیر قرار می دهد. از این رو بار بیش از حد را با موتورسیکلت جابجا نکنید.

توجه:

- برای جلوگیری از اشتعال و صدمات ناشی از آن ، هیچ گاه پارچه کهنه و موار قابل اشتعال را بین انجین و کاورهای موتورسیکلت قرار ندهید.
- از قرار دادن بار در نقاط غیر مرتبط خودداری نمایید.

توصیه:

به منظور بهبود عملکرد موتورسیکلت و طول عمر آن: ماه اول یا اولین ۱۰۰ کیلومتر دوره آب بندی انجین و دیگر اجزا می باشد. از شتاب بیش از حد خودداری نمایید. در این دوره، حداکثر سرعت باید کمتر از ۶۰ کیلومتر بر ساعت باشد.

۵- استفاده از قطعات یدکی اصلی

به منظور حفظ موتورسیکلت در بهترین شرایط، کیفیت هر یک از قطعات، مواد، و دقت ساخت و پرداخت لوازم می بایست بر اساس طرح اصلی صورت پذیرد. قطعات یدکی شرکت اس وای ام با همان کیفیت قطعات اصلی ساخته می شوند. تا زمانی که قطعه یدکی تمامی ویژگیهای مهندسی و کیفی را نداشته باشد به بازار عرضه نمی گردند. از این روی در زمان تعویض قطعه حتما قطعات یدکی این شرکت را از نمایندگیهای اصلی درخواست نمایید. در صورت خرید قطعات یدکی ارزان قیمت هیچ گونه تضمینی وجود ندارد. قطعات یدکی قلابی و ارزان قیمت موجب عملکرد ضعیف موتورسیکلت خواهند گشت.

توصیه می شود همیشه از قطعات یدکی این شرکت استفاده نمایید تا وسیله نقلیه شما طول عمر بیشتر و عملکرد بهتری داشته باشد.

۶- استفاده از هریک از قطعات

در ادامه عملکرد موتور ۴ سوپاپ ۱۸۰ سی سی شرکت اس وای ام را ارائه خواهیم کرد که ممکن است در هر مدل متفاوت باشد. برای اطلاعات بیشتر به انتهای دفترچه مراجعه نمایید.

§ نشانگرها §

علائم روی صفحه نمایشگر موتورسیکلت در مدل های مختلف متفاوت می باشد، اما مکان نشانگرها یکسان است.

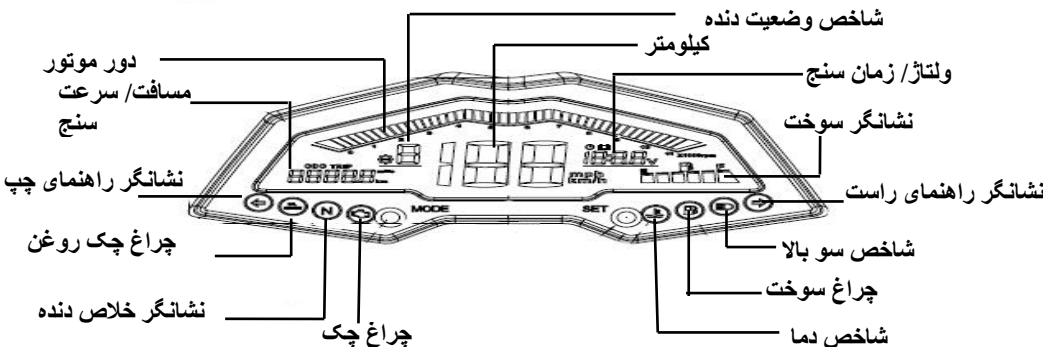

توجه:

قطعات پلاستیکی نظیر صفحه کیلومتر، چراغ جلو را با حلالهای مثل بنزین ... و غیره پاک نکنید. چرا که موجب صدمه دیدن قطعات می گردد.

کیلومتر شمار:

میزان سرعت را نشان می دهد.

مسافت شمار:

کل مسافت طی شده را نشان می دهد.

مسافت طی شده در یک دوره:

موتورسوار می تواند کیلومتر طی شده در یک دوره را محاسبه نماید. در حالت عادی صفحه نمایشگر دکمه MODE را برای ۱ ثانیه نگه دارید. در این حالت مجموع مسافت طی شده نشان داده خواهد شد. در وضعیت عادی کیلومتر اگر دکمه SET را به مدت طولانی فشار دهید، مقدار مسافت طی شده حذف خواهد شد.

نشانگر سو بالا :

این نشانگر در حالت سو بالا روشن می شود.

• نشانگر چراغهای راهنمای چپ و راست:

بر اساس کلید جهت راهنماهای سمت راست و چپ نشانگر چراغ جهت را نشان می دهد.

• نشانگر سوخت

نشانگر موجود در نمایشگر میزان سوخت باقیمانده را نشان خواهد داد.

زمانی که سوئیچ بسته است نشانگر سوخت در حالت E قرار دارد.

• نشانگر سیستم خنک کننده:

این نشانگر دمای آب را نشان می دهد، اگر نشانگر دمای آب بالا باشد، ابتدا میزان آب موجود در سیستم را

کنترل کرده و سپس از کارکرد صحیح فن اطمینان حاصل نمایید.

• ولت متر / زمان

میزان ولتاژ باتری یا زمان را نشان می دهد.

تنظیم ساعت:

در حالت عادی دکمه SET را به مدت ۰،۵ ثانیه فشار دهید، نمایشگر VOLTAGE و CLOCK را نشان

خواهد داد

در وضعیت نمایش زمان، زمانی که موتورسیکلت در حال حرکت نیست، دکمه MODE را به مدت ۲ ثانیه

فشار دهید، در این حالت سیستم وارد تنظیم زمان خواهد شد. دکمه MODE را ۱ ثانیه فشار دهید. سیستم وارد

تنظیم زمان می شود که به ترتیب ساعت - دقیقه و ثانیه را می توان تنظیم کرد. برای تنظیم روی هر یک از آنها

دکمه SET را فشار دهید .

در وضعیت تنظیم، اگر دکمه MODE را به مدت بیش از ۲ ثانیه فشار دهید، از وضعیت تنظیم خارج خواهید شد.

• چراغ چک: در صورت روز هرگونه مشکل در سیستم کنترل الکتریکی این چراغ بطور مداوم روشن خواهد شد.

• چراغ اخطار تعویض روغن :

این چراغ نشانگر زمان تعویض روغن است. هنگامی که کارکرد موتورسیکلت به ۱۰۰۰ کیلومتر رسید، این چراغ روشن خواهد شد، تا فرد را نسبت به تعویض روغن آگاه نماید. پس از تعویض روغن، سوئیچ را باز کنید دکمه M را حداقل به مدت ۲ ثانیه نگه دارید. چراغ تعویض روغن خاموش خواهد شد.

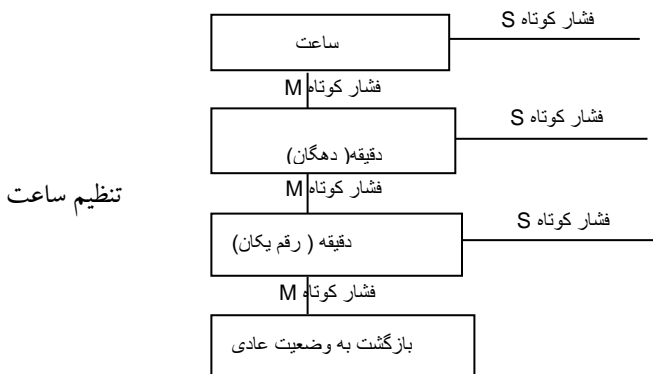
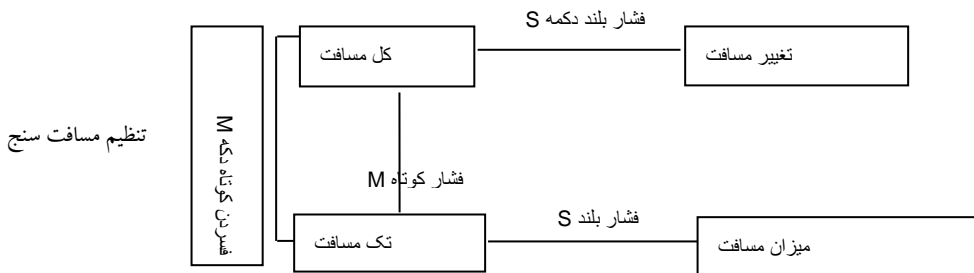

چراغ بنزین:

هنگامی که مقدار بنزین در باک کم باشد چراغ بنزین روشن می شود.

شاخص دمای خنک کننده:

این چراغ نشاندهنده ی دمای مایع خنک کننده است. در صورتی که چراغ دما روشن شود، ابتدا می بایست میزان مایع را کنترل کرده و سپس از کارکرد فن اطمینان حاصل نمایید.

§ عملکرد سوئیچ §

سوئیچ

ON موقعیت



در این وضعیت انجین روشن شده و چراغها روشن می شوند.

- سوئیچ را نمی توان خارج کرد

OFF موقعیت



- در این وضعیت انجین خاموش شده و چراغها را می توان خاموش

کرد. سوئیچ را می توان خارج نمود.

§ عملکرد قفل فرمان §

موقعیت قفل فرمان



فرمان را به سمت چپ بچرخانید، سوئیچ را به سمت پایین بچرخانید. سوئیچ را فشار دهید و آن را در موقعیت قفل قرار دهید.

- در این وضعیت فرمان قفل می شود.

- می توانید سوئیچ را خارج کنید.

- برای باز کردن قفل فرمان سوئیچ را از حالت LOCK به حالت OFF بچرخانید.

قفل فرمان روی گلوئی فرمان قرار دارد.

- فرمان را کاملاً به سمت چپ بچرخانید.

- سوئیچ را وارد کنید

- سوئیچ را برخلاف عقربه های ساعت بچرخانید در این زمان فرمان قفل می شود.

- سوئیچ را خارج کنید

- به هنگام باز کردن قفل فرمان، سوئیچ را در جهت عقربه های ساعت بچرخانید

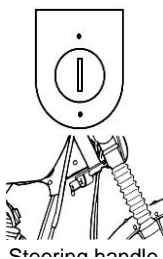

نکته: برای پیشگیری از دزدیده شدن موتورسیکلت، در هنگام پارک فرمان را قفل نمایید.

پس از قفل کردن فرمان، آن را به چپ و است بچرخانید تا از قفل شدن آن اطمینان حاصل نمایید.

از خارج کردن و همرا بردن سوئیچ پس از قفل کردن فرمان اطمینان حاصل نمایید.

توجه:

زمانیکه انجین روشن و در حال حرکت است سوئیچ را دستکاری نکنید. در صورت انجام این امر برق قطع شده و موجب تصادف خواهد شد. از این روی، تنها زمانی که موتورسیکلت کاملا متوقف است سوئیچ را می توان خارج کرد. همیشه پس از کار با موتورسیکلت و پس از قفل کردن فرمان، سوئیچ را به همراه خود بردارید. اگر سوئیچ به مدت طولانی در موقعیت ON روی موتورسیکلت باقی بماند، باطری ضعیف گشته و استارت مجدد موتورسیکلت با مشکل مواجه خواهد شد. از برداشتن سوئیچ پس از قفل کردن زین اطمینان حاصل کنید.

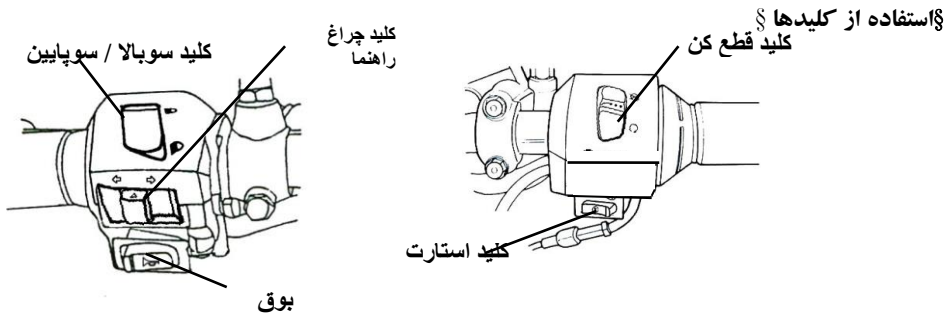

• کلید قطع کن

- در مواقع اضطراری کلید را در این وضعیت قرار دهید
- اگر کلید را در ای وضعیت قرار دهید انجین را می توانید روشن کنید

• کلید استارت:

- این کلید برای روشن کردن موتورسیکلت بکار می رود.

برای روشن کردن موتورسیکلت وقتی سوئیچ در این حالت قرار دارد کلید استارت را فشار دهید

- **توجه:** پس از روشن شدن انجین، هرگز دکمه استارت را فشار ندهید، چرا که انجام این عمل موجب صدمه دیدن انجین می گردد.
- انجین زمانی روشن می شود مه هر دوست ترمزها گرفته شوند. این مکانیزم موارد ایمنی را در نظر گرفته است.
- زمانی که قصد روشن کردن موتور سیکلت را دارید مطمئن شوید که کلید های راهنما و چراغ جلو و عقب در حالت خاموش باشند.

کلید سو بالا/ سو پایین

- این کلید نشاندهنده چراغ های سو بالا / سو پایین می باشد. با فشار دادن کلید به سمت بالا پایین چراغها عمل می کنند

این علامت سو بالاست

این علامت سو پایین است. (در هنگام رانندگی در داخل شهر سو بالا را خاموش کنید)



کلید بوق: در هنگام باز بودن کلید بوق عمل خواهد کرد.



توجه: در مکانهای (بوق زدن ممنوع) از این کلید استفاده ننمایید.

§ چراغهای راهنما §

از چراغ راهنما برای تغییر مسیر ، گردش به راست و چپ استفاده می شود.

سوئیچ را باز کنید کلید چراغ راهنما را به سمت چپ و راست حرکت دهید در این حالت چراغها چشمک خواهند زد. برای بازگشت به وضعیت عادی کلید را به سمت مخالف حرکت دهید.

چراغ راهنمای سمت چپ بدین معنی است که شما قصد گردش به سمت چپ را دارید.



چراغ راهنمای سمت راست بدین معنی است که قصد دارید به سمت راست گردش نمایید .



§ درب باک §

۱- سوئیچ را وارد قفل درب باک نموده و در جهت عقربه های ساعت بچرخانید. در این صورت می توانید درب باک را جدا کنید.

۲- به هنگام سوخت گیری ، کاملاً باک را پر نمایید.

۳- علامت روی درب باک را تنظیم نمایید کلید را در خلاف جهت عقربه های ساعت بچرخانی تا قفل شود.

توجه:

به هنگام سوخت گیری، موتورسیکلت می بایست روی جک وسط قرار گیرد، و خاموش باشد.

بیش از حد مجاز در باک سوخت نریزید، در غیر این صورت ممکن است موجب صدمه دیدن و خرابی قطعات رنگی شده و موجب آتش سوزی گردد.

از بسته شدن درب باک اطمینان حاصل نمایید.

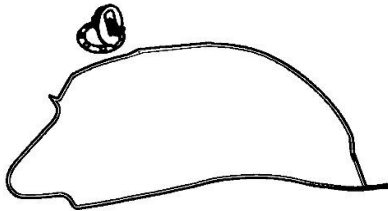

§ تنظیم کمک فنر عقب §

هر کمک فنر دارای ۵ وضعیت می باشد که می توان تنظیم نمود.

۱- وضعیت عادی: (جاده های مناسب)

۲-۵: موجب افزایش کشش فنر می گردد.

نحوه ی تنظیم: برای جاده های نامناسب و با بار سنگین. فنر کمک را بالا کشیده و با تنظیم کننده آن را تنظیم نمایید.

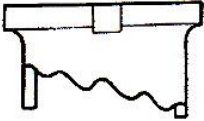

توجه:

کمک های سمت چپ و راست می بایست در یک وضعیت تنظیم شوند.

§ ترمز §:

از ترمزهای غیر ضروری اجتناب نمایید.

در هنگامی که قصد توقف دارید هر دو ترمز عقب و جلو را باهم بگیرید.

بطور مداوم از ترمز استفاده ننمایید چرا که در زمانهای طولانی موجب داغ کردن ترمزها شده و کارآمدی ترمز را تحت تاثیر قرار می دهد.

در شرایط بارانی و جاده های لغزنده به آرامی رانندگی نمایید. در این شرایط برای جلوگیری از لیز خوردگی و زمین خوردن از ترمزهای ناگهانی اجتناب نمایید.

گرفتن ترمز جلو و عقب به تنهایی خطر زمین خوردن را افزایش می دهد.

در ترمزهای CBS از پدال ترمز عقب و جلو همزمان استفاده نمایید.

کم کردن سرعت انجین

دسته گاز را رها کنید تا به حالت اولیه باز گردد. و ترمز بگیرید. در جاده های شیب دار هر دو ترمز می بایست باهم گرفته شوند.

ترمز جلو

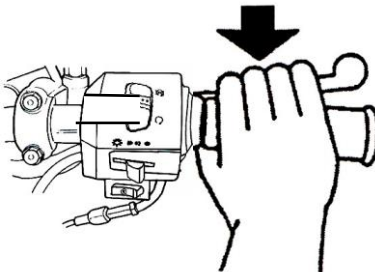

ترمز عقب و جلو/ مدل (CBS)

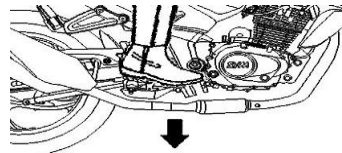

- توجه:
- قبل از روشن کردن موتورسیکلت روغن و سخت آن را کنترل کرده و در مکانی که دارای تهویه است آن را روشن نمایید

شیوه راه اندازی موتورسیکلت

۱- سوئیچ را در وضعیت ON قرار دهید



۲- پدال دنده را در حالت خلاص قرار دهید. در این زمان چراغ خلاصی روی صفحه کیلومتر روشن خواهد شد.

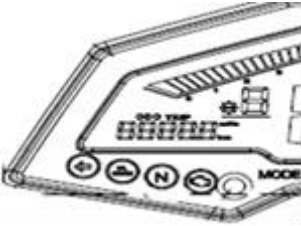

۳- آیا سوخت کافی در باک وجود دارد؟



۴- بدون چرخاندن دسته گاز کلید استارت را فشار دهید.

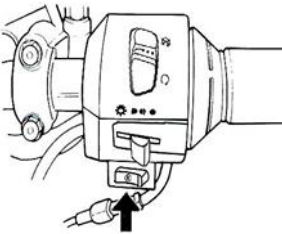

توجه: بلافاصله پس از روشن شدن انجین کلید استارت را رها کنید. زمانی که انجین روشن است از فشار دادن کلید استارت خودداری نمایید.

- اگر موتورسیکلت پس از ۳-۴ بار استارت روشن نشد ساسات را بکشید (دریچه گاز را باز کنید)
- پس از اینکه موتور روشن شد اجازه دهید ۲-۳ دقیقه انجین گرم شود دوباره ساسات را ببندید

هشدار:

در صورتی که موتور سیکلت پس ۳-۵ ثانیه بعد از استارت خوردن خاموش شد، پیچ تنظیم هوا را $1/8$ تا $1/4$ دور بچرخانید، دوباره کلید استارت را فشار دهید.

به منظور پیشگیری از صدمه دیدن استارت، کلید استارت را بیش از ۱۵ ثانیه نگه ندارید.

اگر پس از ۱۵ ثانیه نگه داشتن کلید استارت، انجین روشن نشود، ۱۰ ثانیه صبر کنید دوباره استارت بزنید.

پس خواب طولانی مدت موتورسیکلت و یا پس از پر کردن باک بعد از مصرف کامل بنزین، روشن کردن انجین مشکل خواهد شد. ضروری است چندین مرتبه استارت یا هندل بزنید. و دسته گاز را در حالت عادی نگه دارید.

در هوای سرد گرم شدن موتورسیکلت ممکن است چند دقیقه بطول بیانجامد. اگرگز حای گازهای سمی (CO) است، پس موتورسیکلت را در محیط باز یا مکانی با تهویه مناسب روشن نمایید.

۸- موتورسواری

§ اقدامات قبل از موتورسواری

- قبل از موتورسواری فشار باد لاستیکها و ترمزها را کنترل نمایید.
- از سمت چپ سوار شوید و برای جلوگیری از افتادن موتورسیکلت پای خود را روی زمین قرار دهید.
- استارت زده و موتورسیکلت را گرم نمایید.
- کلاچ را کامل گرفته، پدال دنده را به پایین فشار دهید تا دنده ۱ درگیر شود.

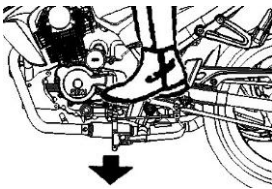
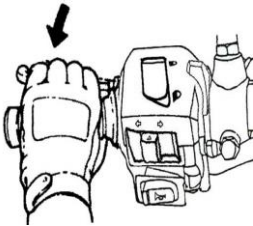

کلاچ را به آرامی رها کنید، در همین زمان به آرامی دسته گاز (استخوانی) را بچرخانید، موتورسیکلت به حرکت در خواهد آمد.

سرعت	۲۰	۴۰	۶۰	۸۰	۱۰۰	۱۲۰	۱۴۰
دنده ۱	■	■	■	■	■	■	■
دنده ۲		■	■	■	■	■	■
دنده ۳			■	■	■	■	■
دنده ۴				■	■	■	■
دنده ۵					■	■	■

توجه: ⚠

پس از استارت خوردن انجین و قبل از موتورسواری دسته گاز را به

سرعت نچرخانید.

بر اساس سرعت موتورسیکلت، دنده را تعویض نمایید.

رابطه بین سرعت و موقعیت دنده در شکل مقابل ارائه شده است.

تعویض دنده بر اساس جدول موجب عملکرد بهتر موتورسیکلت و مصرف سوخت کم می گردد.

توجه: ▲

هرگز در هنگام ثابت بودن موتورسیکلت دنده را تعویض ننمایید.
برای جلوگیری از صدمه دیدن سیستم انتقال قدرت، از فشار دادن پدال دنده اجتناب نمایید. برای سبقت گرفتن از وسایل نقلیه سرعت خود را کنترل نمایید.

توجه:

در ۱۰۰ کیلومتر اول که موتورسیکلت تازه خریداری شده است، آهسته رانندگی نمایید. این امر موجب می شود طول عمر وسیله نقلیه شما بیشتر شود.
در ۲۰۰ کیلومتر اولیه روغن انجین و فیلتر روغن را تعویض نمایید.
پس از تعویض روغن بهتر است برای مدتی آهسته برانید.
قبل از استفاده از موتورسیکلت انجین را گرم نمایید.

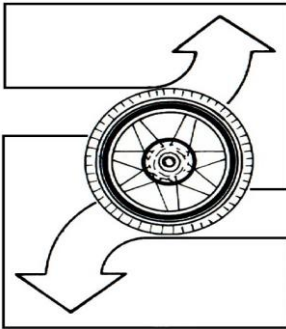

§ موتورسواری باتوجه به وضعیت دنده و میزان بار

مسیر سربالا:

در سطوح صاف و جاده های هموار می توان با دنده بالا حرکت کرد.
هنگامی که بار سنگین است و جاده سربالایی است، می بایست با دنده پایین حرکت کرد.

سراشویی ها:

در سراشویی ها گاز را کم کرده و از ترمز استفاده نمایید. هنگامی که بار موتورسیکلت زیاد است، با دنده سنگین یا پایین رانندگی نمایید.

احتیاط:

- در هنگام ترمز حتما از هر دو ترمز جلو و عقب استفاده نمایید.

§ عملکرد سیستم انتقال قدرت

پدال دنده در سمت چپ انجین قرار دارد. هنگامی که سرعت پایین است یا در مسیر سراشویی قرار دارید با دنده سنگین حرکت ننمایید.
در هنگام تعویض دنده کلاچ را کاملا گرفته و دنده دلخواه را تعویض نمایید و سپس کلاچ را رها کنید.
در هنگام تعویض دنده پدال را به سختی فشار ندهید که صدمه

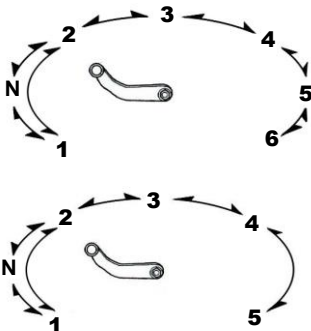

دیدن سیستم انتقال قدرت را در پی خواهد داشت.
 برای سبقت گرفتن از سایر وسایل نقلیه از قبلی استفاده نمایید.

محدودیت سرعت برای دنده ها

5 th → 4 th	Below ۸۰ km/h
۴ th → ۳ rd	Below ۷۰ km/h
۳ rd → ۲ nd	Below ۵۰ km/h
۲ nd → ۱ st	Below ۲۵ km/h

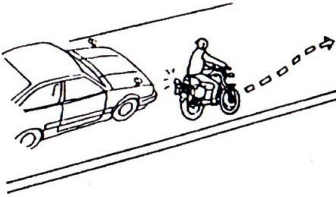

§ بهترین شیوه آغاز حرکت با موتورسیکلت

شیوه مناسب آغاز موتورسواری
 چراغ راهنما را روشن نمایید و از وجود وسیله نقلیه دیگر در پشت سر و مقابل
 اطمینان حاصل حاصل نمایید.

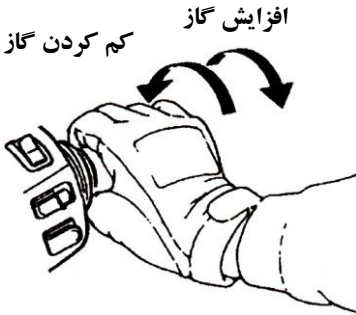

§ کنترل دسته گاز

برای افزایش سرعت: در هنگام رانندگی در سطوح شیب دار، به آرامی
 دسته گاز را بچرخانید تا قدرت موتورسیکلت افزایش یابد.
 کم کردن گاز: جهت کاهش سرعت

مراقبت و نگهداری - در اوایل، بهتر است برای عملکرد بهتر انجین و طول عمر بیشتر آن آهسته رانندگی نمایید.

در ۱۰۰ کیلومتر اول هرگز از ۶۰ کیلومتر بیشتر رانندگی ننمایید. از شتاب بیش از حد اجتناب کرده و دور موتور را بالاتر
 از ۸۰۰۰ دور در دقیقه نرسانید. در زمانی که موتور ساکن است دریچه گاز را تا آخر باز نکنید (گاز ندهید)

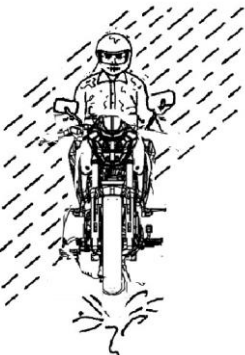

از ترمز های ناگهانی و گردش کامل ناگهانی اجتناب نمایید.
 ترمز ناگهانی و گردش سریع موجب لیز خوردن لاستیک ها می شود.
 در جاده های خیس و بارانی ترمز ناگهانی و چرخش سریع، کنترل
 موتورسیکلت را تحت تاثیر قرار می دهد.

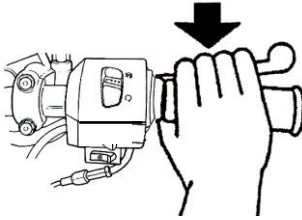

هنگام نزدیک شده به محل پارک:

- ۱- ابتدا چراغهای راهنما را روشن نمایید. سپس به وسایل نقلیه روبرو و پشت سر و وسایل نقلیه ای که از طرفین می آیند توجه نمایید. سپس
- ۲- دسته گاز را رها کرده و ترمزها را همزمان بگیرید.
- (چراغ ترمز برای هشدار به رانندگان پشت سر روشن خواهد شد.)

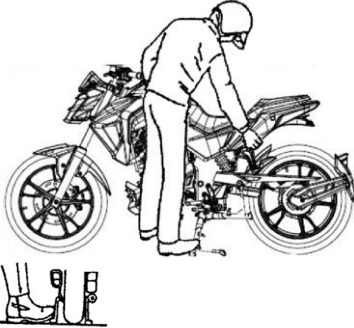

هنگام توقف کامل:

- ۱- کلید راهنما را به حالت اولیه برگردانید .
- سپس سوئیچ را در حالت OFF قرار دهید تا انجین خاموش شود.
- ۲- پس از توقف و خاموش شدن انجین از سمت چپ پیاده شده و موتور سیکلت را درجای قرار دهید
- که مانع عبور و مروی سایر وسایل نقلیه نگردد.
- موتور سیکلت را روی جک وسط قرار دهید.

۳- فرمان را با دست چپ گرفته و با دست راست انتهای زین را گرفته و با پای راست جک وسط را به سمت پایین فشار دهید.

یادآوری: برای پیشگیری از دزدیده شدن موتور فرمان را قفل کرده و سوئیچ را بردارید.

احتیاط: موتورسیکلت خود را در مکانی پارک نمایید که مانع عبور مرور نشود.

۸- کنترل و بازمینی قبل از استفاده

در خصوص موارد زیر به جدول محل قرار گیری قطعات مراجعه فرمایید.

§ بررسی مداوم §

کنترل		نکات مهم
روغن انجین		آیا روغن کافی است؟
بنزین		آیا بنزین کافی در باک وجود دارد؟/ اکتان ۹۰ به بالا
ترمز	جلو	شرایط ترمز: (۲۰-۱۰: خلاصی ترمزها)
	عقب	شرایط ترمز (۳۰-۲۰: خلاصی ترمز)
لاستیک ها	جلو	آیا فشار باد لاستیک عادی است؟ استاندارد Bar ۲,۴۸: NH استاندارد Bar ۲,۴۸: NA
	عقب	آیا فشار باد لاستیک عادی است استاندارد Bar ۲,۴۸: NH استاندارد Bar ۲,۲: NA
فرمان		آیا لرزش فرمان غیر عادی است و یا به سختی می توان آن را چرخاند؟
کیلومتر/ چراغها/ آینه ها		آیا کیلومتر بدرستی کار می کند؟ آیا چراغها روشن می شوند؟ آیا می توان پشت سر را دید؟
محکم بسته شدن قطعات اصلی		آیا پیچ و یا مهره ای شل است؟
نکات غیر عادی		آیا مشکلات قبلی رفع نشده اسند؟

هشدار



در صورت وجود مشکل در زمان بازمینی، حتما قبل از استفاده از موتورسیکلت، مشکلات را رفع نمایید، در صورت نیاز، موتورسیکلت را به نمایندگی اصلی انتقال داده تا مشکل را رفع نماید..

§ بازمینی سوخت §

میزان سوخت نسبت به مسافت خود را مد نظر قرار دهید.

انجین موتورسیکلت برای بنزین فاقد سرب و اکتان ۹۰ یا بالاتر طراحی شده است. به هنگام سوخت گیری، موتورسیکلت را روی جک وسط قرار داده و موتورسیکلت را خاموش کنید. سوخت گیری می بایست در محیطی امن و دور از آتش انجام گیرد. درب باک را باز کنید. سپس سوخت گیری نمایید. بیش از حد مشخص شده باک را پر نکنید. سپس درب باک را ببندید.

هشدار:

- در هنگام سوخت گیری موتور سیکلت می بایست دور از جرقه و آتش قرار گیرد.
- از بسته شدن درب باک پس از سوخت گیری اطمینان حاصل نمایید.

نشتی

باک، درب باک و کاربراتور را از نظر نشتی کنترل نمایید.

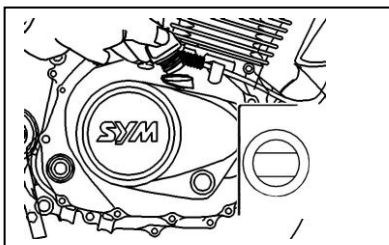

§ بازیابی و بررسی روغن انجین و تعویض آن

۱- موتورسیکلت را در یک سطح صاف روی جک وسط قرار داده و پس از خاموش کردن انجین (۳-۵ دقیقه) درب مخزن روغن را باز کنید.

۲- کنترل کنید که آیا سطح روغن بین دو محدوده قرار دارد یا خیر؟ نشتی کارتل سر سیلندر را کنترل نمایید.

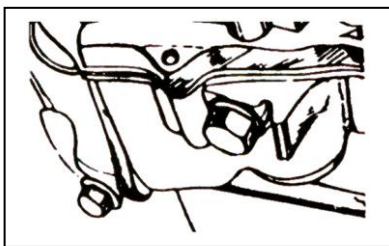

دوره تعویض روغن:

در موتورسیکلت های نو پس از ۲۰۰ کیلومتر و پس از آن هر ۱۰۰۰ کیلومتر روغن را تعویض نمایید. در صورتی که در مناطق آلوده و یا سرد رانندگی می کنید زودتر از این مسافت طی شده روغن را تعویض نمایید.

برای حفظ عملکرد مناسب انجین، در هر ۵۰۰ کیلومتر روغن را کنترل نمایید.

در صورت کم شدن روغن به آن اضافه نمایید.

روغن انجین: ۱۰W-۳۰

ظرفیت روغن: ۱,۲ لیتر. تعویض عادی: ۱ لیتر

تعویض روغن: ظرفیت روغن: ۱,۲ لیتر (در صورت تعویض

فیلتر روغن ۱,۲ لیتر - در زمانیکه فیلتر تعویض نمی شود ۱

لیتر)

در صورتی که دمای محیط زیر صفر باشد از روغن SAE 0W40

استفاده شود.

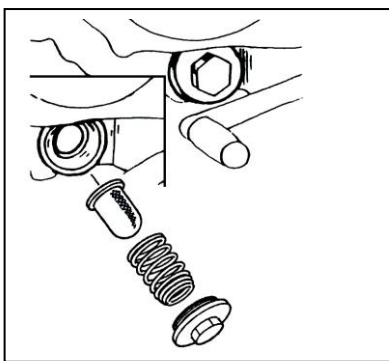

تمیز کردن فیلتر روغن:

فیلتر روغن در سمت چپ انجین و نزدیک پدال دنده قرار دارد. مهره فیلتر را باز کرده و فیلتر را خارج کنید. مواد زائد و اجسام را بوسیله بنزین با فشار هوا تمیز نمایید.

هشدار:

بلافاصله پس از خاموش کردن انجین و یا زمانی که موتورسیکلت در سطح ناهمواری پارک شده باشد، نمی توان میزان روغن را اندازه گیری کرد. زمانی که موتور تازه خاموش شده است ، انجین و آگزوز داغ است. بنا براین در زمان کنترل و تعویض روغن به این نکته توجه داشته باشید. اگر پس از تعویض روغن ، سطح روغن در حد پایین قرار گرفت . نشستی را کنترل کرده و دوباره روغن بریزید. تعویض روغن را در کنار شعله و یا جرقه انجام ندهید. پس از تعویض روغن پیچ تخلیه و گز روغن را ببندید.

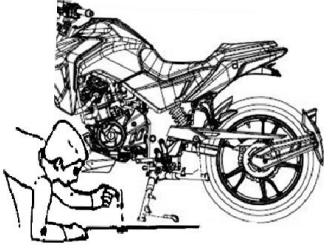

§ بازیابی و تنظیم خلاصی ترمز §

بازیابی: خلاصی پدال ترمز و دسته ترمز می بایست در زمان خاموش بودن انجین صورت گیرد.

خلاصی پدال و دسته ترمز برای چرخ عقب و جلو. خلاصی دسته ترمز برای چرخ جلو (بازی دسته ترمز) می بایست بین ۱۰ تا ۲۰ میلی متر باشد. سفت بودن دسته یا رد کردن آن امری غیر عادی است.

خلاصی پدال ترمز برای چرخ عقب می بایست بین ۲۰ تا ۳۰ میلی متر باشد . سفت و اسفنجی شدن پدال در زمان فشار دادن آن ، امری غیر عادی است.

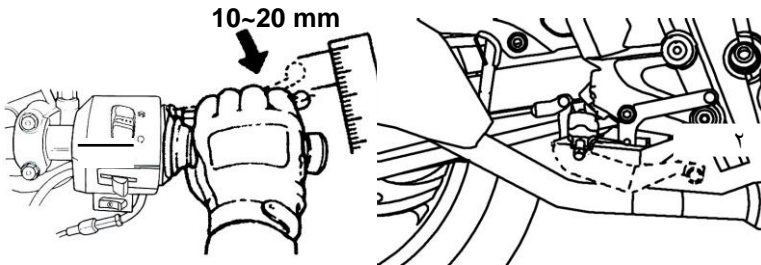

تنظیم ترمز (نوع لنتی)

مهره تنظیم ترمز می بایست همسو با پین باشد(در جای خود قرار گیرد) طبق شکل روبرو

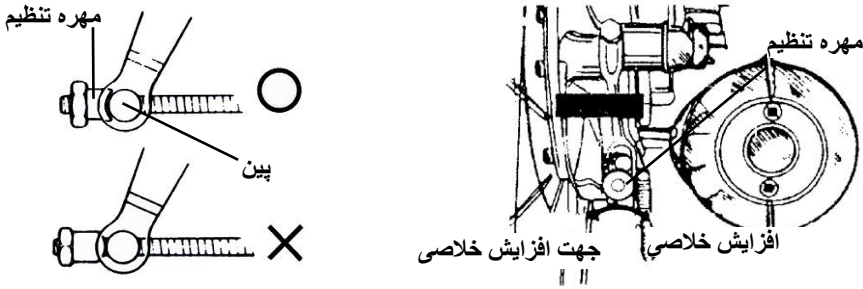

مهره تنظیم را روی بازوی ترمز چرخ عقب و جلو بچرخانید تا خلاصی دسته ترمز تنظیم گردد
دسته ترمز را با دو دست بگیرید تا زمانی که سفت شدن آن را احساس کنید.
با خط کش خلاصی را اندازه بگیرید.

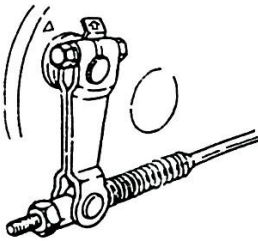

⚠ احتیاط

زمانی که خلاصی ترمز به ۱۰-۲۰ میلی متر رسید، شاخص ترمزهای جلو و عقب را کنترل نمایید. اگر شکل علامت روی بازوی ترمز با علامت روی دیسک در یک راستا قرار گیرد، بدین معنی است که لنتها خورده شده و می بایست هر چه سریعتر تعویض شوند.

§ تنظیم خلاصی دسته کلاچ

خلاصی کلاچ می بایست بین ۱۰ تا ۲۰ میلی متر باشد. خلاصی را کنترل کرده و در صورت نیاز به تنظیم آن را تنظیم نمایید.

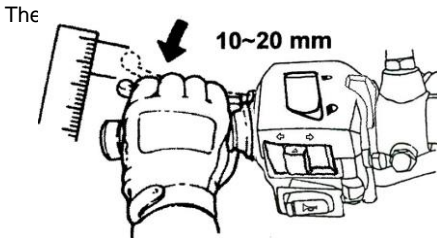

توجه: وظیفه کلاچ انتقال نیروی انجین به چرخ عقب می باشد. اگر کلاچ تنظیم نباشد، تغییر دنده مشکل خواهد بود. پس از تنظیم از آن تعویض دنده راحت تر اطمینان حاصل نمایید. اگر خلاصی کلاچ بیش از حد و یا خیلی کم باشد، به صفحه کلاچ آسیب می رساند.

§ تنظیم خلاصی دسته گاز §

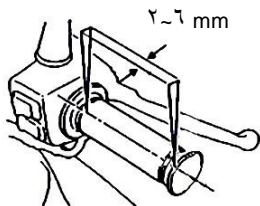

خلاصی صحیح دسته گاز ۲ تا ۶ میلی متر است.
ابتدا مهره قفلی را باز کنید، سپس مهره تنظیم را جهت تنظیم خلاصی بچرخانید.
زمانی که خلاصی مورد نظر بدست آمد مهره قفلی را ببندید.

کنترل موارد

- ۱- کنترل سیم گاز از نظر حرکت آزادانه آن از نقطه بسته تا نقطه باز.
- ۲- چرخاندن فرمان از یک سمت به سمت دیگر جهت کنترل گیر بودن سیم گاز
- ۳- کنترل سیم گاز از نظر درگیر بودن آن با سیم های دیگر که مانع حرکت آزادانه آن می گردند.

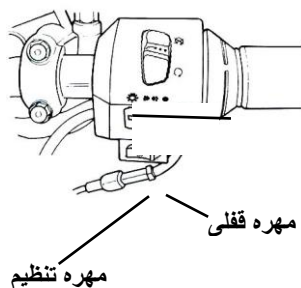

§ بازبینی و تنظیم زنجیر §

با گذشت به طول زنجیر افزوده شده و شل می شود. بنابراین بازبینی دوره ای آن امری ضروری است.

بازبینی زنجیر:

برای بازبینی زنجیر می بایست بخش پایینی زنجیر را اندازه بگیرید. خلاصی و شل بودن زنجیر می بایست بین ۱۰ تا ۲۰ میلی متر باشد. برای این منظور موتورسیکلت را روی جک وسط قرار دهید. چرخ عقب را به منظور کنترل صدای زنجیر و شل بودن بچرخانید. در صورت وجود مشکل، زنجیر را تنظیم نمایید.

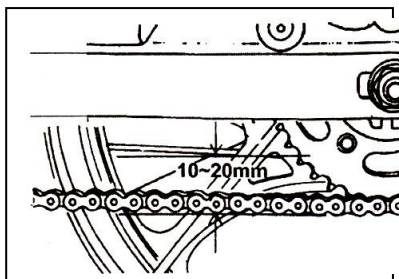

تنظیم زنجیر

مهره میل چرخ عقب را باز کنید.

۲- مهره تنظیم را بچرخانید. سپس مهره میل چرخ را سفت کنید.

۳- خلاصی پدال ترمز عقب را کنترل نمایید. در صورت نیاز آن را تنظیم نمایید

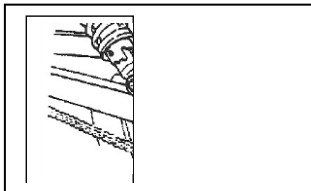

توجه:

زنجیر کش سمت راست و چپ می بایست در یک مقیاس تنظیم شوند. بطور منظم زنجیر را روغن کاری نمایید.

§ بررسی لاستیک ها §

زمانی که کورتورسیکلت خاموش است لاستیک ها را بازمینی کرده و در صورت نیاز باد آنها را کنترل نمایید. اگر زاویه منحنی تماس لاستیک با زمین غیر عادی باشد، با فشار سنج باد آن را کنترل کنید. فشار باد لاستیک را زمانی که ماشین به مدت طولانی روشن نشده باشد کنترل نمود.

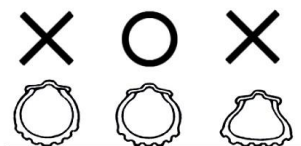

مراجعه به جدول استاندارد فشار باد لاستیکها

- کنترل جدار بیرونی و داخلی لاستیک از نظر ترک خوردگی
- کنترل بصری وجود میخ و سنگریزه در آجهای لاستیک
- کنترل خص خوردگی آج لاستیکها
- لاستیک با آجهای صاف و خورده شده می بایست هر چه سریعتر تعویض گردد.

هشدار: فشار باد غیر عادی، خوردگی، یا ترک خوردگی از عوامل اصلی و مهم از دست دادن کنترل فرمان و پنچر شدن موتورسیکلت می باشند.

§ بررسی فرمان و کمک فنرهای جلو §

زمانی که انجین خاموش و سوئیچ برداشته شده است، کنترل را انجام دهید.

کنترل بصری کمک های جلو از نظر صدمه دیدگی بالا و پایین کردن فرمان و کنترل کمک ها از نظر صدا و خمیدگی

کنترل پیچ ها و مهره های کمک های جلو از نظر شل بودن آنها با آچار و سفت کردن آنها در صورت نیاز تکان دادن

فرمان بسمت بالا و پایین، چپ و راست و همچنین عقب و جلو و کنترل سفت یودن حرکت فرمان.

کنترل فرمان از نظر گیر بودن آن توسط سیم های ترمز. انتقال موتور سیکلت به نمایندگی رسمی در صورت وجود موارد

غیر عادی

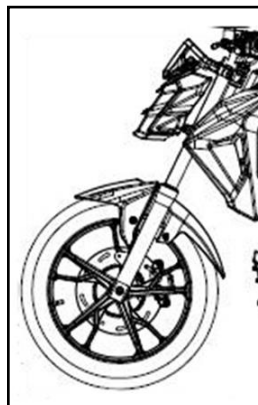
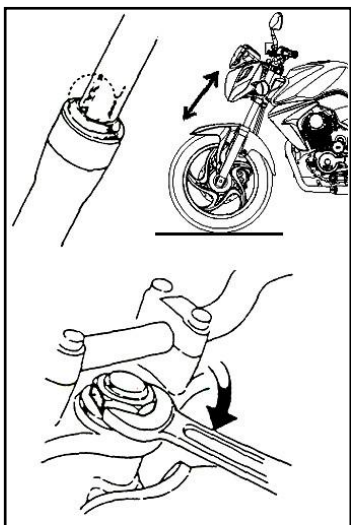

§ کنترل و روغنکاری قسمت های مختلف §

کنترل میل چرخها و قسمتهای موتورسیکلت (برای مثال پین های جک وسط، جک بغل، اهرمهای ترمز و غیره)

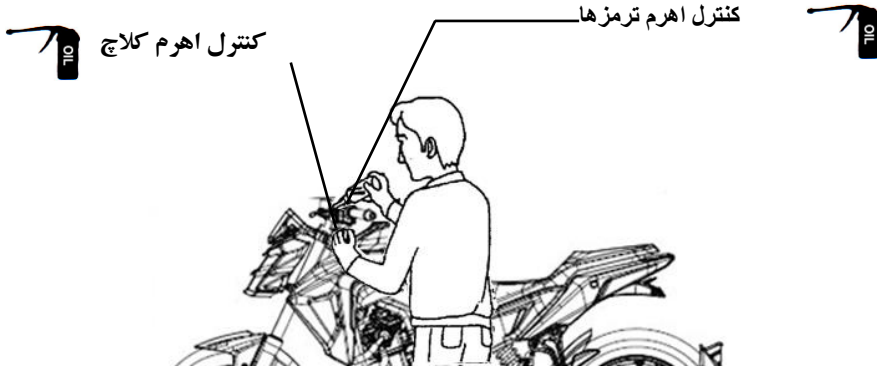

§بازبینی و نگهداری باتری §

بعلت فرار بودن الکترولیت (اسید) می بایست بطور مرتب آن را کنترل نمود. در صورت مشاهده هرگونه مورد غیر عادی موتورسیکلت را به نمایندگی اصلی انتقال دهید.

کاور باتری را باز کنید. سطح الکترولیت می بایست بین حد بالا و پایین باشد. در صورتی که میزان الکترولیت کمتر از حد مجاز باشد، باتری را خارج کرده و درپوش هر بلوک را بردارید و الکترولیت اضافه نمایید.

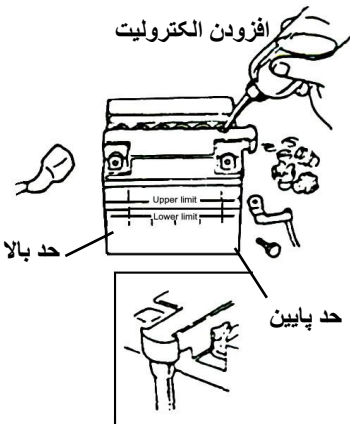

شیلنگ تنفس

- تمیز کردن ترمینالهای باتری
- ترمینالهای باتری را باز کرده و در صورت کثیف بودن آنها را تمیز نمایید.
- فرایند باز کردن باتری به شکل زیر است: سوئیچ را ببندید، ابتدا پیچ سیم قطب منفی را باز کنید و کابل را جدا کنید. سپس پیچ کابل مثبت را باز کرده و کابل را جدا کنید.

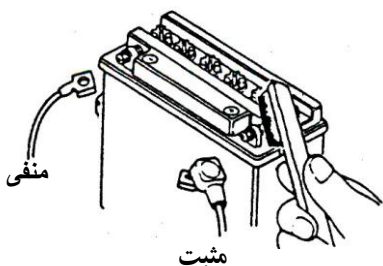

⚠ احتیاط:

اگر قطب های مثبت و منفی باتری سولفاته شده آن آنها را با آب ولرم تمیز نمایید.
در صورتی که در سر قطبها مواد سولفاته وجود داشته باشد، کابلها را جدا کرده و با برس سیمی و یا سمپاده آن را تمیز نمایید.
پس از تمیز کردن باتری، آن را روی موتورسیکلت سوار کرده و لایه ای از گریس روی ترمینالها بزنید.
باتری و سیمهای آن را بر خلاف فرایند باز کردن دوباره سوار کنید.

توجه:

به منظور جلوگیری از خالی شدن باتری، هنگامی که باتری به مدت زیاد در یک جا ثابت می ماند، پس از شارژ کامل باتری، آن را خارج کرده و در یک جای مناسب با تهویه بهتر و تاریک نگه دارید. در صورتی که قصد ندارید باتری را از موتورسیکلت جدا کنید سیم منفی آن را جدا کنید.
در صورت نیاز به تعویض باتری، با همان نوع تعویض نمایید.
سطح الکترولیت در هنگامی که موتورسیکلت را روی جک وسط قرار نداده باشید، صحیح نیست.
در هنگام اضافه کردن آب باتری، از پر کردن بیش از حد اجتناب کنید چرا که باعث آسیب رسیدن به قطعات می شود.
تمیز کردن و اضافه کردن آب باتری نمی بایست در مجاورت آتش و یا جرقه انجام گیرد.
شینلنگ تنفس باتری نمی بایست بسته شده باشد.
گرفته بودن شینلنگ بواسطه فشار درون باتری موجب شکسته شدن باتری خواهد شد.
در صورت تماس الکترولیت با دست و چشم ها، به سرعت آن ها را با آب بشوئید. و یا سریعتر به دکتر مراجعه نمایید.
در هنگام باز و بست کردن ترمینالهای باتری، به مثبت و منفی بودن سیمها توجه نمایید.

§ کنترل و تعویض فیوزها§

سوئیچ را ببندید و سالم بودن فیوز را کنترل نمایید. فیوزهای سوخته را تعویض نمایید. فیوزهای تعویضی می بایست همان ویژگیهای فیوز اصلی را داشته باشد. (۳ عدد ۱۵ آمپر و یک عدد ۲۰ آمپر). از استفاده از رشته سیم بجای فیوزها جدا خودداری شود، چرا که منجر به صدمه دیدن و سوختن سیم کشی خواهد گردید.

- *- جعبه ابزار را جدا کنید جعبه فیوز کنار باطری قرار دارد.
- *- کاور جعبه فیوز را بردارید و فیوزها را خارج کنید. آنها را کنترل نمایید.
- *- در زمان تعویض فیوز از قرارگیری صحیح فیوزها در درون جعبه اطمینان حاصل کنید.
- *- از قطعات اصلی استفاده نمایید. استفاده از قطعات یدکی نامناسب جدا خودداری کنید
- *- در زمان شستن موتورسیکلت از پاشیدن مستقیم آب به فیوزها خودداری نمایید.

در صورت سوختن فیوز بلافاصله پس از تعویض، قبل از تعویض مجدد علت آن را پیدا کنید. در صورتی که دلیل سوختن فیوزها نامشخص است موتورسیکلت را به نمایندگی اصلی انتقال دهید.

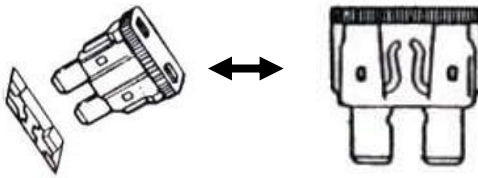

§ کنترل چراغها و بوق§

سوئیچ را باز کنید. کلید چراغ راهنما را به یک سمت حرکت دهید تا از سالم بودن چراغهای راهنمای جلو و عقب اطمینان حاصل نمایید. همچنین صدای زنگ چراغها را نیز کنترل کنید. لنز چراغهای راهنما را از نظر شکستگی کنترل نمایید. کلید بوق را فشار دهید تا از سالم بودن بوق اطمینان حاصل کنید.

توجه

برای چراغهای راهنما باید از لامپهای مخصوص استفاده کرد. در غیر این صورت عملکرد عادی لامپها تحت تاثیر قرار می گیرد

- قبل از تغییر مسیر یا تغییر لاین چراغ راهنما را روشن نمایید

بلافاصله پس از برگشت به حالت عادی چراغ را خاموش نمایید. در غیر این صورت موجب سردرگمی رانندگان پشت سر شما خواهد شد.

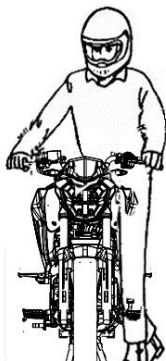

کنترل چراغ جلو و عقب

انجین را روشن ، و کلید چراغ جلو را روشن کنید. کنترل نمایید که آیا چراغ جلو و عقب

روشن است یا خیر. روشنایی و مسیر تابش را با استفاده از یک دیوار کنترل نمایید. کاور چراغ جلو را از نظر تمیز بودن ، ترک خوردگی و شل بودن کنترل نمایید

کنترل چراغ ترمز

سوئیچ را باز کنید. دسته ترمزها را بگیرید روشن شدن چراغ ترمز را کنترل نمایید.

- کاور چراغ ترمز را کنترل نمایید.

• توجه:

برای پیشگیری از آسیب به سیستم الکتریکی ، سوختن لامپها ، و خالی شدن شارژ باتری ، فقط از لامپهایی با ویژگی خاص استفاده نمایید .

از اضافه کردن روشنایی و سایر قطعات الکتریکی به موتورسیکلت اجتناب نمایید . چرا که موجب اتصال کوتاه و در نتیجه آتش گرفتن سیم کشی می گردد.

§ کنترل شمع §

سر شمع را جدا کنید. سپس با آچار مخصوص ، آن را باز کنید.

الکتروود آن را کنترل نمایید و در صورت کثیفی و پوشانده شدن با کربن تمیز نمایید.

با برس سیمی و مقداری سوخت آن را تمیز کنید.

دوباره الکتروود را کنترل کرده، فاصله بین الکتروودها را تنظیم نمایید (۰,۶-۰,۷ میلی متر)

شمع را تا آنجا که امکان دارد با دست ببندید، و سپس با آچار شمع آنرا $1\frac{1}{2}$ تا $\frac{3}{4}$ دور سفت نمایید.

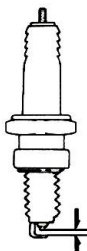

پس از موتورسواری انجین داغ است. مراقب سوختگی دستان خود باشید. خواهشمند است از شمع های توصیه شده شرکت استفاده نمایید. (مراجعه به جدول مختصات)

§ کنترل هواکش §

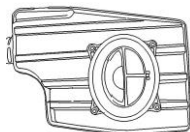

اگر هواکش توسط گرد و غبار کثیف شده باشد، عملکرد انجین و مصرف سوخت تحت تاثیر قرار می گیرد. از این روی بازبینی و بررسی دوره ای این قطعه ضروری است.

۱. زین را بردارید.
۲. چهار عدد پیچ کاور هواکش را باز کنید.
۳. اسفنجی و فیلتر را برداشته و با باد تمیز کنید.

توجه:

گرد و غبار یکی از دلایل کاهش قدرت انجین و مصرف سوخت بیشتر است. در شرایط جوی دارای گرد و غبار و جاده های خاکی بطور مرتب هواکش را تمیز و فیلتر را تعویض نمایید. در صورت صحیح بسته نشدن هواکش، گرد و غبار وارد سیلندر شده و موجب کاهش قدرت و عمر کمتر انجین می گردد. در زمان شستشوی موتورسیکلت مراقب باشید هواکش خیس نشود، چرا که موجب می شود انجین به آسانی استارت نخورد

§ کنترل گرد گیرها §

گرد گیرها برای حفاظت از سیم کشی در مقابل آب طراحی شده اند. بطور منظم آنها را کنترل نمایید تا از قرار گیری صحیح آنها در جای خود اطمینان حاصل نمایید. هرگز آب را با فشار روی سیم کشی نگیرید، یا در هنگام شستشوی موتورسیکلت با برس آنها را تمیز ننمایید. اگر سیم کشی کثیف شده است برای تمیز کردن آن از پارچه استفاده نمایید.

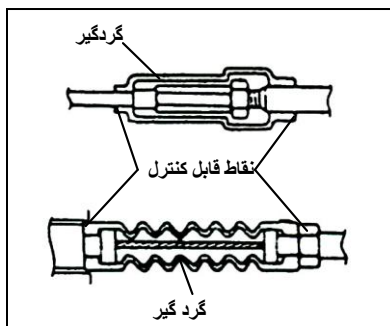

§ تنظیم آینه ها §

برای تنظیم آینه ها روی زین نشسته و آنها را تنظیم نمایید . طوری که پشت سر شما به راحتی قابل رویت باشد.

§ کنترل پلاک §

پلاک را از نظر کثیفی و شکستگی و غیره کنترل نمایید

۱۱- هنگام وجود مشکل و موارد غیر عادی

§ شناسایی مشکل زمانی که انجین روشن نمی شود §

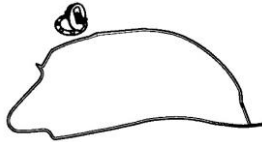
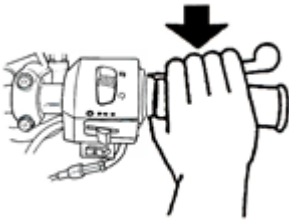

<p>۳- وقتی که کلید استارت را فشار می دهید هر دو ترمز عقب و جلو گرفته شده است؟</p>	<p>۲- آیا سوخت کافی در باک وجود دارد؟</p>	<p>۱- آیا سوئیچ باز است؟</p>
---	---	------------------------------

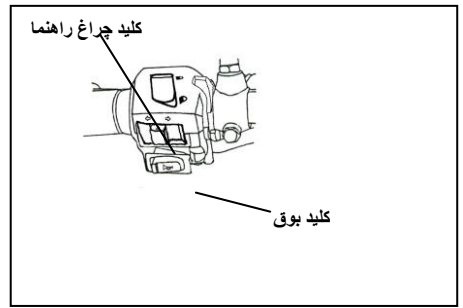
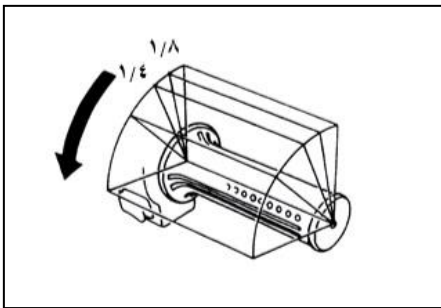

<p>۵- آیا در هنگام استارت زدن درجه گاز را باز می کنید (با چرخاندن دسته گاز)</p>	<p>۴- سوئیچ را باز کنید ، سپس کلید بوق را فشار دهید. در صورتی که صدای بوق شنیده نشد فیوزها را کنترل نمایید.</p>
---	---

【در صورتی که هیچ یک از موارد بالا مشکلی نداشتند ، موتورسیکلت را به نمایندگی اصلی انتقال دهید】

۱۲- نکاتی درباره سوخت انجین

این موتورسیکلت برای بنزین بدون سرب (اکتان ۹۰ یا بالاتر) طراحی شده است. در ارتفاعات که فشار هوا پایین تر است، توصیه می شود جهت بهبود عملکرد انجین، نسب هوا به گاز دوباره تنظیم گردد.

۱۳- هشدار به راکبان موتورسیکلت

۱- برای حرکت، روی زین نشسته و موتورسیکلت را به سمت جلو حرکت دهید تا از روی جک پایین بیاید

احتیاط

- هرگز پیش از قرار ندادن موتورسیکلت بر روی جک وسط، استارت نزنید.

۲- از سمت چپ سوار موتورسیکلت شوید. و خیلی راحت روی زین بنشینید. پای راست خود را روی زمین قرار دهید تا از افتادن موتورسیکلت جلوگیری شود.

⚠ احتیاط: قبل از آغاز حرکت ترمز عقب باید گرفته شود (پدال)

۳- انجین را روشن کنید. اهرم کلاچ را کاملاً بگیرید. پدال دنده را به سمت پایین فشار دهید تا دنده ۱ درگیر شود. به آرامی اهرم کلاچ را رها کنید. دسته گاز را بچرخانید. در این حالت موتورسیکلت حرکت خواهد کرد.

توجه:

گاز دادن سریع یا رها کردن کلاچ بسیار خطرناک است چرا که موجب حرکت سریع موتورسیکلت می گردد. از برگشت فنر جک وسط اطمینان حاصل نمایید.

در هنگام گردش سریع بطور ناگهانی ترمز نگیرید.

ترمز ناگهانی و گردش سریع موجب سر خوردن و افتادن موتورسیکلت می گردد.

در شرایط بارانی، ترمز ناگهانی و گردش سریع موجب لغزش می گردد.

در شرایط بارانی با دقت رانندگی نمایید.

فاصله توقف در روزهای بارانی یا جاده های خیس بیشتر از روزهای عادی است.

از این روی قبل از ترمز کردن سرعت خود را کاهش دهید. در سرازیری ها دسته

گاز را رها کنید و در زمان لازم از ترمز استفاده نمایید

خرابی یا موارد غیر عادی در موتورسیکلت

در هنگام رانندگی موتورسیکلت خاموش شده است

در این شرایط راکب میتواند چند آیتم را کنترل نماید.



آیا سوخت کافی در باک وجود دارد؟

آیا نکات کلیدی در زمان استارت را رعایت کرده اید؟

در صورت خرابی و یا هرگونه مورد غیر عادی هر چه سریعتر به نمایندگی اصلی مراجعه نمایید.

کنترل سیستم خنک کننده از نظر نشتی

۱- موتورسیکلت را در یک سطح هموار روی جک وسط قرار دهید.

۲- در محفظه کنترل مایع تان میزان مایع را کنترل نمایید

۳- در صورتی که میزان مایع خنک کننده کمتر از حد مجاز

باشد، مایع اضافه نمایید.

کنترل سیستم خنک کننده

رادیاتور و اتصالات آن را کنترل نمایید.

کنترل و مشاهد محل پارک موتورسیکلت جهت پی بردن به نشتی سیستم.

تعویض سیستم خنک کننده

همیشه در رادیاتور را کاملاً ببندید

۱- موتورسیکلت را روی جک وسط قرار دهید.

۲- کاور باطری را باز کنید

۳- درب مخزن تعادل را بردارید

در صورتی که میزان مایع کمتر از حد یا بیشتر از حد معمل باشد، مشکلی در سیستم خنک کننده وجود دارد.

برای جلوگیری از رسوب گذاری رادیاتور، هیچ گاه مایعی غیر از مایع توصیه شده استفاده ننمایید

مایع توصیه شده: **SYM ۵۰٪ BARMAX**

هشدار:

هنگام مخلوط کردن مایع خنک کننده از آب شیرین استفاده ننمایید.

استفاده از مایع بی کیفیت موجب کاهش عمر رادیاتور می شود.

بطور عادی سالی یکبار مایع خنک کننده را تعویض نمایید.

همیشه مایع خنک کننده را به مخزن اضافه ننمایید

تعمیر و نگهداری سیستم خنک کننده را می توان روی موتورسیکلت انجام داد.

• از ریختن مایع خنک کننده روی قطعات اجتناب کنید.

• پس از سرویس سیستم خنک کننده از نشتی آن اطمینان حاصل نمایید.

• هنگامی که انجنین داغ است، باز کردن درب رادیاتور موجب سوختگی می گردد. سرویس سیستم خنک کننده می بایست

در زمان سرد بودن موتورسیکلت انجام گیرد.

زمانی که دمای هوا زیر صفر است حتماً دمای انجماد مایع را مورد توجه قرار دهید.

۱۴- برنامه تعمیر و نگهداری موتورسیکلت

ردیف	کیلومتر	کیلومتر کنترل فاصله زمانی بازمینی و کنترل موارد کنترل	۲۰۰KM	هر ۱۰۰۰KM	هر ۳۰۰۰KM	هر ۶۰۰۰KM	هر ۱۲۰۰۰KM	یاد داشت	
			جدید	۱ ماه	۳ ماه	۶ ماه	۱ سال		
۱		هواکش	I	C			R		
۲		فیلتر روغن	C			C			
3		پمپ بترین		تعویض در هر ۱۰۰۵۰ کیلومتر					
4		روغن انجین	R	تعویض در هر ۱۰۰۰ کیلومتر					
5		لاستیک ها / فشار باد	I	I					
6		باطری	I	I					
7		شمع	I		I		R		
8		کاربراتور(دور آرام)	I			I			
9		فرمان	I		I				
10		کنترل نشتی سوخت	I	I					
۱۱		کنترل کارتل از نظر نشتی	I	I					
۱۲		زنجیر				I	R		
۱۳		باک	I		I				
۱۴		دسته گاز و سیم گاز	I	I					
۱۵		پیچ و مهره های انجین	I		I				
۱۶		سرسیلندر / سیلندر و پیستون				I			
۱۷		اگزوز				I			
۱۸		خلاصی سوپاپ ها	I			I			
۱۹		کمک فنرها	I			I			
20		سیستم تعلیق عقب و جلو	I			I			
۲۱		جک وسط و بغل	I			I/L			
۲۲		سیستم تهویه انجین	I		I				
۲۳		دیسک کلاچ				I			
۲۴		خلاصی کلاچ	I	I					
۲۵		سیم ترمز و لنتها	I	I					
۲۶		پیچ ها و مهره های اجزا	I	I					

برنامه تعمیر و نگهداری فوق به عنوان مرجعی جهت بازمینی و بررسی موتورسیکلت در هر ۱۰۰۰ کیلومتر تهیه شده است.

✂️نمایندگی می بایست تمام موارد را کنترل نماید تا موتورسیکلت در بهترین شرایط کار کند.

کدها: I: بازمینی، تمیزکاری و تنظیم R: تعویض C: تمیز کاری و در صورت نیاز تعویض L: روغن کاری

توجه: در صورت استفاده از موتورسیکلت در شرایط آب و هوایی دارای گردوغبار بطور مرتب و مداوم هواکش را کنترل و قطعات را تعویض نمایید.

مدل	Galaxy NA ۱۸۰
آیتم	
طول	۲۰۲۰ mm
عرض	۷۷۰ mm
ارتفاع	۱۰۷۵ mm
فاصله محوری	۱۴۰۰mm
وزن خالص	۱۳۴Kg
سوخت	بنزین بدون سرب
سیستم خنک کننده	آب خنک
حجم جابجایی	183 c.c.
ضریب تراکم	۱۱،۱:۱
حداکثر توان	۱۳،۳۲kw/۸۷۴۰ rpm
حداکثر گشتاور	۱۵،۲۰ N.m/۷۴۷۸ rpm
استارت	استارت الکتریکی
کلاچ	کلاچ چند دیسکی (خیسی)
سیستم انتقال قدرت	دنده شش سرعت
چرخ جلو	۱۱۰/۷۰-۱۷
چرخ عقب	۱۳۰/۷۰-۱۷
فشار باد	جلو: ۲،۴۸ Bar عقب: ۲،۲ Bar
تورم جلو	دیسکی
تورم عقب	دیسکی
لامپ چراغ جلو بالا / پایین	875 low:775 ارتفاع
چراغ عقب	865 810
لامپ چراغ راهنما	عقب:950 جلو:980
موقعیت لامپ چراغ جلو	890 850
ظرفیت روغن انجین	1.2L (1 L for change)
ظرفیت باک	11L
فیوز	۱۵AX3&20AX1
شمع	NGK-CPR8EA-9
ظرفیت باتری	PMS-۱۲V/۶،۵Ah

مدل	Galaxy NH ۱۸۰
آیتم	
طول	۲۰۸۰ mm
عرض	۸۴۵ mm
ارتفاع	۱۱۷۵ mm
فاصله محوری	۱۴۱۵ mm
وزن خالص	۱۴۲,۳Kg
سوخت	بنزین بدون سرب
سیستم خنک کننده	آب خنک
حجم جابجایی	183 c.c.
ضریب تراکم	۱۱,۱:۱
حداکثر توان	۱۳,۲kw/۸۷۸۱ rpm
حداکثر گشتاور	۱۵,۵۶ N.m/۷۴۳۴ rpm
استارت	استارت الکتریکی
کلاچ	کلاچ چند دیسکی (خیس)
سیستم انتقال قدرت	دنده شش سرعت
چرخ جلو	۳,۷۵-۱۹
چرخ عقب	۱۲۰/۸۰-۱۷
فشار باد	جلو: ۲,۴۸ Bar عقب: ۲,۴۸ Bar
ترمز جلو	دیسکی
ترمز عقب	دیسکی
لامپ چراغ جلو بالا / پایین	ارتفاع: 875 low: 775
چراغ عقب	865 810
لامپ چراغ راهنما	عقب: 950 جلو: 980
موقعیت لامپ چراغ جلو	890 850
ظرفیت روغن انجین	1.2L (1 L for change)
ظرفیت باک	11L
فیوز	۱۵AX3&20AX1
شمع	NGK-CPR8EA-9
ظرفیت باتری	PMS-۱۲V/۶,۵Ah