

دفترچه راهنمای موتور سیکلت

LIFAN

DELTA

ALTON



شرکت تولیدی صنعتی شاهین موتور نماینده انحصاری موتورسیکلت های لیفان در ایران

پیشگفتار

از اینکه موتور سیکلت های شاهین موتور را انتخاب کرده اید بسیار خرسندیم. امیدواریم لحظات خوبی را هنگام استفاده داشته باشید.

این دفترچه شامل اطلاعات و دستور العمل های ضروری و راهنمایی های مرتبط با نحوه عملکرد و تعمیر نگهداری این مدل موتورسیکلت می باشد و لازم است که قبل از سواری و استفاده از موتورسیکلت تمامی موارد این دفترچه با دقت مطالعه شود. استفاده و نگهداری مناسب تضمین کننده یک موتور سواری امن و کاهش مشکلات فنی و همچنین افزایش عمر عملکرد انجین خواهد بود. کلیه حقوق مادی و معنوی این دفترچه متعلق به شرکت تولیدی صنعتی شاهین موتور میباشد، هیچ بخشی از این دفترچه بدون اجازه شرکت شاهین موتور حق باز نشر و انتشار ندارد.

SHAHIN

نکات مهم

- راکب و مسافر: این مدل موتور سیکلت برای دو راکب طراحی شده است. حداکثر وزن قابل حمل توسط موتورسیکلت ۱۵۰ کیلوگرم می باشد.
- شرایط جاده: این موتور سیکلت مخصوص جاده های شهری و آسفالت طراحی شده است.

تمامی دستورالعمل ها، اشکال و مشخصات فنی درج شده در این دفترچه راهنما، مطابق با آخرین سری تولیدات شرکت شاهین موتور می باشد.

در این دفترچه راهنما، موارد بااهمیت با نشانه های **خطر**، **توجه** و **نکته** مشخص شده است که بایستی با دقت رعایت گردد.

- **خطر**: شامل مواردی است که به ایمنی سرنشین مرتبط می گردد.
- **توجه**: شامل دستورالعمل هایی است که از موتورسیکلت محافظت می نماید.
- **نکته**: شامل مواردی است که باعث نگهداری ساده تر موتورسیکلت یا شرح دستورالعمل های مهم می گردد.

این دفترچه راهنما برای تمامی مدل های CDI شاهین موتور کاربرد داشته و موارد اختلافی در صورت وجود عنوان شده است.

توصیه های ایمنی

- ۱- بسیاری از تصادفات موتورسیکلت ها به دلیل عدم دیده شدن توسط رانندگان اتومبیل ها است. به همین دلیل رانندگان موتورسیکلت بایستی از روش هایی که باعث دیده شدن آن ها توسط رانندگان شود استفاده کنند.
- ۲- بسیاری از تصادفات موتورسیکلت ها در تقاطع ها، ورودی و خروجی پارکینگ ها و انحراف به چپ در هنگام سبقت رخ می دهد لذا رانندگان در هنگام عبور از این نقاط بایستی دقت نمایند.
- ۳- رانندگی با سرعت بالا یکی از دلایل اصلی بروز تصادفات جاده ای است و راکبان موتورسیکلت بایستی در هنگام رانندگی سرعت مطمئن را رعایت نمایند .
- ۴- سالیانه تصادفات زیادی، به دلیل عدم تجربه کافی رانندگان بروز می دهد، بنابراین رانندگان باید کاملاً نسبت به عملکرد وسیله نقلیه ای که با آن رانندگی می کنند آگاهی داشته باشند همین طور از امانت دادن موتورسیکلت خود به افرادی که تجربه کافی رانندگی با موتورسیکلت را ندارند خودداری نمایند.
- ۵- از آنجائیکه اکثر جراحات های جدی وارد شده به راکبین موتورسیکلت در هنگام تصادفات، از ناحیه سر است لذا رانندگان موتورسیکلت بایستی در هنگام رانندگی حتماً از کلاه ایمنی استفاده نمایند.
- ۶- توصیه می گردد که هرگز با موتورسیکلت در اتوبان ها و آزادراه ها رانندگی ننمایید و در صورت رانندگی در این گونه جاده ها که سرعت متوسط رانندگی در آن بالاست، دقت عمل بیشتری به خرج دهید.
- ۷- از رانندگی در جاده های خاکی و ناهموار خودداری نمایید زیرا این گونه راه ها باعث خرابی موتورسیکلت شما می شود.

جدول زمانی سرویس های دوره های موتورسیکلت

ردیف	آیتم های کنترلی / دوره های زمانی	سرویس های دوره ای		
		صفر (۱۲۰۰/۵۰۰) کیلومتر	ماهانه	سه ماهه / شش ماهه / سالانه
۱	روغن موتور	۵۰۰ km	تعویض در هر ۱۲۰۰ Km	
۲	سیستم ترمز	I	I	
۳	کلاچ و سیم کلاچ	I&L	I&L	
۴	چراغ ها / تجهیزات الکتریکی	I	I	
۵	سرعت سنج	I	I	
۶	نشتی باک و شلنگ بنزین	I	I	
۷	فیلتر بنزین		C	I
۸	انژکتور			I
۹	فیلتر هوا	I	C	
۱۰	شمع	I	I	
۱۱	باتری	I	I	
۱۲	فیلرگیری	I	I	
۱۳	شبکه فیلتر روغن	C	C	

			I&L	I&L	زنجر و دنده زنجرها	۱۴
تعویض در هر دوره ۲ ساله					روغن ترمز (مدل دیسکی)	۱۵
		I		I	سیستم تعلیق جلو و عقب	۱۶
			I	I	جک های وسط و بغل	۱۷
			I	I	چرخ ها و لاستیک ها	۱۸
		I		I	آچارکشی تمامی پیچ ها	۱۹

- جدول فوق بر مبنای استفاده ۱۰۰۰ الی ۱۵۰۰ کیلومتری در همراه تنظیم شده است.
- عبارت I به معنی بازرسی، تمیز نمودن، تنظیم و تعویض در صورت لزوم، عبارت R به معنی تعویض قطعه، C تمیزکاری و L روغن کاری است.
- **توجه:** چنانچه از موتورسیکلت در جاده های یا محیط های آلوده استفاده می نمایید، فیلتر هوا بایستی در بازه های زمانی کوتاه تری نسبت به جدول فوق تعویض شود.

SHAHIN

قطعات مهم و عملکرد آنها

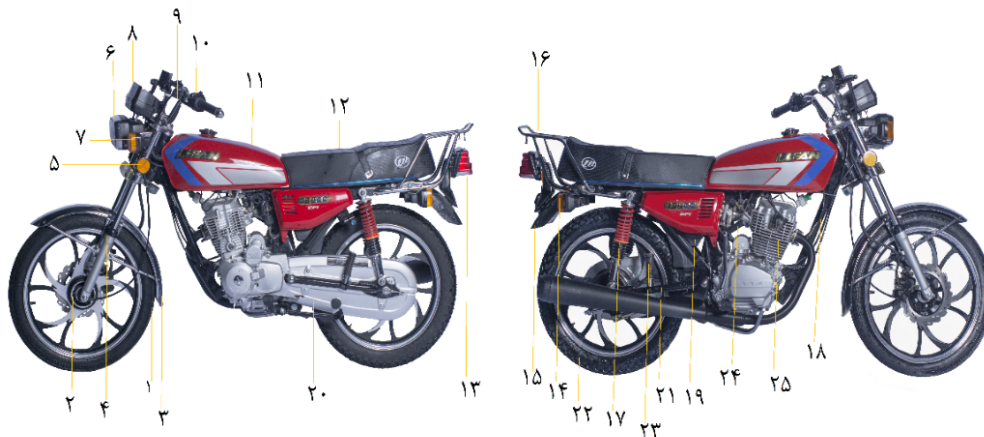

- ۱-چرخ جلو ۲-تویی چرخ جلو ۳-گلگیر جلو ۴-کمک جلو ۵-شبرنگ جانبی ۶-چراغ جلو ۷-راهنما جلو ۸-سرعت سنج ۹-فرمان ۱۰-کلید های روی فرمان
۱۱-باک ۱۲-زین ۱۳-خطر عقب ۱۴-راهنمای عقب ۱۵-گلگیر عقب ۱۶-ترکبند ۱۷-کمک عقب ۱۸-شاسی ۱۹-درب جعبه بغل ۲۰-قاب زنجیر ۲۱-
دوشاخه ۲۲-چرخ عقب ۲۳-رکاب عقب ۲۴-هندل ۲۵-قوای محرکه ۲۶-بوق

محل درج شماره های شاسی و انجین

در هنگام تحویل موتورسیکلت خریداری شده، شماره های سریال بدنه، موتور را با مشخصات درج شده در سند موتورسیکلت مطابقت دهید و در صورت هرگونه مغایرت آن را به نمایندگی فروش اطلاع دهید. این شماره بایستی فاقد هرگونه دست کاری و کاملاً خوانا بوده و مخدوش نباشد. محل قرارگیری شماره های شاسی، موتور و پلاک شناسایی مشخصات موتورسیکلت در تصاویر نشان داده شده است.

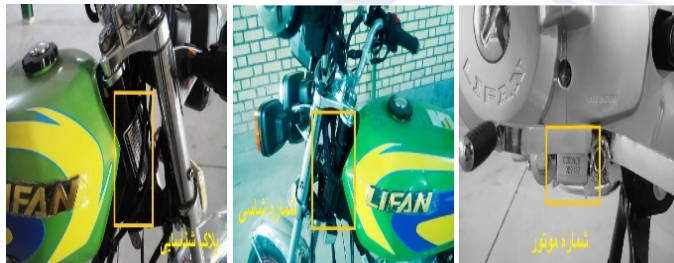

سوئیچ استارت

الف- وضعیت خاموش (⊗): در این وضعیت تمامی مدارهای الکتریکی موتورسیکلت قطع است و موتور روشن نمی شود و همچنین در این حالت می توانید کلید را خارج کنید.

ب- وضعیت روشن (⊙): در این وضعیت مدارهای الکتریکی وصل بوده و چراغ ها و موتور را می توان روشن نمود و همچنین در این حالت نمی توانید کلید را خارج کنید.



کلیدهای روی فرمان

کلیدهای روی فرمان و موقعیت آن‌ها به شرح تصویر زیر است.

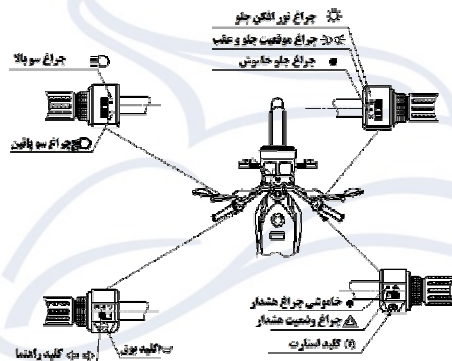

از این کلید برای بوق زدن استفاده می‌شود.

این کلید برای به کار انداختن راهنما بوده و هنگامی که کلید را در وضعیت (↖) قرار می‌دهید راهنماهای جلو و عقب سمت چپ به همراه نشانگر آن در سرعت سنج و هنگامی که کلید را در وضعیت (↗) قرار می‌دهید راهنماهای جلو عقب سمت راست به همراه نشانگر آن در سرعت سنج چشمک می‌زند و به منظور خاموش نمودن آن کلید را در وضعیت وسط قرار دهید.

Ⓜ: با استفاده از این کلید می توان موتور الکتریکی استارت موتورسیکلت را در هنگامی که چراغ سبز خلاصی وضعیت دنده (N) بر روی سرعت سنج روشن است یا کلاچ کاملاً گرفته شده است به کار انداخته و موتورسیکلت را روشن نمود.

توجه: هر مرتبه استفاده از کلید استارت نباید بیش از ۴ ثانیه طول بکشد و چنانچه پس از چندین بار استفاده متمادی از استارت، موتور روشن نگردد به بخش عیب یابی مراجعه نموده و از استارت زدن بی هدف جداً بپرهیزید.

Ⓜ: کلید سه وضعیت چراغ جلو بوده که با قرار داشتن آن در وضعیت (●) چراغ های جلو و عقب خاموش بوده و با قرار دادن آن در وضعیت (⊕) چراغ موقعیت جلو در مجموعه چراغ جلو و چراغ موقعیت عقب در مجموعه چراغ خطر عقب و چراغ های پشت صفحه سرعت سنج روشن می گردد؛ و در حالتی که کلید در وضعیت (⊖) قرار گیرد می توان سو بالا و پائین چراغ اصلی را از کلیدهای سمت چپ فرمان کنترل نمود.

Ⓜ: با قرار دادن کلید در این وضعیت، چراغ جلو در وضعیت سوی پایین قرار می گیرد.

Ⓜ: با قرار دادن کلید در این وضعیت، چراغ جلو در وضعیت سوی بالا قرار می گیرد و همچنین نشانگر آن درون سرعت سنج به رنگ آبی روشن می شود.

بر روی فرمان موتورسیکلت اهرم های ترمز و کلاچ نیز قرار داده شده است که اهرم سمت چپ مربوط به کلاچ و اهرم سمت راست مربوط به ترمز است.

دستگیره سمت راست فرمان، دستگیره گاز موتورسیکلت است و با پیچاندن این دستگیره، می توان میزان سرعت موتورسیکلت را کنترل نمود. دستگیره سمت چپ ثابت بوده و هیچ عملی انجام نمی دهد.

قفل فرمان



قفل فرمان در قسمت سمت راست جلو باک موتورسیکلت قرار داشته و از آن به منظور قفل نمودن فرمان استفاده می‌شود به این منظور پس از خاموش نمودن موتورسیکلت، فرمان را کاملاً به سمت چپ بپیچانید و با خارج نمودن کلید از سوئیچ استارت و قرار دادن آن در قفل فرمان، آن را قفل نمایید. در این حالت فرمان کاملاً قفل شده و در وضعیت ایمن تری نسبت به سرقت در هنگام پارک موتورسیکلت قرار خواهد گرفت.

قفل کلاه



استفاده از قفل کلاه، باعث عدم نیاز به حمل کلاه ایمنی پس از پارک موتورسیکلت در معابر عمومی خواهد شد و به این وسیله می‌توانید از کلاه ایمنی خود در برابر سرقت محافظت نمایید.

سوخت و روغن موتور

۱- درب باک

ظرفیت باک بنزین شاهین موتور ۱۲۵ . ۱۵۰ و ۲۰۰ در مدل معمولی ۹ لیتر است. به منظور باز نمودن درب باک بنزین کلید را داخل قفل نموده و در جهت عقربه های ساعت چرخانده و همزمان درب باک را نیز در همان جهت بگردانید.

هشدار: هرگز باک را بیش از حد مجاز پر نکنید و پس از سوخت گیری درب باک را محکم ببندید. در هنگام سوخت گیری مراقب پاشیدن سوخت بر روی موتور داغ باشید.

۲- روغن موتور

کیفیت روغن موتور، تأثیر زیادی در عملکرد و طول عمر موتورسیکلت دارد لذا همواره از روغن موتور مرغوب و مناسب استفاده نمایید همیشه از روغن موتورهایی با رده کیفی SF یا SG طبق دسته بندی API استفاده نمایید. چنانچه روغن موتور از نوع SEA 10W-40 دسترس نبود می توان با استفاده از جدول زیر روغن موتور مناسب را بر حسب میانگین درجه دمای منطقه، انتخاب نمود.

SHAHIN

بازرسی های قبل از رانندگی

قبل از هر بار موتورسواری می بایست بازرسی ایمنی انجام بگیرد. این بازرسی ها شامل موارد زیر می شود:

- بازرسی سطح روغن موتور
- میزان سوخت موجود در باک بنزین
- کنترل ترمزها
- کنترل باد لاستیکها
- سلامت باتری
- دستگیره گاز
- سلامت چراغها ، بوق و آینهها
- بازرسی پیچ و مهرهها
- زنجیر چرخ
- کلاچ
- کمک فنرهای عقب

SHAHIN

رانندگی با موتورسیکلت

۱- روشن کردن

- سوئیچ را باز کرده و در وضعیت (۶) قرار دهید.
- به کمک پدال دنده موتورسیکلت را در وضعیت خلاص قرار داده تا چراغ سبز خلاصی روی سرعت سنج روشن شود.
- در صورتی که موتور گرم است به منظور روشن کردن، دستگیره گاز را به میزان یک چهارم تا یک هشتم دور چرخانده و با گرفتن کلاچ، دکمه استارت را زده و موتورسیکلت را روشن نمایید.
- پس از روشن نمودن موتورسیکلت، به منظور گرم شدن موتور به آن زمان کافی برای کار درجا بدهید تا روغن روان ساز به تمامی قطعات متحرک آن برسد.
- حین کار در جای موتور، اهرم کلاچ را محکم گرفته و دنده را در وضعیت دنده ۱ قرار دهید.
- کمی گاز داده و کلاچ را به آرامی رها سازید. به منظور شروع به حرکت یکنواخت، این دو حرکت را با یکدیگر ترکیب نمایید.
- در هنگام ترمزگیری از ترمز جلو و عقب به صورت همزمان استفاده شود و از ترمزگیری ناگهانی پرهیزید زیرا ممکن است موتورسیکلت از کنترل خارج شود.

SHAHIN

۲- دنده کشی

موتورسیکلت‌های شاهین موتور برحسب مدل دارای انواع ۴ دنده و ۵ دنده است. نحوه تعویض دنده در این نوع موتورسیکلت بسیار ساده است. جعبه‌دنده برای رانندگی یکنواخت در دور موتور نرمال طراحی شده است. راننده بایستی همواره از بهترین نسبت دنده استفاده نماید به این منظور هنگامی که با سرعت آهسته رانندگی می‌نمایید از دنده‌های سنگین استفاده نموده و در حین افزایش سرعت، به مرور از دنده‌های سبک‌تر استفاده کنید. هرگز از کلاچ به منظور کنترل سرعت استفاده ننموده با کاهش دنده دور موتور را در وضعیت عادی نگه‌دارید.

نکته: قبل از کاهش دنده، سرعت را کم نمایید، در غیر این صورت ممکن است پرفریم عقب بلغزد و موتورسیکلت از کنترل خارج شود. یا به موتور صدمه وارد شود.

نکته: قبل از رسیدن به پیچه‌ها، از سرعت فود بکاهید و دنده را سنگین‌تر کنید زیرا چنانچه این عمل را در طول پیچ انجام دهید ممکن است پرفریم عقب لغزیده و موتورسیکلت از کنترل خارج شود.

هشدار: از قرار گرفتن دور موتور در محدوده قرمز رنگ مشخص شده در سرعت‌سنج فودداری ننمایید زیرا این وضعیت به موتور صدمه می‌زند. در هنگام بالا رفتن از تپه، سرعت موتورسیکلت کاهش یافته وضعیتی مشابه با کمبود قدرت را از خود نشان می‌دهد در این حالت دنده را کاهش داده تا موتور به وضعیت توان نرمال خویش بازگردد و به منظور حفظ اینرسی موتورسیکلت عمل کاهش دنده به سرعت انجام گیرد.

در هنگام پایین آمدن از تپه، به منظور کمک به ترمز گیری دنده را در وضعیت سنگین تر قرار دهید. ترمز گیری مکرر به منظور کاهش سرعت باعث داغ شدن لنت ترمزو کاهش عملکرد آن می گردد.
جدول زیر سرعت توصیه شده در هر وضعیت دنده را نمایش می دهد.

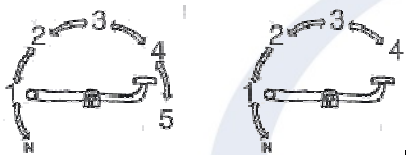

موتور ۴ دنده	
دنده ۳ به ۴	۷۰ کیلومتر
دنده ۲ به ۳	۵۰ کیلومتر
دنده ۱ به ۲	۲۵ کیلومتر

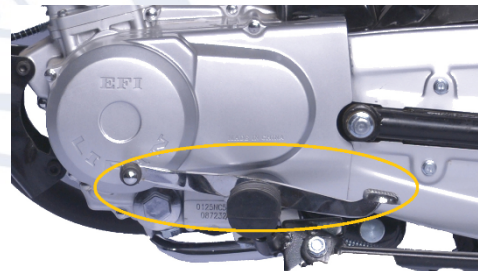

۳- ترمز گیری

بهترین راه استفاده همزمان از ترمزهای جلو و عقب است تا بهترین بازده را داشته باشد. در واقع مناسب ترین روش برای متوقف کردن موتورسیکلت، رها نمودن دستگیره گاز و اهرم کلاچ، گرفتن پدال ترمز عقب به وسیله پا و نگاه داشتن اهرم ترمز جلو با دست است. هنگامی که ترمز جلو یا عقب به تنهایی استفاده شود، تأثیر آن کم است و راننده را مجبور می کند تا ترمز را محکم تر بفشارد و به مرور باعث سایش و پارگی لاستیک می شود و همین طور باعث چرخش موتورسیکلت می گردد.

در هنگام عبور از سراسیمه، به جای استفاده مکرر از ترمز از دنده سنگین تر استفاده نمایید. در صورت ترمز گیری بیش از حد ضمن داغ شدن موتور، به سیستم ترمز نیز صدمه وارد می آید.

بازرسی، نگهداری و سرویس

سطح روغن موتور

سطح روغن موتور بایستی به صورت هفتگی کنترل گردد. برای این منظور موتورسیکلت را بر روی یک سطح صاف در حالت جک وسط قرار داده و درپوش گیج روغن را که محل آن در تصویر مقابل نشان داده شده است را بپیچانید. ابتدا قسمت نمایش دهنده میزان روغن را با پارچه تمیز نموده و آن را در جای خود قرار داده تا با روغن تماس حاصل کند اما نیازی به پیچاندن دوباره گیج در مکان خود نیست.



سطح روغن بایستی بین دو مقدار حداکثر و حداقل روغن مشخص شده بر روی خط کش مدرج انتهای گیج باشد. چنانچه میزان روغن کافی نباشد با اضافه کردن روغن مناسب مطابق مشخصات مندرج در این دفترچه راهنما سطح روغن را تا مقدار حداکثر مشخص شده برسانید.

هشدار: چنانچه سطح روغن از حداقل مشخص شده کمتر باشد به هیچ عنوان موتورسیکلت را روشن ننمایید زیرا منجر به صدمه به موتور می گردد و

به فاطر داشته باشید به صورت دوره ای میزان روغن موتور را کنترل نمایید.

خطار: نوع روغن موتور مناسب بر مبنای شرایط آب و هوایی متفاوت است.

تعویض روغن و تمیز کردن فیلتر

به منظور تعویض روغن، توصیه می شود که این عمل در هنگامی که موتور گرم است انجام گیرد و مراحل زیر صورت پذیرد:

۱- نخست موتورسیکلت را بر روی یک سطح صاف در حالت جک وسط قرار داده و ظرفی برای جمع آوری روغن زیر موتور بگذارید.

۲- درپوش گیج روغن در بالای محفظه کارت را باز نمایید.

۳- درپوش تخلیه روغن را که در تصویر قبل نشان داده شده است را باز نموده تا روغن موتور درون ظرف تخلیه گردد. در حین تخلیه چندین مرتبه هندل را به آرامی فشار دهید تا با حرکت قطعات متحرک درون موتور تمامی روغن خارج شود. سپس واشر درپوش را تعویض نموده و آن را محکم در مکان خود ببندید.

۴- درپوش فیلتر روغن را باز نموده و فیلتر روغن را خارج نمایید. فیلتر روغن را به دقت تمیز نمایید و مجدداً در جای خود محکم نمایید.



SHAHIN

۵- به میزان ۰/۹ لیتر روغن موتور مناسب که مطابق مشخصات مندرج در این دفترچه راهنما انتخاب شده است را از محل گیج روغن که در بالای سمت راست موتور قرار دارد پر نمایید و آن را ببندید.

۶- موتورسیکلت را در حالت درجا روشن نموده و پس از چندین دقیقه خاموش کرده و میزان سطح روغن را مجدداً بررسی نمایید. چنانچه سطح روغن پائین آمده باشد به میزان کافی روغن اضافه نمایید.

هشدار: به دلیل آلاینده بودن روغن، هرگز روغن موتور تعویض شده را درون پناه فاضلاب یا روی زمین نریزید.

شمع

در ۱۰۰۰ کیلومتر نخست و پس از آن در هر ۳۰۰۰ کیلومتر شمع بایستی مورد بازرسی قرار گیرد. به این منظور بایستی مراحل زیر انجام گیرد.

- نخست درپوش شمع جرقه را برداشته و اطراف آن را کاملاً تمیز کنید.
- با استفاده از آچار شمع که درون کیف آچار همراه موتورسیکلت در اختیار شما قرار گرفته است شمع را باز نمایید.
- شمع را از نظر رسوبات کربنی و سایر آلودگی‌ها کنترل نموده و در صورت کثیفی بیش از حد آن را تعویض نمایید. در غیر اینصورت با استفاده از برس سیمی شمع را تمیز کنید.
- با استفاده از فیلر فاصله دو الکترود شمع را به میزان ۰/۸ تا ۰/۹ میلی‌متر تنظیم نمایید.

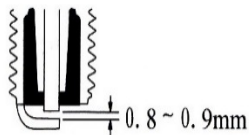

- به منظور جلوگیری از خرابی رزوه های شمع و قرارگیری آن در مکان صحیح، در هنگام بستن آن ابتدا آن را با دست پیچانده تا سفت شود سپس از آچار استفاده نمایید.

پس از نظافت شمع، قسمت سرامیکی شمع کارکرده را بررسی نمایید. پیناچه (رنگ آن سیاه شده باشد شمع را با شمع با مقدار مرارتی پایین تر تعویض نموده و پیناچه رنگ آن سفید و براق باشد شمع را با شمع با مقدار مرارتی بیشتر تعویض کنید. رنگ طبیعی قسمت سرامیکی شمع کارکرده بایستی قهوه ای روشن باشد.

- استفاده از شمع برقه نامناسب باعث فرآبی موتور و عملکرد نامناسب آن می شود.
- به منظور جلوگیری از فرآبی رزوه های شمع هرگز آن را بسیار محکم نبسته و توبه شود که در طول دوره نظافت یا تعویض شمع، هیچ گونه جسم خارجی از سوراخ شمع به داخل محفظه امتراق وارد نشود.

تنظیم فیلتر هوا

چنانچه فیلتر هوا توسط گرد و غبار کثیف شود مقاومت در برابر مکش هوا افزایش یافته و منجر به افت توان و افزایش مصرف سوخت می شود. لذا در هر ۳۰۰۰ کیلومتر فیلتر هوا را مورد بازرسی و نظافت قرار دهید.

به این منظور طبق مراحل زیر عمل نمایید.

- کاور سمت راست موتورسیکلت (خلاف جهت کاور باتری) را باز نمایید.
- پیچ های روی کاور را باز کنید.
- فیلتر هوا را خارج نمایید.

- ابر فیلتر هوا را درون ظرفی که از مایع تمیزکننده پر شده است قرار دهید و سپس خارج کنید.
 - ابر فیلتر هوا را فشار داده تا آب آن خارج شود اما از پیچاندن آن به دلیل امکان پارگی آن خودداری نمایید.
 - ابر را بر روی فیلتر سیمی مجدداً نصب نمایید.
 - مقداری روغن موتور را بر روی تمامی سطح فیلتر بمالید.
- فیلتر هوا را درون محفظه به حالت اولیه قرار داده و کاور آن را ببندید.
- هشدار:** بنزین و سایر ملال‌های نفتی بسیار قابل اشتعال بوده و هرگز برای نظافت فیلتر هوا از آن استفاده نکنید.
- پس از تمیز کردن فیلتر هوا، آن را از نظر وجود پارگی یا ترک کاملاً بررسی کنید و در این صورت آن را تعویض نمایید.
 - هرگز بدون قرار داشتن فیلتر هوا، از موتورسیکلت استفاده نکنید.

تنظیم سیم گاز

به منظور کنترل سلامت سیم گاز فرمان را به سمت چپ و راست بگردانید و همزمان، دستگیره گاز را با سرعت بپیچانید. در صورت هرگونه گیرکردن دستگیره گاز آن را تعویض نمایید.

میزان خلاصی سیم گاز بایستی بین ۵ الی ۱۰ میلیمتر باشد به‌منظور تنظیم میزان خلاصی از مهره مشخص شده در تصویر مقابل استفاده نمایید.

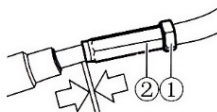

0.5 ~ 1.0 mm

نکته: به منظور تنظیمات تخصصی انژکتور با کمک دیاگ متمماً به نمایندگی‌های مجاز خدمات پس از فروش یا تعمیرگاه‌های معتبر مراجعه شود.

تنظیم کلاچ

کلاچ به منظور انتقال توان از موتور به چرخ عقب جهت ایجاد قدرت مؤثر است به همین دلیل، تنظیم صحیح کلاچ، نقش حیاتی در عملکرد موتورسیکلت دارد.



عدم حرکت نرم کلاچ، منجر به سختی در جا خوردن دنده‌ها یا عدم ایجاد شتاب مناسب خواهد شد لذا میزان خلاصی کلاچ بایستی در حد مناسب (۱۰ تا ۲۰ میلی‌متر) باشد. به منظور تنظیم کلاچ بایستی مطابق تصویر زیر ابتدای مهره قفل کننده را شل نموده و سپس با پیچاندن مهره تنظیم، مقدار خلاصی مورد نظر را ایجاد کرد و سپس مهره قفل کننده را سفت نمود.

بازرسی و تنظیم زنجیر

طول عمر زنجیر، بستگی به روغن کاری و تنظیم مناسب آن دارد و عدم رعایت موارد فوق به سرعت بر زنجیر و دنده زنجیرها تأثیر گذاشته و منجر به داغ شدن آن‌ها و نهایتاً خرابی آن‌ها خواهد شد. تنظیم زنجیرها و روغن کاری آن بایستی به صورت متناوب انجام پذیرد و چنانچه عمدتاً در جاده‌های خاکی رانندگی می‌کنید نیاز به دقت بیشتری در این خصوص وجود دارد.

روش بازرسی زنجیر

- موتورسیکلت را خاموش نموده، دنده را در حالت خلاص قرار داده و آن را در حالت جک وسط قرار دهید تا امکان چرخش آزاد چرخ عقب فراهم آید.
- درپوش لاستیکی نشان داده شده در تصویر زیر را از روی قاب زنجیر بازکرده و از سوراخ ایجادشده میزان حرکت عمودی زنجیر را کنترل نمایید که بایستی به میزان ۱۰ الی ۲۰ میلی متر باشد.
- چرخ را به آهستگی چرخانده و همزمان با آن میزان سفتی زنجیر را کنترل نمایید. چنانچه در برخی نقاط زنجیر سفت بوده و در نقطه‌ای دیگر زنجیر شل باشد با روغن کاری زنجیر، این مشکل را برطرف نمایید.
- چنانچه زنجیر خراب شده باشد آن را سریعاً از محل نشان داده شده در تصویر زیر باز و تعویض نموده و هرگز از زنجیر نو بر روی دنده زنجیر خراب استفاده ننمایید .

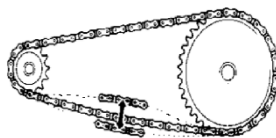
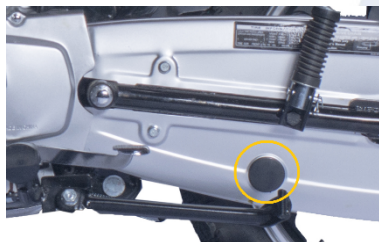

Max 10-20 mm

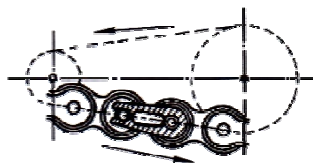

به منظور بررسی خرابی زنجیر موارد زیر را در آن مورد بازرسی قرار دهید.

- فقدان پین‌های متصل کننده زنجیر
- عدم خوردگی یا زنگ زدگی زنجیر
- عدم وجود اثر ضربه یا ترک
- خراب شدن غلتک‌های زنجیر

دنده زنجیرهای بزرگ و کوچک را از نظر وجود معایب زیر بررسی کرده و چنانچه این موارد در آن دیده شد سریعاً آن را تعویض نمایید.

- اثر وجود ضربه یا ترک
- شکستگی یا خرابی دندانه‌های دنده زنجیر
- نبود مهره‌های متصل‌کننده دنده زنجیر

روش تنظیم زنجیر

۱. موتورسیکلت را خاموش نموده، دنده را در حالت خلاص قرار داده و آن را در حالت جک وسط قرار دهید تا امکان چرخش آزاد چرخ عقب فراهم آید.
۲. مهره میل چرخ عقب را شل نمایید.
۳. مهره‌های قفل کن زنجیر کش که در تصویر زیر نشان داده شده است را شل کنید.
۴. با پیچاندن مهره تنظیم، میزان سفتی زنجیر را تا اندازه اشاره شده تنظیم نمایید. توجه شود که با توجه به درجه‌بندی کشش زنجیر که بر

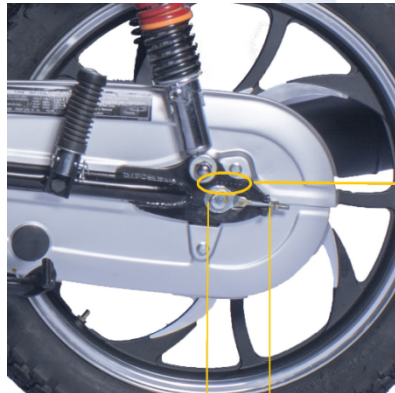

درجه بندی
زنجیر

میل چرخ عقب
مهره زنجیر کش

- روی دوشاخ درج شده است میزان تنظیم زنجیر کش در هر دو سمت موتورسیکلت به یک اندازه باشد و چرخ های جلو و عقب در یک راستا و در مرکز صفحه تقارن موتورسیکلت قرار گیرند.
۵. مهره قفل کن را سفت نموده تا تنظیم زنجیر پایدار باقی بماند.
 ۶. مجدداً میزان تنظیم زنجیر را کنترل نموده تا از تنظیم مناسب زنجیر اطمینان حاصل شود.
 ۷. مهره میل چرخ عقب را کاملاً سفت نمایید.
 ۸. پس از تنظیم زنجیر، تنظیم ترمز عقب نیز تغییر خواهد کرد لذا نیاز به تنظیم مجدد آن خواهد بود.
- چرخ را با سرعت چرخانده تا اطمینان حاصل شود صدای اضافه وجود ندارد.

روش روغن کاری زنجیر

- ۱- موتورسیکلت را خاموش نموده، دنده را در حالت خلاص قرار داده و آن را در حالت جک وسط قرار دهید تا امکان چرخش آزاد چرخ عقب فراهم آید.
- ۲- در حالی که با یکدست چرخ را به آهستگی می گردانید با دست دیگر از سوراخ روی قاب زنجیر، زنجیر را با روغن موتور یا روغن زنجیر، روغن کاری نمایید.

SHAHIN

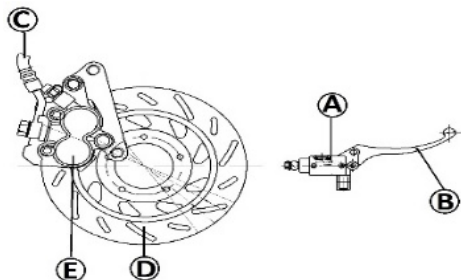

تنظیم سیستم ترمز

بر حسب سفارش، ترمز جلو موتورسیکلت های شاهین موتور در دو نوع دیسکی و لنتی عرضه می گردد.

تنظیم ترمز جلو دیسکی

اجزای اصلی ترمز دیسکی شامل موارد تصویر زیر است.

- A= مخزن روغن B= اهرم ترمز C= شلنگ روغن ترمز
D= پمپ ترمز E= دیسک ترمز

ترمز جلو این نوع موتورسیکلت با روغن ترمز مخصوص در کارخانه پر می گردد و کاملاً آب بندی شده تحویل می گردد و مصرف کنندگان بایستی با توجه به علامت حداکثر و حداقل سطح روغن بر روی مخزن روغن قرار گرفته بر روی دستگیره ترمز آن را در نمایندگی های خدمات پس از فروش شاهین موتور یا تعمیرگاه های معتبر پر نمایند و هرگز این روغن را با سایر انواع روغن مخلوط ننموده تا آسیبی به سیستم ترمز وارد نشود.

نکته: روغن ترمز بسیار فوری است لذا در صورت تعویض یا اضافه نمودن روغن، احتیاط شود تا با پوست، چشم و نیز سایر قطعات موتورسیکلت تماس نداشته باشد. در صورت تماس با چشم، به سرعت آن را با مقدار زیادی آب بشویید.

قبل از رانندگی، موارد زیر را در خصوص ترمز جلو دیسکی به دقت کنترل نمایید.

- هرگونه نشستی در سیستم ترمز جلو دیسکی
- هرگونه نشستی یا پارگی در شلنگ ترمز جلو دیسکی
- ترمز جلو بایستی خاصیت فنری مشخصی داشته باشد.
- عدم وجود آثار زنگ زدگی در دیسک ترمز جلو

تنظیم ترمز جلو لنتی

میزان خلاصی ترمز جلو بایستی بین ۱۰ الی ۲۰ میلی متر باشد. به منظور تنظیم ترمز جلو، مهره مشخص شده در تصویر زیر را تا حد لازم سفت نمایید.



تنظیم ترمز عقب

۱- موتورسیکلت را در حالت جک وسط قرار دهید.

۲- میزان خلاصی پدال ترمز عقب، بایستی در حدود ۲۰ الی ۳۰ میلی متر باشد.

۳- چنانچه نیاز به تنظیم ترمز باشد می توان آن را با کمک مهره نشان داده شده در تصویر زیر تنظیم نمود.

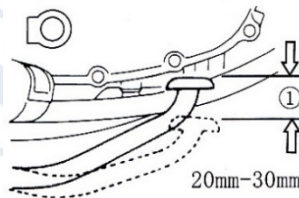

نصب باتری

کلیه باتری‌های عرضه‌شده توسط کارخانه دارای تأییدیه استاندارد آزمون می‌باشند. محل قرارگیری باتری زیر کاور سمت چپ موتورسیکلت است.

در هنگام نصب دقت شود که باتری توسط بست باتری در مکان خود به نحو صحیح محکم شود. بعضی از باتری‌های ارائه‌شده توسط شرکت شاهین موتور از نوع آب‌بندی‌شده ژله‌ای بوده که این‌گونه باتری‌ها به‌گونه‌ای طراحی شده است که نیازی به‌اضافه نمودن آب مقطر و اسید ندارند.

نکته: عمر مؤثر باتری از زمان عرضه موتورسیکلت توسط کارخانه در حدود یک سال فواید بود.

نکته: چنانچه باتری توسط موتورسیکلت شارژ نشود و در استارت زدن با مشکل مواجه بودید، پس از اطمینان از سلامت سیستم برق موتورسیکلت، باتری نیاز به تعویض دارد.

نکته: از آنجائیکه سیستم الکتریکی موتورسیکلت توانایی شارژ باتری را دارد چنانچه پس از مدت طولانی عدم استفاده از موتورسیکلت با سفتی در استارت زدن باتری مواجه شدید، موتور را به‌وسیله هندل (و یا استارت) روشن نموده و پس از مدتی باتری شارژ فواید شد.

نکته: از آنجائیکه شرکت شاهین موتور از باتری‌های باکیفیت و دارای تأییدیه استاندارد استفاده می‌نماید عدم امکان کنترل میزان کارکرد باتری از مشفصات ظاهری آن، در مقابل فرآبی باتری‌ها هیچ‌گونه فدماتی ارائه نمی‌دهد.

هشدار: باتری‌های ژله‌ای ارائه‌شده توسط شرکت شاهین موتور غیرقابل تعمیر بوده لذا از اضافه نمودن اسید یا بازنمودن آن فوداری ننماید.

هشدار: باتری کهنه خود را به فروشندگان باتری جهت بازیافت تمویل داده و از نگهداری آن در مکان‌های در بسته به دلیل فاسدیت انفجاری گازهای فروری از آن خودداری به عمل آورید.

تنظیم کمک

صرف نظر از تفاوت ظاهری کمک‌های موتورسیکلت‌های شاهین موتور ۱۲۵ و ۱۵۰ و ۲۰۰ و ترمز جلو مدل دیسکی تمامی آن‌ها از نظر عملکرد یکسان می‌باشند و سیستم تعلیق آن‌ها شامل چهار کمک‌فنر، دو عدد در جلو و دو عدد در عقب می‌باشند و در تمامی مدل‌ها کمک‌فنها عقب قابلیت تنظیم دارند که می‌توان آن را بر حسب نوع جاده، تعداد سرنشین و میزان بار حمل شده توسط موتورسیکلت تنظیم نمود.

هشدار: توجه شود که وضعیت تنظیم کمک‌های عقب در هر دو سمت هم‌ماً بایستی یکسان باشد.

توصیه‌های ایمنی انبار کردن موتورسیکلت

چنانچه تصمیم به عدم استفاده از موتورسیکلت خود برای مدت طولانی رادارید توصیه‌های ایمنی زیر را جهت حفظ سلامت آن بکار ببندید.

۱- قبل از نگهداری موتورسیکلت برای مدت طولانی، چنانچه نیاز به تعمیرات یا تنظیماتی دارد حتماً انجام دهید؛ زیرا ممکن است پس از گذشت زمان طولانی و هنگام استفاده مجدد از آن، وجود عیوب در موتورسیکلت فراموش شود.

۲- مخزن سوخت را خالی نموده و درب آن را محکم ببندید.

توجه: از آنجا که بنزین بسیار قابل اشتعال است تفلیه بنزین در مکانی باز و به دور از هرگونه شعله یا سیگار باشد.

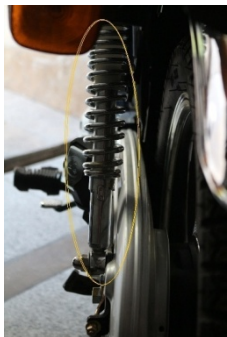

- ۳- باتری را از موتورسیکلت جدا نموده و در مکانی به دوراز انجماد و نور مستقیم خورشید نگهداری نمایید. توجه شود که در بازه های زمانی دوماهه باتری را توسط جریان برق شارژ نمایید تا سالم باقی بماند.
- ۴- موتورسیکلت را در سایه و در مکانی خشک که احتمال افتادن اشیاء سنگین بر روی آن نباشد قرار دهید.
- ۵- موتورسیکلت را در حالت جک وسط قرار داده و با قرار دادن جسمی در زیر آن، به گونه ای عمل شود؛ که حتماً دوچرخ آن از سطح زمین جدا شود.

عیب یابی

چنانچه موتورسیکلت روشن نمی گردد موارد زیر را کنترل نمایید.

- ۱- بررسی شود آیا میزان کافی بنزین در باک وجود دارد.
- ۲- بررسی شود که آیا بنزین از درون شلنگ بنزین به انژکتور می رسد.
- ۳- شلنگ بنزین خروجی از پمپ بنزین و ورودی به سوزن انژکتور را از سر انژکتور ها خارج کنید.
- ۴- چندین مرتبه پدال هندل را به پایین فشار دهید. و اگر موتور استارتی بود استارت بزنید.
- ۶- با مطمئن شدن از رسیدن بنزین به انژکتورها، سیستم جرقه زنی کنترل شود.
- ۷- درپوش شمع جرقه را باز نموده و در حالتی که سوئیچ باز است، با پا هندل می زنید (و یا استارت) آن را نزدیک شمع نگاه دارید تا از وجود جرقه مطمئن شوید.

۸- چنانچه جرقه به رنگ آبی را مشاهده نمودید، جهت رفع عیب موتورسیکلت را به نزدیک ترین نمایندگی خدمات پس از فروش ببرید.

عیب یابی سیستم ECU و سنسورها

قطعات کنترلی موتور سه دسته اند:

۱. سنسورها
اطلاعاتی نظیر دما، فشار و ... را به ECU ارسال می کنند، مثلا سنسور دمای آب رادیاتور.
۲. عملگرها
قطعاتی هستند که فرمانهای ECU را اجرا می کنند، مثلا انژکتور نوعی عملگر است.
۳. کنترلر مرکزی (ECU)
اطلاعات را از سنسورها دریافت کرده و بر حسب آنها، و بعد از پردازش فرمان لازم را به عملگرها صادر می کند.

SHAHIN

سنسورها

انواع سنسور در موتور سیکلت عبارتند از:

سنسور موقعیت میل لنگ

این سنسور موقعیت دقیق میل لنگ و در نتیجه پیستون ها را به ECU گزارش می کند. طبق این اطلاعات (و اطلاعات دریافتی از سایر سنسورها)، لحظه و مقدار پاشش سوخت، و همچنین زمان جرقه شمع را تعیین می کند.

علائم خرابی سنسور موقعیت میل لنگ

این سنسور معمولاً به دو صورت ایراد پیدا می کند:

- خرابی کامل و روشن نشدن موتور، که در این حالت موتور استارت می خورد اما روشن نمی شود، زیرا سوخت و جرقه ای در محفظه احتراق وجود نخواهد داشت.
- ارسال اطلاعات نادرست از موقعیت میل لنگ، که در این حالت موتور روشن می شود ولی به سختی گاز می خورد و شدیداً ریپ خواهد زد.

سنسور فشار هوای ورودی (MAP)

این سنسور، فشار و مقدار هوایی را که از طریق دریچه گاز (تروتل)، به داخل موتور می رود را اندازه گرفته و به ECU اطلاع می دهد. ECU با این اطلاعات مقدار و سرعت پاشش سوخت را توسط انژکتورها تعیین می کند، تا بهترین نسبت هوا و سوخت بدست آمده و بازدهی موتور در بهترین حالت حفظ شود.

علائم خرابی سنسور فشار هوای ورودی

در صورت خرابی این قطعه، ECU تشخیص درستی از مقدار هوای ورودی ندارد و مخلوط هوا سوخت درستی هم در محفظه احتراق وجود نخواهد داشت. در این حالت:

- موتور بسختی روشن میشود.
- موتور بسختی گاز میخورد.
- موتور ریپ میزند و بازدهی آن کم خواهد شد.

سنسور زاویه دریچه گاز (TPS)

ای سنسور در موتورهای وجود دارد که دریچه گاز آنها مکانیکی است و با سیم گاز باز و بسته میشود. (دریچه گاز برقی این سنسور روی دریچه هوای ورودی نصب میشود، تا هنگامی که راکب گاز میدهد، کم و زیاد شدن زاویه دریچه گاز را اندازه گیری کرده و به ECU اطلاع دهد.

و ECU با این اطلاعات، و نیز اطلاعات دریافتی از سایر سنسورها بهترین ترکیب سوخت و هوا را محاسبه میکند تا موتور در شرایط مختلف بیشترین بازدهی را داشته باشد.

SHAHIN

علائم خرابی سنسور زاویه دریچه گاز

در صورت خرابی این سنسور:

- هنگام گاز دادن دور موتور به سختی بالا می‌رود و در حین حرکت موتور شدیداً ریپ می‌زند.
- بازدهی موتور بشدت کاهش می‌یابد.
- در برخی موارد موتور خودبه خود گاز می‌خورد و دور موتور بالا و پایین می‌رود.

سنسور اکسیژن

این سنسور در ابتدای مسیر اگزوز قرار دارد و در موتورهای جدید نقش مهم و حیاتی ایفا می‌کند. سنسور اکسیژن، مقدار اکسیژن موجود در گاز خروجی موتور را اندازه گیری کرده و به ECU ارسال می‌کند.

بنابراین، ECU از مقدار اکسیژن نسوخته در گاز اگزوز مطلع می‌شود و تشخیص می‌دهد که:

- اطلاعات دریافتی ز سایر سنسورها تا چه حد درست بوده؟

- آیا نیاز به تغییر نسبت سوخت و هوا وجود دارد یا خیر؟ اگر بله، چقدر؟

سنسور اکسیژن و عملکرد آن باعث "کاهش مصرف سوخت"، "افزایش بهره وری موتور"، و "کاهش آلایندگی هادر دود اگزوز" می‌شود.

علائم خرابی سنسور اکسیژن

در صورت خرابی این قطعه، راننده براحتی متوجه تغییر در عملکرد موتور خود می‌شود. علائم خرابی سنسور اکسیژن عبارتند از:

- روشن شدن چراغ چک.

- در بسیاری از موتورها، باروشن کردن وسیله، بوی خام سوزی از آگزو احساس میشود (مخصوصاً در صورت سرد بودن موتور
- در برخی موارد بدرستی گاز نمیخورد و کپ میکند.
- مصرف سوخت بالا می‌رود.

هشدار: در صورت بروز هر یک از علائم و نشانه های فرابی هر یک از قطعات کنترلی موتورسیکلت می

بایست به یکی از تعمیرگاه های مجاز موتورسیکلت مراجعه نموده تا تعمیرات مورد نظر انجام گیرد

هشدار: به هیچ عنوان شفاصا اقدام به تعویض و یا دستکاری هیچ یک از قطعات کنترلی

موتورسیکلت ننمائید. زیرا این کار سبب فرابی بیشتر و در برخی موارد فسادات های جبران ناپذیری

فواهد شد.



لوازم جانبی همراه موتورسیکلت و نحوه استفاده

به همراه کلیه مدل های شاهین موتور ۱۲۵ و ۱۵۰ و ۲۰۰ لوازم جانبی به شرح زیر به نمایندگان تحویل می‌شود.

• دفترچه راهنما

• دفترچه گارانتی با مهر و امضا نماینده

• جعبه ابزار

SHAHIN

مشخصات فنی :

مدل	۱۲۵ سی سی	۱۵۰ سی سی	۲۰۰ سی سی
ابعاد	۱۰۱۰*۷۳۰*۱۸۶۰	۱۰۳۰*۷۵۵*۱۸۷۵	۱۰۵۰*۷۵۰*۱۸۷۰
وزن خالص	۹۶ کیلو گرم	۱۰۳ کیلو گرم	۱۰۴ کیلو گرم
وزن بار قابل حمل	۱۵۰ کیلو گرم	۱۵۰ کیلو گرم	۱۵۰ کیلو گرم
ظرفیت مخزن سوخت	۹ لیتر	۹ لیتر	۹ لیتر
چرخ جلو	۱۸-۲.۵۰	۱۸-۲.۵۰	۱۸-۲.۵۰
چرخ عقب	۱۷-۳.۰۰	۱۷-۳.۰۰	۱۷-۳.۰۰
قوای محرکه (انجبن)	چهارزمانه، تک سیلندر، هوا خنک انژکتوری Euro 4	چهارزمانه، تک سیلندر، هوا خنک انژکتوری Euro 4	چهارزمانه، تک سیلندر، هوا خنک انژکتوری Euro 4
روش روشن کردن	موتور استارت/هندل	موتور استارت/هندل	موتور استارت/هندل
ترمز	جلو:لنتی، دیسکی عقب:لنتی	جلو:لنتی، دیسکی عقب:لنتی	جلو:لنتی، دیسکی عقب:لنتی
گشتاور خالص	8.26 نیوتن متر در ۶۵۰۰ rpm	10.28 نیوتن متر در ۶۵۰۰ rpm	13.19 نیوتن متر در 6020rpm
توان خالص	7.4 kw در 8739 rpm	8 kw در 8224 rpm	10.15 kw در 7480 rpm

قانون و آیین نامه حمایت از حقوق مصرف کنندگان خودرو

مصوب مجلس شورای اسلامی مورخ ۳/۴/۸۶ به شماره ۴۹۵۲۵/۵۲۶

ماده ۱

اصطلاحات زیر در معانی مشروح مربوط به کار برده می شود:

۱. خودرو: هر نوع وسیله نقلیه موتوری تولید داخل یا خارج برای استفاده در معابر عمومی برای حمل سرنشین و بار تا ظرفیت مجاز.
۲. عرضه کننده: هر شخص حقیقی یا حقوقی که به طور مستقیم یا از طریق واسطه فروش مبادرت به فروش خودروهای نو تولیدی و وارداتی خود می کند.
۳. واسطه فروش: هر شخص حقیقی یا حقوقی که با موافقت عرضه کننده نسبت به فروش خودرو اقدام می کند.
۴. نمایندگی مجاز: هر شخص حقیقی یا حقوقی که با موافقت عرضه کننده عهده دار فروش و خدمات پس از فروش خودرو در طول مدت ضمانت است.
۵. مصرف کننده: هر شخص حقیقی یا حقوقی که خودرو را برای استفاده شخصی یا عمومی در اختیار دارد.
۶. بهای خودرو: مبلغی است که در قرارداد واگذاری و یا در برگه فروش توسط عرضه کننده قید شده است.

ماده ۲

عرضه کننده موظف به رعایت استانداردهای ابلاغی در مورد ایمنی، کیفیت، سلامت خودرو و مطابقت آن با ضمانت ارائه شده به مصرف کننده می باشد.

تبصره ۱- دوره تضمین نمی تواند کمتر از یک سال از زمان تحویل خودرو به مصرف کننده یا کارکردی برابر با سی هزار کیلومتر (هر کدام زودتر به پایان برسد) باشد.

تبصره ۲- دوره تعهد یا دوره تامین قطعات و ارائه خدمات فنی استاندارد، برابر ۱۰ سال از زمان تحویل رسمی آخرین خودرو به مصرف کننده می باشد.

ماده ۳

عرضه کننده در طول مدت ضمانت مکلف به رفع هر نوع نقص یا عیب (ناشی از طراحی، مونتاژ، تولید یا حمل) است که در خودرو وجود داشته یا در نتیجه استفاده معمول از خودرو بروز نموده و با مفاد ضمانتنامه و مشخصات اعلام به مصرف کننده مغایر بوده یا مانع استفاده مطلوب از خودرو یا نافی ایمنی آن باشد یا موجب

کاهش ارزش معاملاتی خودرو شود. هزینه رفع نقص یا عیب خودرو در طول مدت ضمانت و جبران کلیه خسارات وارده به مصرف کننده و اشخاص ثالث، اعم از خسارات مالی و جانی و هزینه های درمان ناشی از نقص یا عیب (که خارج از تعهدات بیمه شخص ثالث باشد) هزینه های حمل خودرو به تعمیرگاه، تامین خودروی جایگزین مشابه در طول مدت تعمیرات (چنانچه مدت توقف خودرو بیش از ۴۸ ساعت باشد) برعهده عرضه کننده می باشد.

تبصره ۱*- تعهدات عرضه کننده به طور مستقیم یا از طریق واسطه فروش یا نمایندگی مجاز ایفاء می شود. عرضه کننده مکلف به ایجاد شبکه خدمات پس از فروش یا نمایندگی های مجاز تعمیر و توزیع قطعات یدکی و تامین آموزش های لازم متناسب با تعداد خودروهای عرضه شده در سطح کشور بوده و نمی تواند مصرف کننده را به مراجعه به نمایندگی معینی اجبار نماید.

تبصره ۲*- در صورت بروز اختلاف بین طرفین موضوع ماده فوق، موضوع اختلافی حسب درخواست طرفین ابتدا در هیات حل اختلاف مربوطه، متشکل از نمایندگی های عرضه کننده خودرو، کارشناس رسمی دادگستری و کارشناس نیروی انتظامی به ریاست کارشناس رسمی دادگستری طرح و رای لازم با اکثریت آراء صادر خواهد شد. در صورت اعتراض هر یک از طرفین به رای صادره، خواسته در دادگاه صالحه قابل پیگیری خواهد بود. دادگاه صالحه باید خارج از نوبت و حداکثر ظرف دو ماه انشاء رای نماید .

ماده ۴

چنانچه نقص یا عیب قطعات ایمنی خودرو در طول دوره ضمانت پس از سه بار تعمیر همچنان باقی باشد یا در صورتی که نقص یا عیب قطعاتی که موجب احتمال صدمه جسمی یا جانی اشخاص گردد و با یک تعمیر برطرف نشده باشد یا خودرو بیش از سی روز به دلیل تعمیرات غیر قابل استفاده بماند، عرضه کننده مکلف است حسب درخواست مصرف کننده خودروی معیوب را با خودروی نو تعویض یا با توافق، بهای آن را به مصرف کننده مسترد دارد.

تبصره ۱- در صورت بروز اختلاف بین طرفین، حل و فصل آن از طریق هیات حل اختلاف موضوع تبصره (۲) ماده (۳۳) این قانون می باشد.

تبصره ۲- عرضه کننده حق واگذاری یا استفاده از خودروی مسترد شده را پیش از رفع عیب ندارد، واگذاری خودروی مزبور پس از رفع عیب و نقص قبلی و با اعلام صریح عیوب مزبور در اسناد واگذاری مجاز می باشد.

ماده ۵

عرضه کننده، واسطه فروش و نمایندگی مجاز تعمیر موظفند هر بار که خودروی موضوع ضمانت، مورد تعمیر یا خدمات مختلف دوره‌ای قرار می‌گیرد، پس از اتمام کار، به صورت مکتوب کلیه عیب‌ها و نقص‌های اعلامی از سوی مصرف‌کننده، اقدام‌های انجام شده و قطعات تعمیر یا تعویض شده را در صورت وضعیت ذکر نموده و آن را تسلیم مصرف‌کننده نماید.

تبصره* - استفاده از قطعات غیر استاندارد یا تایید نشده توسط عرضه‌کننده و نمایندگی‌های مجاز تعمیر ممنوع می‌باشد.

ماده ۶

چنانچه انجام تعهدات عرضه‌کننده به دلیل حوادث غیر مترقبه (غیر قابل پیش‌بینی و غیر قابل رفع) ناممکن باشد، این تعهدات به حالت تعلیق درمی‌آید. مدت تعلیق به دوره ضمانت افزوده می‌شود.

ماده ۷

هر نوع توافق مستقیم یا غیر مستقیم بین عرضه‌کننده، واسطه فروش یا مصرف‌کننده که به موجب آن تمام یا بخشی از تعهداتی که عرضه‌کننده بر طبق این قانون و یا ضمانتنامه صادر بر عهده دارد، ساقط نماید یا به عهده واسطه فروش یا هر عنوان دیگری گذارده شود، در برابر مصرف‌کننده باطل و بلاثر می‌باشد. تبصره* - انعقاد هر نوع قراردادی که حقوق و تکالیف طرفین قرارداد و مشمولین این قانون در آن رعایت نشود به استناد ماده ۱۰ قانون مدنی و مورد مشابه غیر قانونی و از درجه اعتبار ساقط است.

ماده ۸

هرگونه عیب و نقص و خسارات جانی و مالی وارده به مصرف‌کننده و اشخاص ثالث که به دلیل تعویض یا نصب قطعات و سیستم‌های جانبی و یا دریافت خدمات خارج از شبکه رسمی و مجاز عرضه‌کننده توسط مصرف‌کننده طی دوران ضمانت ایجاد شود از شمول این قانون خارج است و هیچ‌گونه حقی برای مصرف‌کننده و اشخاص ثالث در برابر عرضه‌کننده ایجاد نمی‌کند.

ماده ۹

عرضه کننده مکلف است تعهدات موضوع این قانون را به صورت کتبی در اوراق ضمانتنامه قید نموده و در زمان تحویل خودرو، به نحو مقتضی موضوع این قانون را به طور صریح و روشن به مصرف کننده اعلام نماید.

ماده ۱۰

آیین نامه اجرائی این قانون (به ویژه در مورد ملاک های ایجاد نمایندگی مجاز تعمیر در سطح کشور به ازاء تعداد خودروها عرضه شده) ظرف سه ماه از تاریخ تصویب توسط وزارت صنایع و معادن تهیه شده و به تصویب هیات وزیران می رسد.

ماده ۱۱

وزارت صنایع و معادن مکلف به نظارت بر اجرای این قانون در راستای حفظ حقوق مصرف کنندگان و اعلام گزارش ادواری شش ماهه به کمیسیون صنایع و معادن مجلس شورای اسلامی است.

آیین نامه اجرائی قانون حمایت از حقوق مصرف کنندگان خودرو

ماده ۱- ضوابط مندرج در این آیین نامه شامل تمام عرضه کنندگان، واسطه های فروش، واسطه های خدمات پس از فروش و نمایندگی های مجاز انواع وسایل نقلیه موتوری اعم از سواری، مینی بوس، میدل باس، اتوبوس، ون، وانت، کامیونت، کامیون، کشنده، تریلر و انواع موتورسیکلت ساخت داخل کشور یا خارج می باشد.

ماده ۲- در این آیین نامه اصطلاحات زیر در معانی مشروح مربوط به کار می روند:

الف- قانون: قانون حمایت از حقوق مصرف کنندگان خودرو - مصوب ۱۳۸۶-

ب- وزارت: وزارت صنعت، معدن و تجارت.

پ- عرضه کننده: هر شخص حقیقی یا حقوقی که به طور مستقیم یا از طریق واسطه فروش، مبادرت به فروش خودروهای نو ساخت داخل کشور یا وارداتی خود می نماید.

ت- خدمات پس از فروش: کلیه خدمات پس از فروش یک محصول از قبیل ضمانت و تعهد شامل پشتیبانی خدمات، تعمیرات و تأمین قطعات استاندارد که موجب تضمین کارکرد مطلوب محصول می باشد.

- ث- واسطه خدمات فروش و پس از فروش: اشخاص حقیقی یا حقوقی که با موافقت عرضه کننده، صرفاً یا توأماً عهده دار خدمات فروش و پس از فروش خودرو از طریق نمایندگی های مجاز می باشند. واسطه مذکور می تواند به عنوان بخشی از مجموعه عرضه کننده یا به عنوان شرکتی مستقل تحت نظارت عرضه کننده فعالیت نموده و خدمات خود را ارائه نماید.
- ج - نمایندگی مجاز: هر شخص حقیقی یا حقوقی که با موافقت عرضه کننده عهده دار فروش و خدمات پس از فروش خودرو در طول مدت ضمانت است.
- چ- شیوه ارائه خدمات پس از فروش خودرو: براساس استاندارد ملی شماره (۱۹۱۱۷) در خصوص تعیین شیوه مربوط به امور خدمات پس از فروش خودرو، شاخص ها و نحوه ارزیابی عرضه کننده، واسطه خدمات پس از فروش و نمایندگی های مجاز آن و همچنین رده بندی و پایش عملکرد آنها می باشد.
- ح- دستورالعمل شرایط، ضوابط و ارزیابی خدمات فروش خودرو: دستورالعملی که به منظور تعیین شیوه مربوط به امور خدمات فروش خودرو، شاخص ها و نحوه ارزیابی عرضه کننده، واسطه خدمات فروش و نمایندگی های آن و همچنین رده بندی و پایش عملکرد آنها توسط وزارت تهیه و ابلاغ می شود.
- خ- خدمات دوره تضمین: مجموعه خدمات تعمیرات، تأمین و تعویض قطعات یا تعویض خودرو که در یک دوره زمانیا طی مسافت مشخص مطابق مواد (۱۲) و (۱۳) این آیین نامه و انجام آن به صورت رایگان به عهده عرضه کننده می باشد.
- د - خدمات دوره تعهد: مجموعه خدمات تعمیرات، تأمین و تعویض قطعات و پشتیبانی خدمات که در یک دوره زمانی مشخص مطابق ماده (۱۵) این آیین نامه و در قبال دریافت اجرت «برابر با نرخ مصوب موضوع بند (ط) ماده (۲) این آیین نامه» از سوی عرضه کننده برای مصرف کننده انجام می شود.
- ذ - خدمات سیار: خدمات امداد و تعمیراتی که در محل استقرار خودرو در بیرون از نمایندگی مجاز به مصرف کننده ارائه می شود.
- ر- خدمات فنی استاندارد: خدماتی که مطابق با استاندارد کارخانه ای، ملی، بین المللی یا سایر استانداردها و دستورالعمل های تخصصی رسمی باشد.
- ز- ضمانت نامه: سندی است به زبان فارسی و در برگرفته مسئولیت دوره ضمانت و تعهد خدمات عرضه کننده و استفاده مطلوب از خودرو که توسط عرضه کننده به همراه خودرو، تحویل مصرف کننده می شود.
- ژ - استفاده مطلوب از خودرو: استفاده از هر خودرو مطابق مشخصات اعلام شده از سوی عرضه کننده به ویژه در مورد تعداد سرنشین و مقدار بار.

- س - کتابچه راهنمای مصرف کننده: کتابچه‌ای است حداقل به زبان فارسی، که باید در زمان تحویل خودرو از طرف عرضه کننده به مصرف کننده تسلیم شود. این کتابچه باید حاوی مواردی از قبیل نحوه استفاده مطلوب از خودرو، عناوین متعلقات الزامی همراه خودرو از قبیل رادیو پخش، چرخ زاپاس، جک، آچار چرخ، کفپوش متحرک، مثلث خطر و تجهیزات اضافی خودرو، میزان مصرف سوخت (به تفکیک سیکل شهری، برون شهری و ترکیبی) و همچنین عناوین بازدیدهای دوره‌ای، نام و نشانی نمایندگی‌های مجاز شبکه فروش و خدمات پس از فروش، متن قانون، آیین نامه و دستورالعمل‌های اجرایی آن باشد.
- ش - تأمین خودروی جایگزین مشابه: واگذاری خودروی مشابه و در صورت عدم امکان، پرداخت خسارت توقف خودرو در دوره تضمین است.
- ص - قیمت کارشناسی: قیمتی که بر اساس نظر کارشناس رسمی دادگستری در رشته مرتبط تعیین می‌شود.
- ض - شرکت بازرسی: شخصیت حقوقی دارای صلاحیت از طرف سازمان ملی استاندارد ایران که توسط وزارت برای انجام ارزیابی عملکرد عرضه کننده، واسطه فروش، واسطه خدمات پس از فروش، نمایندگی‌های مجاز و ارائه گزارش‌های ادواریا موردی به وزارت و عرضه کننده انتخاب می‌شود.
- ط - نرخ خدمات و قطعات: نظر به صنفی بودن فعالیت نمایندگی‌های مجاز، واسطه خدمات پس از فروش و خدمات سیار، اجرت یا دستمزد خدمات و همچنین نرخ قطعات و مواد مصرفی مطابق ماده (۵۱) اصلاحی قانون نظام صنفی کشور - مصوب ۱۳۹۲ - بامحوریت کمیسیون نظارت تعیین و در ازای ارائه خدمات و ابلاغ صورت حساب رسمی به مصرف کننده، از وی دریافت می‌شود.
- ظ - خودروی نو: خودرویی که به هنگام تحویل به مصرف کننده بیش از (۹۹) کیلومتر طی مسافت نکرده باشد.
- ع - عیب: زیاده، نقیصه و یا تغییر حالتی که موجب کاهش ارزش اقتصادی کالا، خدمت یا عدم امکان استفاده متعارف از آن می‌شود.
- غ - قطعه ایمنی خودرو: قطعاتی که عیب آنها موجب احتمال صدمه جسم، جان و مال اشخاص گردد.
- تبصره - فهرست این قطعات توسط وزارت با همکاری سازمان ملی استاندارد ایران و پلیس راهنمایی و رانندگی نیروی انتظامی جمهوری اسلامی ایران تهیه و اعلام می‌شود.
- ف - عیب ایمنی: عیبی که احتمال ایجاد صدمه به جسم، جان و مال اشخاص گردد.

SHAHIN

- تبصره - وزارت موظف است با همکاری سازمان ملی استاندارد ایران و پلیس راهنمایی و رانندگی جمهوری اسلامی ایران، فهرست عیوب ایمنی خودرو و همچنین قطعات مشمول استاندارد اجباری خودرو را تهیه و ابلاغ نماید.
- ق- قطعه‌های مهم مصرفی: قطعات و موادی مانند روغن‌ها (نظیر روغن موتور و گیربکس)، مایعات (نظیر مایع ضد یخ و مایع شیشه شوی)، فیلترها (نظیر فیلتر بنزین، هوا و روغن) و سایر قطعات و موادی که فهرست کامل آن توسط وزارت تهیه و ابلاغ خواهد شد.
- ک- استانداردها و مقررات ابلاغی: کلیه معیارها و مشخصات ناظر بر تولید، ایمنی، کیفیت، آلاینده‌گی زیست‌محیطی، فروش و خدمات پس از فروش خودرو که از سوی وزارت، سازمان ملی استاندارد ایران، سازمان حفاظت محیط زیست و وزارت نفت ابلاغ و رعایت آنها از سوی عرضه‌کننده الزامی است.
- تبصره - استانداردهای فنی شرکت‌های عرضه‌کننده در صورت عدم مغایرت با موارد فوق، جزو استانداردهای ابلاغی محسوب خواهد شد.
- ماده ۳- عرضه‌کننده موظف است در سامانه اطلاع‌رسانی خود، نسبت به فروش اینترنتی محصولات با قید مشخصات خودرو و شرایط فروش از قبیل نشان تجاری، نوع، تیپ، رنگ، تجهیزات درخواستی، قیمت خودرو، سود مشارکت، زمان تحویل و سایر موارد مرتبط اقدام نماید.
- تبصره - عرضه‌کننده موظف است حداقل دو روز کاری قبل از اجرای فرآیند فروش شرایط موصوف را اطلاع‌رسانی عمومی نماید.
- ماده ۴- عرضه‌کننده موظف است قیمت نهایی محصولات خود به همراه قید نوع، تیپ، رنگ و متعلقات، ضوابط و روش‌های مختلف فروش و فرآیند خرید را به صورت شفاف و روشن مطابق جدول زیر تهیه و در پایگاه اطلاع‌رسانی و نمایندگی‌های مجاز فروش خود، در دسترس متقاضیان خرید قرار دهد:
- تبصره ۱- حداکثر مبلغ قابل دریافت در قراردادهای پیش فروش معادل پنجاه درصد قیمت فروش نقدی محصول مورد نظر در هنگام عقد قرارداد می‌باشد.
- تبصره ۲- سود انصراف و خسارت تأخیر مندرج در بخش ضوابط فروش، به صورت روزشمار محاسبه می‌شود.
- ماده ۵- عرضه‌کننده موظف است قبل از اقدام به پیش فروش خودرو، مجوز مربوط شامل تعداد خودروی قابل عرضه را از وزارت اخذ نماید.
- ماده ۶- عرضه‌کننده موظف است نسبت به عقد قرارداد فروش با مصرف‌کننده اقدام نماید.



در قرارداد فروش قید مشخصات خودرو مورد نظر از قبیل نشان تجاری، نوع، تیپ، رنگ و شرایط موضوع قرارداد مانند قیمت فروش، نرخ سود مشارکت، تاریخ تحویل خودرو با تعیین ماه و هفته تحویل، خسارت تأخیر در تحویل، فهرست متعلقات الزامی همراه خودرو از قبیل رادیو پخش، چرخ زاپاس، جک، آچار چرخ، کفپوش متحرک، مثلث خطر و تجهیزات درخواستی و ارائه یک نسخه از اصل قرارداد به مصرف کننده، الزامی است.

تبصره- هرگونه تغییر در استانداردهای اجباری پس از عقد قرارداد، چنان چه موجب افزایش هزینه و مشمول قیمت گذاری شود، با تصویب مرجع قیمت گذاری در قیمت فروش لحاظ می شود.

ماده ۷- عرضه کننده موظف است در قرارداد پیش فروش، سود مشارکت وجوه دریافتی را از تاریخ دریافت ودیعه تا تاریخ تحویل مندرج در قرارداد پرداخت نماید.

تبصره ۱- عرضه کننده موظف است در صورت تأخیر در تحویل خودرو، از تاریخ تحویل مندرج در قرارداد تا زمان تحویل خودرو به مصرف کننده، مبلغ خسارت تأخیر در تحویل را نسبت به وجوه پرداختی محاسبه و پرداخت نماید.

تبصره ۲- در صورتی که مصرف کننده پس از ابلاغ دعوت نامه کتبی عرضه کننده، ظرف پانزده روز کاری نسبت به تصفیه حساب خودرو موضوع قرارداد اقدام ننماید، عرضه کننده می تواند خودرو را به سایر متقاضیان تحویل و نوبت مصرف کننده را به موعد دیگری که نحوه تعیین آن در قرارداد مشخص شده، موکول نماید.

تبصره ۳- در صورت اعلام انصراف مصرف کننده یک ماه پس از عقد قرارداد، سود انصراف بر مبنای ضرایب مندرج در جدول ذیل ماده (۴) این آیین نامه محاسبه و پرداخت می شود.

عرضه کننده موظف است سود انصراف و مبلغ پرداختی را ظرف بیست روز به مصرف کننده پرداخت نماید. انصراف مصرف کننده قبل از یک ماه از زمان عقد قرارداد مشمول سود انصراف نمی شود.

تبصره ۴- در صورتی که زمان بازپرداخت وجوه پرداختی مصرف کننده بیش از بیست روز شود، سود انصراف متعلقه از تاریخ تأخیر تا تاریخ بازپرداخت وجوه مذکور نیز باید محاسبه و پرداخت گردد.

ماده ۸- عرضه کننده موظف است هرگونه تغییر در شرایط عرضه را نسبت به شرایط مندرج در قرارداد به استثنای الزامات قانونی، رضایت کتبی مصرف کننده در الحاقیه قرارداد منعقد، قبل از ارسال دعوت نامه تکمیل وجه، قید و به تأیید و امضای طرفین برساند.

تبصره- در صورت بروز مشکل در فرآیند رعایت استانداردهای مصوب و تأخیر در تحویل خودرو، مسئولیت جبران خسارات وارده و کسب رضایت مصرف کننده بر عهده عرضه کننده است.

ماده ۹- عرضه کننده موظف است در زمان تحویل، خودروی درخواستی مصرف کننده را در حضور وی کنترل نموده و پس از حصول اطمینان از عدم وجود عیب، خودرو را تحویل دهد.

تبصره ۱- عرضه کننده موظف است در صورت وجود عیب احتمالی در خودرو، عیب مربوط را مطابق زمان استاندارد تعمیراتی مربوط، رفع کند مشروط بر آن که رفع عیب، موجب کاهش ارزش قیمتی خودرو نگردد. در غیر این صورت عرضه کننده موظف است نسبت به تعویض خودرو و یا اخذ رضایت کتبی مصرف کننده اقدام نماید.

تبصره ۲- در صورتی که مصرف کننده در دوره تضمین به نمایندگی مجاز مراجعه نماید و رفع کامل عیوب خودرو تحت هر شرایطی در مدت زمان باقی مانده از دوره مذکور برای نمایندگی مجاز مقدور نباشد، عرضه کننده یا واسطه فروش با نمایندگی مجاز موظف است ضمن الزام نمایندگی مجاز به اعلام کتبی موضوع به مصرف کننده ترتیبی اتخاذ نماید که خودرو در اولین فرصت ممکن تحت شرایط تضمین رفع عیب گردد.

تبصره ۳- عرضه کننده موظف است در صورتی که رفع عیوب خودرو مستلزم گذشت زمان باشد، ضمن ثبت دقیق عیوب خودرو در دو نسخه و تحویل یک نسخه از آن به مصرف کننده، برابر ماده (۱۷) این آیین نامه رفتار نماید.

ماده ۱۰- عرضه کننده موظف است سند فروش، صورتحساب فروش همراه با درج تفکیکی اقلام تشکیل دهنده، بهای خودرو شامل بهای خالص خودرو، شماره گذاری، بیمه، عوارض، مالیات و سایر موارد مربوط، برگه های ضمانت، کتابچه راهنمای مصرف کننده حداقل به زبان فارسی و تجهیزات اضافی را در زمان تحویل خودرو به مصرف کننده ارائه نماید.

ماده ۱۱- عرضه کننده موظف است نسبت به تهیه نظامات و دستورالعمل های زیر و نظارت بر حسن اجرای آن، در چارچوب دستورالعمل ابلاغی وزارت اقدام نماید:
الف- فرآیند فروش.

ب- فرآیند و نظام پرداخت سود و خسارت متعلقه به مصرف کننده.

- پ- بازرسی قبل از تحویل خودرو.
- ت- حمل مناسب خودرو از محل عرضه کننده تا نمایندگی مجاز.
- ث- نظاماً آموزشکارکنانشرکتعرضه کنندهنمایندگی های مجاز خود.
- ج- پذیرش، گردش کار خدمات قابل ارائه، برنامه ریزی تعمیرات و ترخیص خودرو به نمایندگی مجاز.
- چ- راهنمای تعمیراتی بخش های مختلف خودرو.
- ح - نظام تأمین و توزیع به موقع کلیه قطعات مورد نیاز واسطه خدمات پس از فروش و نمایندگی مجاز آنها.
- خ- نظام تشویق، تنبیه و اعطا و لغو نمایندگی های مجاز خود.
- د- ارتقای کمی و کیفی شبکه نمایندگی های مجاز خود.
- ذ- اطلاع رسانی شفاف رتبه نمایندگی و حقوق مشتریان در محل پذیرش نمایندگی مجاز.
- ر - نظام نظرسنجی از مراجعین کلیه نمایندگی های مجاز.
- ز - ساز و کار ردیابی قطعات به ویژه قطعات ایمنی نصب شده بر روی خودرو.
- ژ- نظام رسیدگی به شکایات و تعیین تکلیف موضوع با رعایت ضوابط قانونی ظرف بیست روز.
- س- نظام ارائه خدمات سیار و طرح های امدادی در دوره تضمین و دوره تعهد برای مشترکین خود.
- ماده ۱۲- دوره تضمین برای خودروهای سبک شامل سواری، ون و وانت از تاریخ تحویل به مصرف کننده حداقل دو سال یا کارکردی برابر چهل هزار (۴۰۰۰۰) کیلومتر، هرکدام زودتر فرا برسد، برای خودروهای سنگین شامل مینی بوس، میدل باس، اتوبوس، کامیونت، کامیون و کشنده از تاریخ تحویل به مصرف کننده حداقل دو سال یا کارکردی برابر دویست هزار (۲۰۰۰۰۰) کیلومتر، هرکدام زودتر فرا برسد و برای انواع موتورسیکلت از تاریخ تحویل به مصرف کننده حداقل یک سال می باشد.

- تبصره ۱- عرضه کننده می تواند براساس سیاست تجاری خود و به منظور افزایش رضایت مندی مصرف کننده، نسبت به افزایش دوره تضمینیا تعهد اقدام نماید که در این صورت باید جزئیات شرایط آن به طور کتبی و شفاف به مصرف کننده اعلام گردد.
- تبصره ۲- ضمانت رنگ برای خودروهای سبک حداقل سه سال، برای خودروهای سنگین حداقل هجده ماه و برای موتورسیکلت حداقل سه ماه می باشد.
- تبصره ۳- عرضه کننده موظف است قطعات، مواد مصرفی و استهلاکی ناشی از عیوب کیفی و مونتاژی در هر یک از مجموعه های خودرو را مشمول خدمات دوره تضمین نماید.
- تبصره ۴- تعمیر یا تعویض قطعات خودرو، ناشی از خسارت حاصل از حادثه یا تصادف که به علت عیب فنی خودرو نباشد، مشمول ضمانت نمی گردد.
- ماده ۱۳- کلیه قطعات و مجموعه های خودرو به جز قطعات و مواد مصرفی، مشمول خدمات دوره تضمین می باشند.
- تبصره ۱- فهرست قطعاتی که به عنوان قطعات و مواد مصرفی قلمداد نشده از جمله تجهیزات کاهنده آلایندهی هوا شامل کربن کنیستر، کاتالیست کانورتور، حسگر دوم اکسیژن و عمر کارکرد آنها کمتر از مدت زمان مورد نظر در دوره تضمین خودرو می باشد، توسط وزارت تعیین و ابلاغ خواهد شد.
- تبصره ۲- عملکرد صحیح سیستم و قطعات کیسه هوا صرفاً مشمول دوره تضمین نبوده و براساس استانداردهای ابلاغی شامل دوران تعهد نیز می باشد.
- ماده ۱۴- عیوب ناشی از عدم انجام خدمات دوره ای مطابق با شرایط مندرج در کتابچه راهنمای مصرف کننده خودرو در شبکه نمایندگی های مجاز شرکت عرضه کننده خودرو، باعث خروج مجموعه های مرتبط خودرو به خدمت مورد نظر، از شرایط تضمین می گردد.
- ماده ۱۵- مدت زمان تعهد خدمات شامل تعمیرات و تأمین قطعات، ده سال بعد از فروش آخرین دستگاه خودرو از همان نشان تجاری و نوع خودرو، توسط عرضه کننده می باشد.
- ماده ۱۶- عرضه کننده موظف است نسبت به راه اندازی سامانه ای مبتنی بر فناوری اطلاعات به منظور رعایت مفاد ماده (۵) قانون و تعیین زمان و محل مراجعه مصرف کننده به نمایندگی های مجاز در دوره تضمین و تعهد اقدام نماید. در صورتی که مصرف کننده تأکید بر پذیرش در نمایندگی خاصی را داشته باشد عرضه کننده باید در اولین زمان ممکن، نسبت به اجرای این درخواست، اقدام نماید.

ماده ۱۷- عرضه کننده موظف است چنانچه رفع عیوب خودرو در دوره تضمین که ناشی از خسارت حاصل از حادثه و یا تصادف نباشد و بیش از دو روز کاریا زمان استاندارد تعمیرات تأیید شده به طول انجامد، به تأمین خودرو مشابه جایگزین در طول مدت تعمیرات و در صورت عدم امکان، پرداخت خسارت حق توقف خودرو به شرح مفاد این آیین نامه اقدام نماید.

تبصره ۱- مدت زمان توقف خودرو، برای پرداخت خسارت در دوره تضمین و دوره تعهد به ترتیب بعد از دو و هفت روز کاری و یا زمان استاندارد تعمیرات تأیید شده، برای کلیه روزهای توقف خودرو در نمایندگی اعم از تعطیل و غیرتعطیل بدون در نظر گرفتن فرآیندهای داخلی سازنده و واردکننده و نیز واسطه خدمات پس از فروش و یا نمایندگی مجاز آن، آغاز و در روزی که نمایندگی مجاز پس از انجام تعمیرات لازم، آمادگی تحویل خودرو به مصرف کننده را اعلام نماید، پایان می یابد.

در هر صورت مدت زمان توقف خودرو به دوره تضمین تعهد خودروی مربوط اضافه می شود.

تبصره ۲- در صورت مراجعه مصرف کننده برای رفع عیب تکراری به همان نمایندگی مجاز و یا هریک از نمایندگی های مجاز دیگر برای بار دوم و یا بیشتر، زمان توقف خودرو از بدو تاریخ پذیرش خودرو برای پرداخت خسارت محاسبه می گردد.

تبصره ۳- در صورتی که عیوب موجود در هر یک از مجموعه های خودرو که به تشخیص مرجع رسیدگی کننده موضوع ماده (۳) قانون موجب بروز حادثه یا تصادف و یا آلایندهی بیش از حد مجاز هوا گردد، خدمات مربوط مشمول ضوابط این ماده بوده و بر عهده عرضه کننده خودرو می باشد.

ماده ۱۸- ضوابط پرداخت خسارت توقف خودرو به استثنای خسارات ناشی از موارد حادثه و تصادف به شرح زیر است:

الف- خودروی سواری: از زمان تحویل خودرو به نمایندگی مجاز به ازای هر روز توقف مازاد، به میزان یاد شده در ماده (۱۷) این آیین نامه به مقدار پانزده ده هزارم (۱۵۰۰۰) بهای خودرو به عنوان هزینه توقف توسط عرضه کننده به مصرف کننده پرداخت می شود.

ب- خودروی عمومی (تاکسی، وانت، ون): از زمان تحویل خودرو به نمایندگی به ازای هر روز توقف مازاد به میزان یاد شده در ماده (۱۷) این آیین نامه به مقدار دو هزارم (۲۰۰۰) بهای خودرو به عنوان هزینه توقف توسط عرضه کننده به مصرف کننده پرداخت می شود.

- پ- خودروی سنگین (مینی‌بوس، میدل باس، اتوبوس، کامیونت، کامیون و کشنده): به ازای هر روز توقف مازاد به میزان یاد شده در ماده (۱۷) این آیین‌نامه به مقدار یک هزارم (۰.۰۰۱) بهای خودرو به عنوان هزینه توقف توسط عرضه‌کننده به مصرف‌کننده پرداخت می‌شود.
- ت- موتورسیکلت: به ازای هر روز توقف مازاد به میزان یاد شده در ماده (۱۷) این آیین‌نامه به مقدار یک هزارم (۰.۰۰۱) بهای موتورسیکلت به عنوان هزینه توقف توسط عرضه‌کننده به مصرف‌کننده پرداخت می‌شود.
- تبصره ۱- در صورت عدم توافق طرفین نسبت به مبلغ خسارت توقف خودرو، مراتب با کسب نظر کارشناس رسمی دادگستری انجام می‌پذیرد.
- تبصره ۲- عرضه‌کننده موظف است رأساً یا از طریق واسطه خدمات پس از فروش خود پس از اخذ مدارک مثبت در مورد احراز مالکیت خودرو، نسبت به پرداخت خسارت توقف خودرو در کمتر از پانزده روز اقدام نماید.
- تبصره ۳- در صورتی که توقف خودروی سنگین بیش از یک ماه به طول انجامد، با موافقت کتبی مصرف‌کننده برای هر روز توقف خودرو مازاد بر یک ماه، عرضه‌کننده ملزم به پرداخت دو ده هزارم (۰.۰۰۰۲) بهای خودرو علاوه بر مقدار قبلی می‌باشد.
- ماده ۱۹- عرضه‌کننده موظف است رأساً یا از طریق واسطه فروش و خدمات پس از فروش، ساز و کار پرداخت هزینه خسارات وارده به مصرف‌کننده شامل موارد اشاره شده در قانون و این آیین‌نامه را راه‌اندازی و اجرا نماید. عملکرد این نظام باید به گونه‌ای باشد که مصرف‌کننده را از میزان و چگونگی دریافت هزینه‌ها و خسارت خودروی خود مطلع نماید.
- ماده ۲۰- عرضه‌کننده موظف است رأساً یا از طریق شبکه نمایندگی مجاز خود تحت هر شرایطی به پذیرش کلیه خودروهایی که به دلیل وجود عیب قطعات ایمنی قادر به تردد نیستند، اقدام نماید.
- تبصره- عرضه‌کننده موظف است در دوره تضمین، هزینه‌های بارگیری و حمل خودروهای در راه مانده و غیرقابل تعمیر به نزدیک‌ترین نمایندگی مجاز را به استثنای موارد تصادفی که ناشی از عیوب سایر قطعات و مجموعه‌های خودرو نباشد، تقبل نماید.
- ماده ۲۱- عرضه‌کننده در دوره تعهد موظف است از طریق واسطه خدمات پس از فروش و یا نمایندگی‌های مجاز، نسبت به پذیرش تمام خودروهای تحت مسئولیت خود و همچنین سایر خودروهای مشابه وارداتی توسط اشخاص حقیقی و حقوقی فاقد نمایندگی رسمی، مطابق با دستورالعمل ابلاغی وزارت اقدام نماید.

ماده ۲۲- عرضه کننده موظف است نسبت به تعیین نرخ خدمات تعمیرات، قطعات یدکی و مواد مصرفی مطابق بند (ط) ماده (۲) این آیین نامه و همچنین تدوین جدول زمان تعمیرات، مطابق با استاندارد سازنده خودرو اقدام نموده و پس از تطبیق و صحت گذاری توسط شرکت بازرسی ظرف یک ماه از زمان اعلام شرکت عرضه کننده، آن را به واسطه خدمات پس از فروش و نمایندگی های مجاز خود ابلاغ نماید. براساس این ضوابط، نمایندگی و یا واسطه خدمات پس از فروش، صورت حساب مصرف کننده را به ایشان تسلیم می نماید.

تبصره- عرضه کننده موظف است امکان مقایسه صورت حساب صادره را از طریق پایگاه اطلاع رسانی خود فراهم نماید.

ماده ۲۳- عرضه کننده موظف است نمایندگی های مجاز را ملزم نماید تا ضمن تسلیم صورت حساب به مصرف کننده، خدمات ارائه شده خود را به مدت دو ماه یا سه هزار کیلومتر، هر کدام زودتر فرا برسد و قطعات را به مدت شش ماه یا ده هزار کیلومتر، هر کدام زودتر فرا برسد ضمانت نمایند.

ماده ۲۴- نمایندگی مجاز موظف است چنانچه تشخیص دهد علاوه بر عیوب مندرج در برگ پذیرش، خودرو عیب دیگری دارد، قبل از تعمیر یا تعویض قطعه، با مصرف کننده تماس گرفته و از او جهت انجام تعمیرات تعیین تکلیف نماید. در صورت عدم موافقت مصرف کننده، مراتب هنگام تحویل خودرو به صورت کتبی مستندسازی شود.

تبصره- نمایندگی مجاز موظف است در دوره تعهد، داغی قطعات تعویضی را به مصرف کننده تحویل و رسید دریافت نماید.

ماده ۲۵- چنانچه به تشخیص مراجع مذکور در ماده (۳) قانون به علت عدم کیفیت تعمیرات، سهل انگاری و یا استفاده از قطعات غیر استاندارد توسط عرضه کننده، واسطه خدمات پس از فروش و نمایندگی مجاز، خسارتی متوجه مصرف کننده گردد، عرضه کننده موظف به جایگزین کردن قطعات، رفع نقصان خدمات بدون دریافت وجه و جبران خسارات وارده می باشد.

ماده ۲۶- تعداد نمایندگی های مجاز و واحدهای خدمات سیار، بر اساس دستورالعمل ابلاغی وزارت تعیین خواهد شد.

ماده ۲۷- عرضه کننده موظف است در شبکه نمایندگی های مجاز فروش و خدمات پس از فروش خود صرفاً از ظرفیت واحدهای دارای سطح کیفی قابل قبول، مطابق با ضوابط استاندارد ملی شیوه ارائه خدمات پس از فروش (استاندارد شماره ۱۹۱۱۷) و دستورالعمل شرایط، ضوابط و ارزیابی خدمات فروش استفاده نماید.

ماده ۲۸- عرضه‌کننده موظف است نسبت به استقرار شبکه رایانه ای برای واسطه‌ها و نمایندگی‌های مجاز فروش و خدمات پس از فروش شامل محاسبه مدت توقف خودرو، فهرست قطعات و مواد مصرفی و اجرت تعمیرات برای هر خودرو و نیز صورت‌حساب هر مصرف‌کننده اقدام نماید.

تبصره - شرکت عرضه‌کننده موظف است امکان دسترسی شرکت بازرسی به اطلاعات این شبکه را فراهم نماید.

ماده ۲۹- مسؤولیت رسیدگی به شکایات مصرف‌کنندگان و جلب رضایت ایشان در مرحله اول برعهده عرضه‌کننده می‌باشد. در صورت بروز اختلاف بین عرضه‌کننده و مصرف‌کننده، رأساً از طریق سازمان‌های صنعت، معدن و تجارت استان‌ها و با نظارت سازمان حمایت مصرف‌کنندگان و تولیدکنندگان مورد بررسی و رسیدگی قرار می‌گیرد. چنانچه رضایت مصرف‌کننده تأمین نشود، می‌تواند به هیات حل اختلاف موضوع تبصره (۲) ماده (۳) قانون مراجعه کند. هیئت حل اختلاف موظف است ظرف بیست روز از تاریخ ثبت شکایات به موضوع رسیدگی و نسبت به آن کتباً اعلام رأی کند. منطاً رأی، نظر اکثریت اعضای هیئت است. این رأی باید ظرف ده روز از تاریخ ابلاغ اجرا شود.

تبصره ۱- دبیرخانه هیئت حل اختلاف موضوع این ماده و محل تشکیل جلسات آن در محل سازمان صنعت، معدن و تجارت استان‌ها می‌باشد.

تبصره ۲- سازمان صنعت، معدن و تجارت استان‌ها مکلف است ظرف یک ماه از تاریخ تصویب این آیین‌نامه، هیئت‌های حل اختلاف مربوط را در محل آن سازمان با استفاده از پست‌های سازمانی موجود تشکیل داده و امکانات، نیروی انسانی و محل لازم را در اختیار آنها قرار دهد.

تبصره ۳- ثبت اعتراض و رسیدگی به آن در هیئت حل اختلاف رایگان است، اما حق‌الزحمه کارشناس رسمی که در هیئت حاضر و اظهار نظر می‌کند باید ظرف پنج روز از تاریخ اعلام هیئت، توسط شاکی پرداخت شود، در غیر این صورت، هیئت پرونده اعتراض را با ذکر دلیل مختومه اعلام می‌نماید.

تبصره ۴- کلیه نهادها و سازمان‌هایی که مصرف‌کنندگان جهت طرح شکایت به آنها مراجعه می‌نمایند موظفند شکایت مصرف‌کننده را به وزارت ارسال نمایند.

تبصره ۵- سازمان حمایت مصرف‌کنندگان و تولیدکنندگان ظرف یک ماه پس از ابلاغ این آیین‌نامه مکلف است دستورالعمل نحوه رسیدگی به شکایات مصرف‌کنندگان خودرو را به سازمان‌های صنعت، معدن و تجارت استان‌ها اعلام نماید.

ماده ۳۰- عرضه‌کننده موظف است ساز و کار نظارت مستمر بر نمایندگی‌های مجاز را براساس وظایف تعیین شده در قانون و آیین‌نامه و دستورالعمل‌های اجرایی ذی‌ربط آن ایجاد نماید.

تبصره - نظارت و ارزیابی ادواری عرضه کننده خودرو، واسطه فروش، واسطه خدمات پس از فروش و نمایندگی های مجاز آنها و ارائه گزارش های ارزیابی به وزارت و عرضه کننده، به عهده شرکت بازرسی منتخب وزارت می باشد.

تبصره ۲ - عرضه کننده هموظفاستنامونشانی کلیه نمایندگی های مجاز فعال و تعلیق شده خود را به همراه سایر مشخصات و همچنین مشخصات مشتریان مراجعه کننده به شبکه خدمات پس از فروش شامل نام مشتری، شماره تماس، نوع خودرو، تاریخ پذیرش و نام نمایندگی مراجعه شده را بصورت دسترسی برخط جهت ارزیابی عملکرد آن، به شرکت بازرسی معرفی نماید.

ماده ۳۱ - مسئولیت نظارت بر حسن اجرای این آیین نامه بر عهده وزارت است.

ماده ۳۲ - تصمیم نامه شماره ۴۳۶۷۸/۴۴۱۳۳ مورخ ۱۳۸۹/۰۲/۲۹ لغو می شود.

SHAHIN



LIFAN



SHAHIN

WWW.SHAHINMOTOR.COM