

پژو ۲۰۶

پژو ۲۰۶

پژو ۲۰۶ صندوقدار

پژو ۲۰۶ صندوقدار گازسوز



راهنمای دارنده محصول

دارنده محترم

این کتابچه برای آگاهی شما از نحوه استفاده بهینه از خودرو تهیه شده و حاوی نکات مهم ایمنی، عملکردی و نگهداری است. لطفاً این کتابچه را همواره در خودرو به همراه داشته و در حفظ و نگهداری آن کوشا باشید.





برای دریافت نرم افزار ایران خودرو
رزینه ویژه گوشی های هوشمند

نرم افزار تلفن همراه گروه صنعتی ایران خودرو IKCO mobile application

- معرفی تمامی محصولات گروه صنعتی ایران خودرو
- نمایش موقعیت جغرافیایی نمایندگی ها بر روی نقشه
- قابلیت مکان یابی خودرو و....

برای خواندن لینک بارکد، احتیاج به نرم افزار بارکدخوان بر روی گوشی هوشمند خود دارید.
آن را باز کرده و دوربین موبایل را کمی به بارکد نزدیک کنید. پس از چند ثانیه برنامه به طور خودکار بارکد را خوانده
و لینک نهفته در آن را به شما نمایش می دهد.



بِسْمِ اللّٰهِ الرَّحْمٰنِ الرَّحِیْمِ



خریدار گرامی

ضمن تشکر از شما برای خرید محصول شرکت ایران خودرو، تبریک ما را به جهت این حسن انتخاب پذیرا باشید. امیدواریم خودرو جدید بتواند در لحظات شاد زندگی شما سهمی داشته باشد. این راهنما در استفاده صحیح از وسیله نقلیه و نحوه رانندگی با آن به شما کمک خواهد کرد، بنابراین بهتر است همواره آن را در محفظه داشبورد خودرو نگهداری نمایید. برای استفاده آسان تر، کتابچه حاضر به بخش‌های مختلف تقسیم شده و هر بخش مربوط به جنبه متفاوتی از رانندگی یا مراقبت از خودرو شما است. توصیه می‌کنیم برای آشنایی با امکانات و قابلیت‌های خودرو جدیدتان هر بخش را با دقت مطالعه فرمائید.

- **قبل از رانندگی:** این بخش شامل تنظیم صندلی‌ها، کمربند ایمنی، کنترل سیستم گرمایش و تهویه و همچنین تمام نکات مورد نیاز برای رفاه شما قبل از شروع رانندگی است.
- **رانندگی:** در این بخش عملکرد کلیدها، تجهیزات و مراقبت‌های حین رانندگی توضیح داده شده است.
- **نگهداری خودرو:** شامل اطلاعات ضروری در مورد بازدیدهایی است که باید در دوره‌های منظم زمانی به عمل آورید.

توجه

جهت اطلاع از نحوه نگهداری خودرو، ضوابط و شرایط خدمات گارانتی و انجام سرویس‌های دوره‌ای، به دفترچه راهنمای نگهداری و خدمات گارانتی مراجعه فرمائید.

- **فوریت‌های فنی:** این اطلاعات به منظور کمک به حل اشکالات کوچک و اجتناب ناپذیر در مواقع اضطراری است که گاهی ممکن است به وقوع بپیوندد مانند تعویض تسمه، فیوز و چرخ‌ها.
- **اطلاعات فنی:** شامل اطلاعات فنی درباره موتور، ابعاد، ظرفیت‌ها و اوزان می‌باشد.
در ضمن، مواد مصرفی از نمایندگی‌های مجاز ایران خودرو تأمین گردد. (از برندهای مورد تأیید و بسته بندی‌هایی که توسط شرکت ایساکو ارایه می‌گردد استفاده شود).



اخطار

عدم توجه به دستورات ویژه که در کادرهای اخطار همراه با این علامت درج شده، ممکن است باعث آسیب جدی و به خطر افتادن سلامت راننده و یا سرنشینان خودرو شود.



هشدار

عدم توجه به دستوراتی که در کادرهای هشدار دهنده همراه با این علامت درج شده است احتمال تصادف یا آسیب به خودرو را به دنبال خواهد داشت.

توجه: در صورت عدم توجه به توصیه‌های ایمنی عنوان شده که به دنبال کلمه **توجه** آورده شده است، احتمال آسیب جدی به خودروی شما وجود دارد.
نکته مهم: امکانات هر خودرو با توجه به مدل آن متفاوت است. به همین خاطر ممکن است بخشی از اطلاعات مندرج در این راهنما در مورد خودروی شما صادق نباشد. برای کسب اطمینان می‌توانید با نمایندگی مجاز ایران خودرو تماس بگیرید.

یادآوری: در این کتابچه اطلاعات مربوط به گونه‌های دیگر این محصول نیز درج شده است. ستاره (*) مشخص گردیده است.



۱ خودروی شما در یک نگاه

۲ قبل از رانندگی

۳ رانندگی

۴ نگهداری خودرو

۵ فوریت‌های فنی

۶ اطلاعات فنی

۷ فهرست الفبایی

مرور سریع مطالب

۶۹	کنترل‌ها
۲۸	درها
۴۱	ایمنی کودکان
۴۸	کیسه‌های هوا
۵۳	گرمایش و تهویه
۶۰	تجهیزات داخلی
۸۶	گیربکس اتوماتیک*
۸۹،۹۲	دسته راهنما
۹۰،۹۴	برف پاک‌کن
۹۵	ترمزها
۱۰۴	بررسی سطوح مایعات
۱۰۸	باتری
۱۱۱-۱۳۰	دستورالعمل‌های کاربردی
۱۱۲	تعویض چرخ‌ها
۱۱۸	فیوزها
۱۲۶	تعویض لامپ‌ها
۱۳۱	بکسل کردن خودرو
۲۱-۲۶	ویژگی‌های خودرو پایه گازسوز*

* در صورت نصب در خودروی شما



خودروی شما در یک نگاه

تنظیم ارتفاع غربیلک	۱۶	اجزاء خودرو	۶
گیربکس اتوماتیک*	۱۷	کلیدها	۸
گرمایش و تهویه	۱۸	کارت بارکد دار	۹
توصیه هایی در مورد تنظیمات داخلی خودرو	۲۰	قفل فرمان	۱۰
مجموعه قطعات سیستم گاز خودرو پایه گازسوز*	۲۱	کیسه های هوا	۱۰
عملکرد نمایشگر میزان سوخت خودرو دو سوخته*	۲۳	استارت زدن موتور بنزینی	۱۰
انجام سوختگیری CNG*	۲۴	شیشه بالابرهای برقی	۱۲
عملکرد دکمه ها و صفحه نمایش خودرو پایه گازسوز*	۲۵	آینه های برقی	۱۲
دکمه سر اهرم برف پاک کن خودرو پایه گازسوز*	۲۶	دسته راهنما	۱۳
کلید تبدیل سوخت CNG*	۲۶	صندلی ها	۱۵

* در صورت نصب در خودروی شما

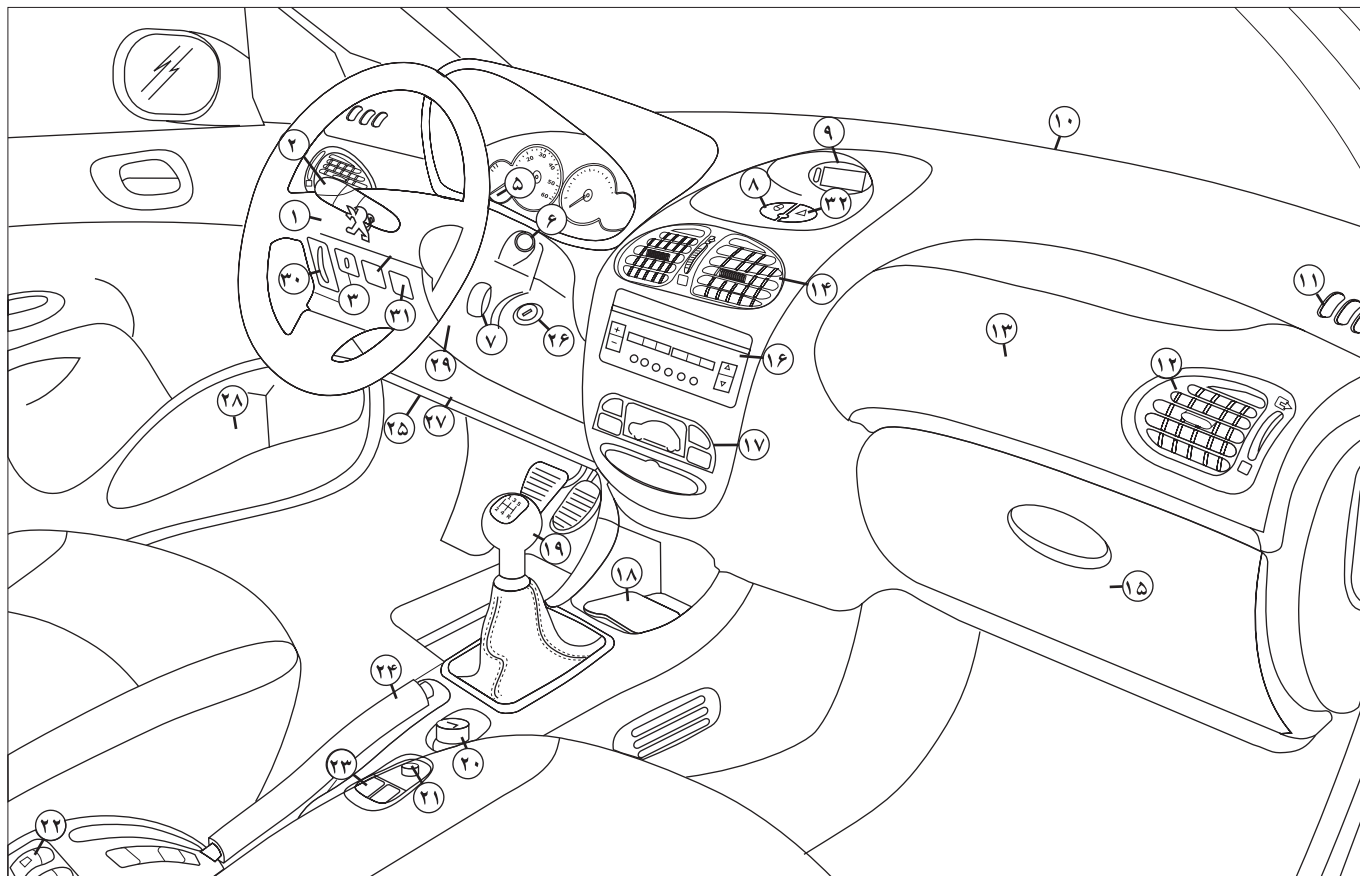

اجزای خودرو*

- ۱) کیسه هوای راننده
 - ۲) کنترل‌های سیستم روشنایی و چراغ‌های راهنما
 - ۳) کلید غیر فعال‌سازی کیسه هوای سرنشین
 - ۴) کلید غیر فعال‌سازی شیشه بالابرهای عقب
 - ۵) دکمه تنظیم روشنایی داخل داشبورد
 - ۶) کلید برف پاک‌کن و شیشه‌شوی
 - ۷) دسته کنترل راه دور و تجهیزات صوتی
 - ۸) کنترل قفل مرکزی
 - ۹) صفحه نمایش (چند منظوره)
 - ۱۰) دریچه‌های بخارگیر شیشه جلو
 - ۱۱) دریچه‌های بخارگیر شیشه‌های کناری
 - ۱۲) دریچه قابل تنظیم سیستم تهویه
 - ۱۳) محل کیسه هوای سرنشین
 - ۱۴) دریچه‌های قابل تنظیم تهویه هوای مرکزی
 - ۱۵) جعبه داشبورد
 - ۱۶) تجهیزات صوتی*
- ۱۷) کلیدهای کنترل بخاری، تهویه، کولر، گرم‌کن شیشه عقب و گرم‌کن آینه‌ها
 - ۱۸) زیرسیگاری جلو
 - ۱۹) دسته دنده
 - ۲۰) فندک
 - ۲۱) کلید آینه‌های برقی
 - ۲۲) کنترل‌های شیشه بالابر برقی عقب
 - ۲۳) کنترل‌های شیشه بالابر برقی جلو
 - ۲۴) ترمزدستی
 - ۲۵) اهرم بازکننده در موتور
 - ۲۶) سوئیچ فرمان
 - ۲۷) جعبه فیوز
 - ۲۸) محل قرار دادن جعبه دستمال کاغذی
 - ۲۹) دستگیره تنظیم ارتفاع غربلیک فرمان
 - ۳۰) تنظیم ارتفاع نور چراغ‌های جلو
 - ۳۱) کلید تبدیل سوخت CNG*
 - ۳۲) کلید فلاشر

* در صورت نصب در خودروی شما

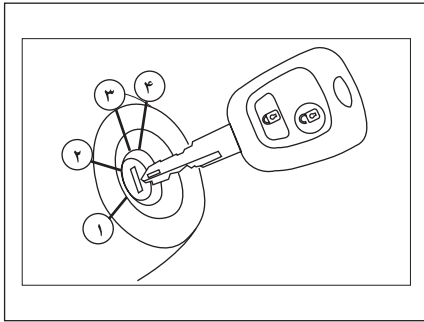

ثانیه نمایش داده می‌شود. با فشار بر روی دکمه B درهای خودرو از راه دور باز می‌شوند، و با دو بار چشمک زدن چراغ راهنما نمایش داده می‌شود.

فراموش کردن کلید*

اگر کلید روی قفل فرمان باقی بماند، یک هشدار دهنده صوتی همزمان با باز شدن در قسمت راننده به شما یادآوری می‌کند که کلید در داخل سوئیچ باقی مانده است.

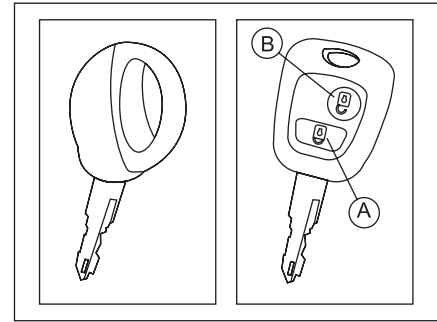

پارک کردن خودرو

در یک پارکینگ به منظور قفل کردن درهای خودرو، دکمه A را فشار دهید. در صورتی که چراغ‌های راهنما به مدت یک ثانیه روشن و خاموش شوند، درها قفل شده و سیستم وارد حالت دزدگیر می‌شود. اما اگر چراغ‌های راهنما برای چهار مرتبه به سرعت روشن و خاموش شوند، یکی از درهای خودرو باز است و سیستم وارد حالت دزدگیر نخواهد شد. لذا پس از بستن در، مجدداً دکمه A را فشار دهید.

کلیدها

با استفاده از این کلید، قفل درهای جلو، در صندوق، کلید غیرفعال کننده کیسه هوای سرنشین، درپاک، قفل فرمان و روشن کردن خودرو به صورت مجزا عمل می‌کنند.

قفل و باز کردن با قفل مرکزی

با استفاده از این کلیدها همه درها و در صندوق با استفاده از قفل در راننده قفل می‌شوند ولی از این طریق همه درها جز در صندوق باز می‌شوند. چنانچه یکی از درها باز باشد، قفل مرکزی عمل نمی‌کند.

کنترل از راه دور

با فشار بر روی دکمه A درهای خودرو از راه دور قفل می‌شوند. این عمل با روشن شدن چراغ راهنما حدوداً به مدت دو

استارت زدن

چهار وضعیت کلید در داخل سوئیچ استارت عبارتند از:
۱- وضعیت STOP یا خاموش:

سوئیچ بسته است.

۲- اولین پله، وضعیت تجهیزات جانبی:

سوئیچ بسته است ولی فقط می‌توان از تجهیزات جانبی استفاده کرد.

۳- دومین پله، وضعیت حرکت:

سوئیچ باز است.

۴- وضعیت استارت

روشن کردن موتور (استارت)

* در صورت نصب در خودروی شما

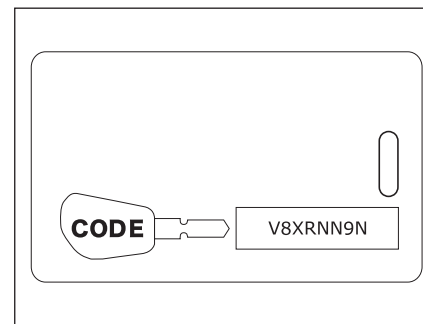

کارت بارکددار

هنگام تحویل خودرو، یک کارت بارکددار به همراه یک دسته کلید و دسته کلید زاپاس به شما داده می‌شود. این کارت دارای کد شناسائی است که نمایندگی مجاز ایران خودرو هنگام کار روی سیستم ضد استارت الکترونیکی به آن نیاز دارد. این کد توسط یک برچسب پوشیده شده است. فقط در صورت لزوم آن را پاک کنید.

کارت شناسایی خودرو را در یک مکان مطمئن نگهداری نمایید و هرگز آن را داخل خودرو قرار ندهید. هنگام سفر این کارت را همانند دیگر مدارک شخصی خودرو به همراه داشته باشید.



هشدار

وقتی خودروی دست دوم خریداری می‌نمائید، دقت کنید که کارت شناسایی خودرو به شما تحویل گردد. توصیه می‌شود کد کلید را به اطلاع نمایندگی مجاز برسانید تا کلیدهایی که در دست شماست تنها کلیدهایی باشد که بتواند خودروی شما را روشن کند. هرگز در سیستم بازدارنده (ضد استارت الکترونیکی) تغییری بوجود نیاورید.

قفل فرمان

پیش از استارت زدن، اگر لازم باشد قفل فرمان را باز کنید و به آرامی هم‌زمان با چرخاندن کلید غربلیک فرمان را بچرخانید.
توصیه می‌شود هنگام استارت زدن پدال کلاچ را فشرده نگه‌دارید تا استارت زدن موتور آسان‌تر صورت گیرد.

استارت زدن موتور بنزینی

هنگام استارت زدن روی پدال گاز فشار ندهید.
استارت بزنیید و تا زمانی که موتور روشن نشده است کلید را رها نکنید.

کیسه‌های هوای جلو

غیرفعال نمودن کیسه هوای سرنشین

کلید را در موقعیت ۱ قرار دهید و سپس بچرخانید.
- موقعیت "ON" باعث فعال شدن کیسه هوای سرنشین می‌شود.
- موقعیت "OFF" باعث غیرفعال شدن کیسه هوای سرنشین می‌شود.



هشدار

هرگز با موتور سرد حرکت نکنید.
هرگز در فضای بسته موتور را روشن نکنید.
هیچ‌گونه تغییری در سیستم قفل فرمان ایجاد نکنید.

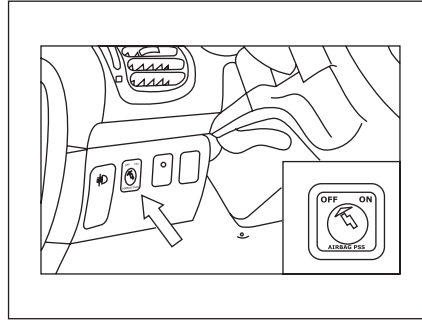

کنترل صحت عملکرد کیسه هوا

زمانی که سوئیچ را باز می‌کنید (دومین پله کلید) روشن شدن این لامپ، و نمایش یک پیغام بر روی صفحه نمایشگر جلو آمپر نشان می‌دهد که کیسه هوای سرنشین غیرفعال شده است (موقعیت "OFF" کلید).
در طی مدتی که کیسه هوای سرنشین غیرفعال باشد، لامپ اخطار روشن باقی می‌ماند.

موارد ایمنی در مورد کیسه هوای سرنشین

در خودروهای مجهز به کلید غیرفعال کننده کیسه هوا: 

- در صورتی که صندلی مخصوص کودک پشت به سمت جاده و در مقابل کیسه هوا قرار گیرد، عملکرد کیسه هوا را غیرفعال نمائید.
- برای سرنشینان بزرگسال کیسه هوا را در حالت فعال قرار دهید.

در مورد خودروهایی که کلید غیرفعال کننده کیسه هوا ندارند: 

- صندلی مخصوص کودک را پشت به سمت جاده و در مقابل کیسه هوا روی صندلی جلو سرنشین قرار ندهید.
- در هیچ حالتی، پاهای خود یا یک شیء خارجی را روی داشبورد قرار ندهید.

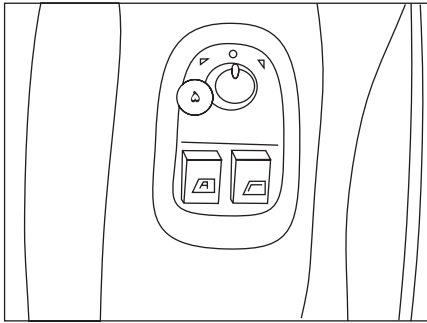

آینه‌های برقی:*

اهرم ۵ را به سمت راست یا چپ بچرخانید تا آینه مورد نظر انتخاب شود. برای تنظیم آینه، اهرم ۵ را به تمام جهات حرکت دهید.

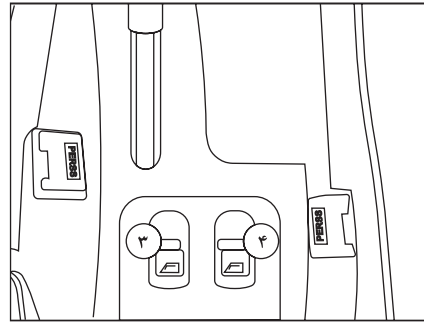

۳- شیشه بالابر برقی سمت چپ عقب*

۴- شیشه بالابر برقی سمت راست عقب*

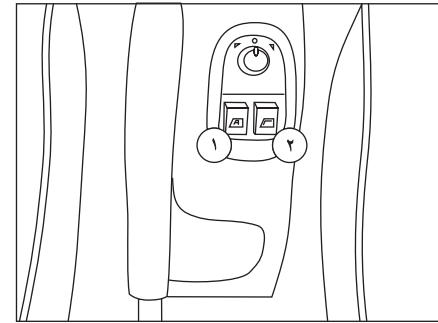

شیشه بالابرها برقی

۱- شیشه بالابر برقی راننده

حالت دستی: کلید را به آرامی فشار دهید یا بکشید، شیشه به محض رها کردن کلید از حرکت باز می‌ایستد.

حالت خودکار: کلید را محکم و پیوسته فشار دهید یا بکشید، شیشه کاملاً باز یا بسته می‌شود. عمل بسته شدن خودکار شیشه‌ها فقط زمانی که موتور روشن است، صورت می‌گیرد. (در برخی از مدل‌ها حالت خودکار با فشردن یا کشیدن لحظه‌ای کلید شیشه بالابر فعال می‌شود)

۲- شیشه بالابر برقی سرنشین

* در صورت نصب در خودروی شما

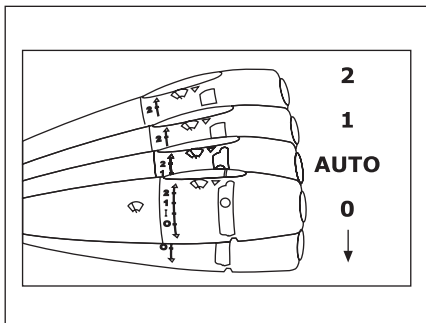

دسته برف پاک کن - جلو

حرکت تند - حرکت متوسط - حرکت متناوب یا AUTO پاک کردن اتوماتیک
 خاموش 0
 ↓ یکبار حرکت
 شیشه‌شوی: با یکبار کشیدن اهرم به سمت خودتان
 برف پاک کن سه بار حرکت می‌کند تا زمانی که اهرم را
 نگه‌دارید شیشه‌شوی کار می‌کند.

عقب *



خاموش

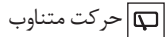

حرکت متناوب



شیشه‌شویی

حرکت خودکار *

در حالت خودکار "AUTO" سرعت برف پاک کن به طور
 خودکار با سرعت خودرو تغییر می‌کند.

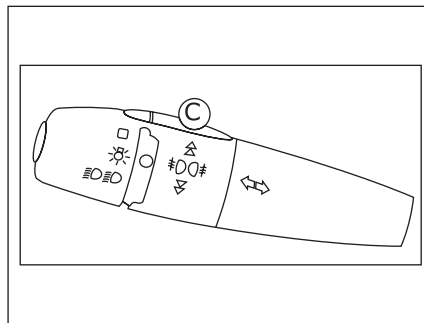

چراغ مه شکن عقب (حلقه C)

چراغ مه شکن جلو (حلقه C)

(با یک بار چرخش حلقه به سمت جلو)

چراغ‌های مه شکن جلو و چراغ مه شکن عقب

(با دومین چرخش حلقه به سمت جلو)

مطابق مشخصات مخصوص خودرو

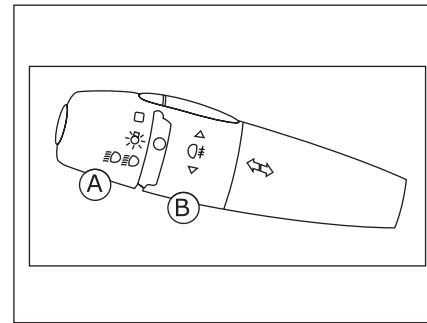

دسته راهنما

چراغ‌های جلو (علامت‌های روی حلقه A)

خاموش کردن چراغ‌ها

چراغ‌های کوچک

نور بالا و پایین

روشن شدن اتوماتیک چراغ‌ها *

چراغ مه شکن عقب (حلقه B)

چراغ مه شکن عقب (با چرخش حلقه به سمت جلو)

چراغ‌های مه شکن جلو *

* در صورت نصب در خودروی شما

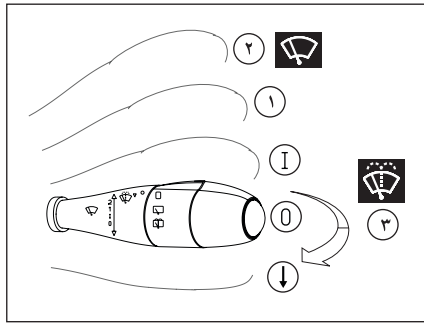

برف پاک کن ها و شیشه شوی

جلو

0 - خاموش

I - برف پاک کن زمانی (فاصله زمانی بین دو حرکت برف پاک کن وابسته به سرعت خودرو می باشد)

1 - برف پاک کن کند

2 - برف پاک کن سریع

↓ - حرکت تکی برف پاک کن

3 - شیشه شوی (کشیدن دسته کنترل به سمت راننده)

عقب*

خاموش

حرکت متناوب

شیشه شوی

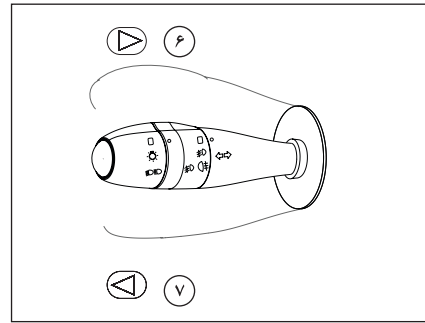

6- چراغ راهنمای سمت راست

7- چراغ راهنمای سمت چپ

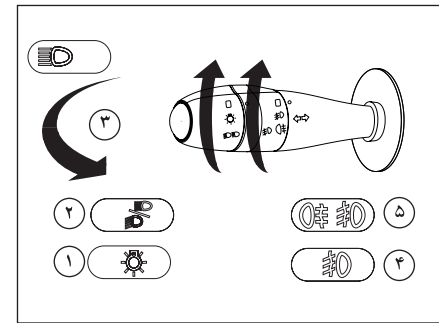

کلید چراغ ها و دسته راهنما

1- چراغ های کوچک، پلاک و صفحه نمایش جلو داشبورد

2- چراغ جلو نور پایین / بالا

3- چراغ جلو نور بالا (کشیدن اهرم به سمت راننده)

4- چراغ های مه شکن جلو

5- چراغ های مه شکن جلو / عقب*

* در صورت نصب در خودروی شما

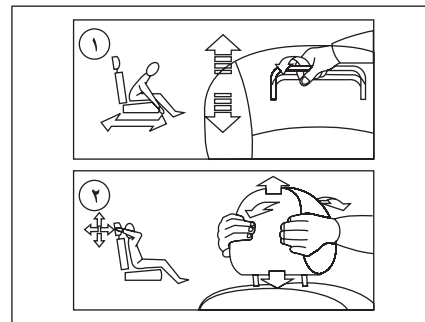
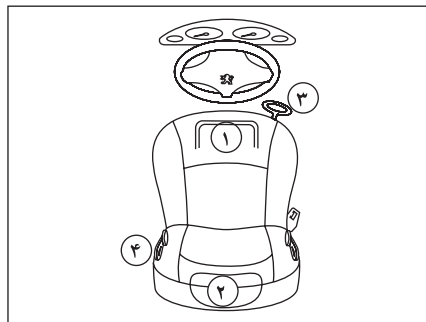
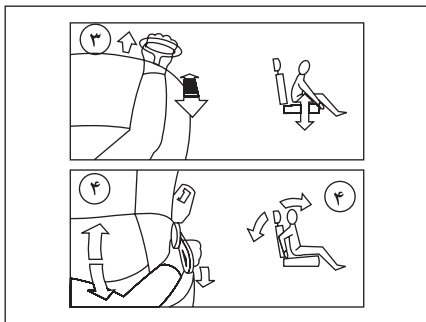

صندلی های جلو

- ۱- تنظیم موقعیت طولی صندلی به سمت جلو و عقب
- ۲- تنظیم ارتفاع پشتی سر

۳- تنظیم ارتفاع صندلی

- ۴- تنظیم زاویه پشتی



اخطار

هرگز بدون پشتی سر رانندگی نکنید.

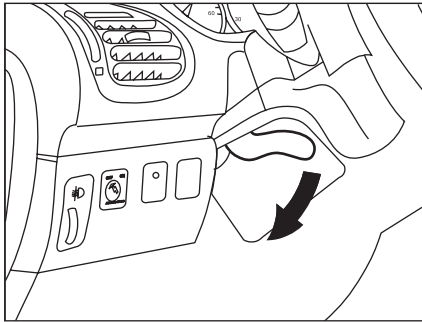

تنظیم ارتفاع غریبک فرمان

به هنگام توقف، ضامن قفل تنظیم ارتفاع غریبک فرمان را پائین بچرخانید.
ارتفاع مورد نظر را تنظیم نمائید و ضامن را به سمت بالا فشار دهید تا ستون فرمان قفل شود.



هشدار

جهت حفظ موارد ایمنی، اهرم خواباندن پشتی صندلی در خودروهای ۲۰۶ صندوقدار گازسوز (اهرم ۲)، برخلاف مدل بنزینی، وجود ندارد. به همین دلیل اکیداً توصیه می‌شود جهت جلوگیری از بروز آسیب به قسمت‌های گازسوز به هیچ عنوان پشتی صندلی تغییر وضعیت داده نشود.

* در صورت نصب در خودروی شما

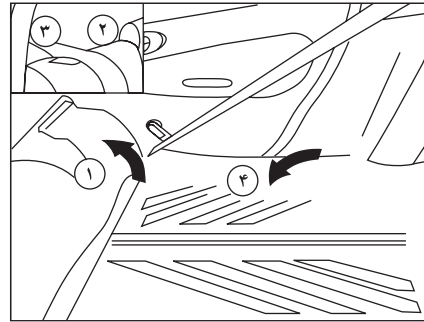

صندلی عقب*

برای خواباندن صندلی عقب
- جلوی نشیمن صندلی (۱) را بالا بکشید.
- نشیمن صندلی (۱) را به سمت صندلی‌های جلو بچرخانید.
- کمربند ایمنی را زیر (سگک) نگه‌دارنده، کمربند ایمنی (۲) قرار دهید.
- اهرم کنترل (۳) را بکشید تا پشتی (۴) از قفل خارج شود.
- پشتی سر را درآوردید یا پایین بیاورید.
- پشتی (۴) را بچرخانید.
- هنگام جاگذاری مجدد صندلی مراقب باشید کمربند به جایی گیر نکند.



اخطار

هرگز فرمان خودرو را هنگام رانندگی تنظیم نکنید، این عمل بسیار خطرناک است.

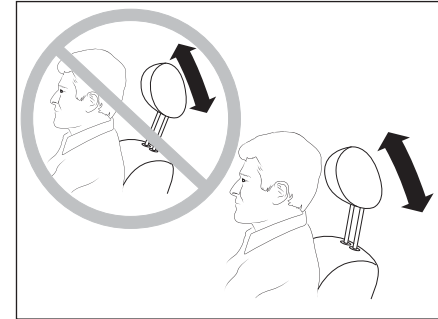
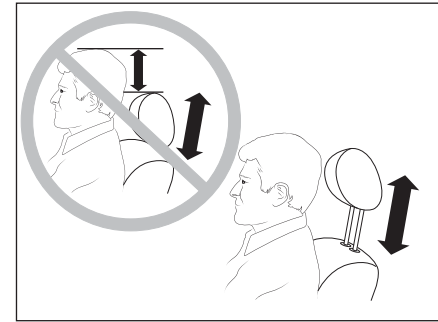

اخطار

جهت کاهش صدمات جانی و ایمنی به راننده و سرنشین جلو، لازم است تنظیمات ارتفاع پشتی سر و وضعیت سر نسبت به پشتی سر، مطابق تصاویر فوق حتماً رعایت گردد.

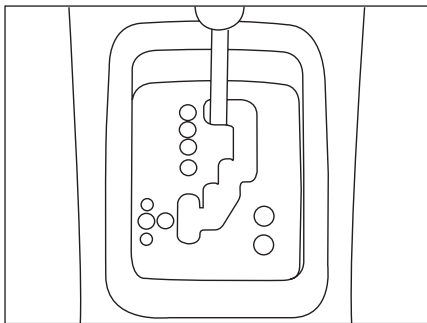

گیربکس اتوماتیک*

PORSCHE TIPTRONIC SYSTEM

جعبه دنده (گیربکس) اتوماتیک با چهار وضعیت تغییر دنده می‌تواند به شما سهولت عملکرد کاملاً اتوماتیک دنده‌ها را ارائه دهد، که با برنامه‌های شرایط مسابقه‌ای و شرایط برفی کاملتر نیز شده است و یا ارائه‌کننده وضعیت دنده بطور دستی و بنا به انتخاب شخصی شما باشد.

صفحه دنده یا پانل انتخاب وضعیت‌ها

برای انتخاب یک وضعیت، اهرم یا دسته دنده را در صفحه دنده (پانل دنده) جابجا کنید. موقعیت قرارگیری دنده‌ها با یک چراغ اخطار بر روی جلو داشبورد مشخص می‌گردد.

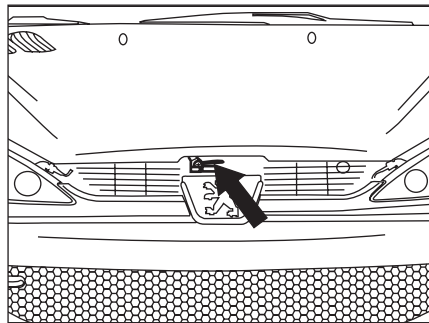

از خارج اتاق:

اهرم را به سمت بالا بکشید و در موتور را باز کنید. میله جک در موتور را در جای خود قرار دهید تا در موتور باز بماند.

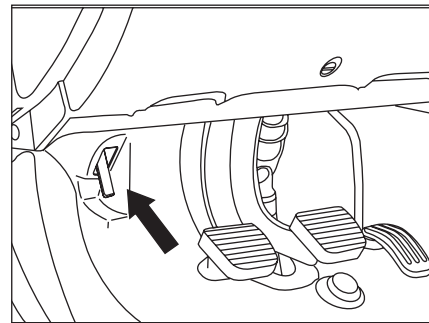

آزاد نمودن قفل در موتور

از داخل اتاق: اهرم در موتور را بکشید.

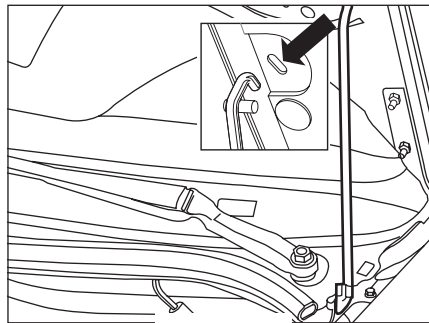

* در صورت نصب در خودروی شما

گرمایش و تهویه

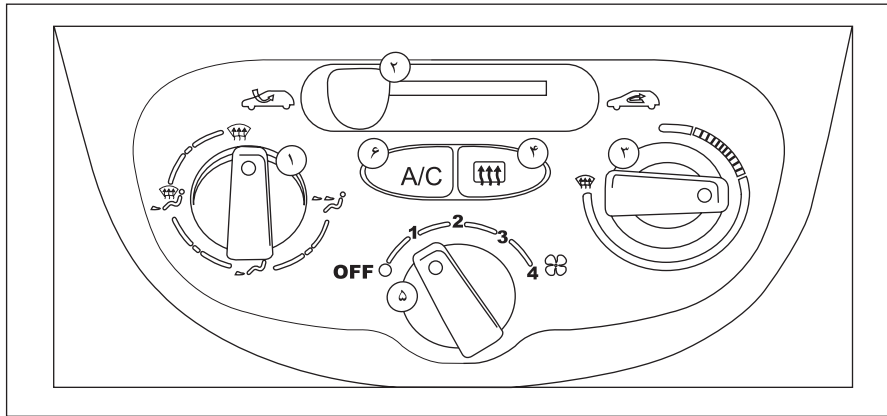



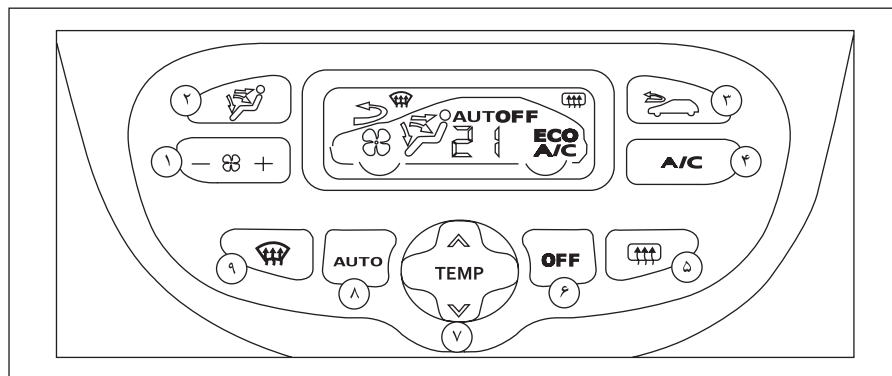







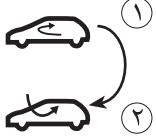

شماره	علامت	عملکرد
۱		انتخاب وضعیت توزیع هوا
۲		کنترل ورود هوا
۳		تنظیم درجه حرارت
۴		گرمکن شیشه عقب و آینه‌ها
۵		تنظیم میزان جریان هوا
۶		کنترل تهویه

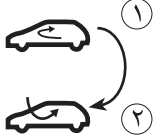

تهویه اتوماتیک

شماره	علامت	عملکرد
۱	A/C	تنظیم جریان هوا
۲		مشخص کردن مسیر توزیع هوا
۳		کنترل هوای ورودی
۴	A/C	کنترل تهویه
۵		گرمکن شیشه عقب و آینه‌ها
۶	OFF	کلید خاموش
۷		تنظیم درجه حرارت
۸	AUTO	انتخاب وضعیت توزیع هوا
۹		گرمکن شیشه جلو

من می‌خواهم -----	گرمایش / تهویه				
	توزیع هوا	جریان هوا	گردش جریان هوا / ورود هوای خارجی	درجه حرارت	AC دستی
گرم		MAX 			—
سرما		MAX 			ON
بخارزدایی یخ زدایی		MAX 			ON

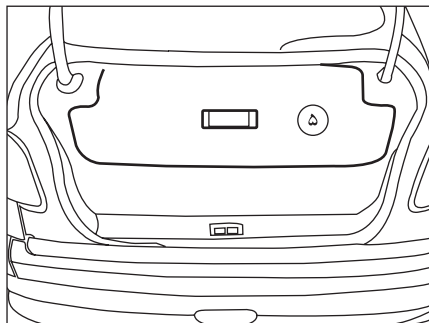

۵- موکت روی مخزن (Beauty Cover)

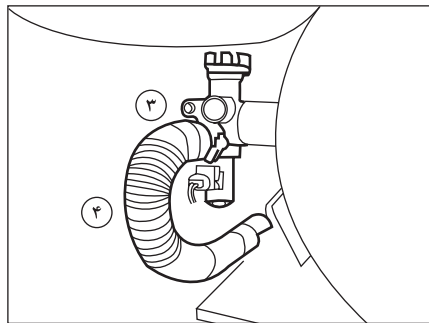

۳- شیر سر مخزن
۴- لوله‌های انتقال و سیستم تهویه گاز

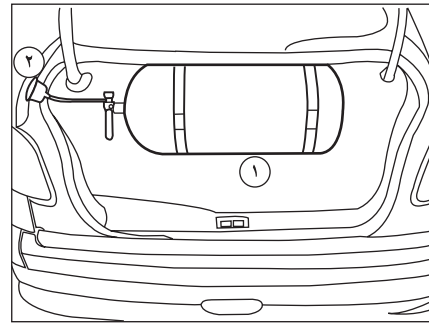

مجموعه قطعات سیستم گاز خودروی پایه گازسوز*
۱- مخزن
۲- پرکن

* در صورت نصب در خودروی شما

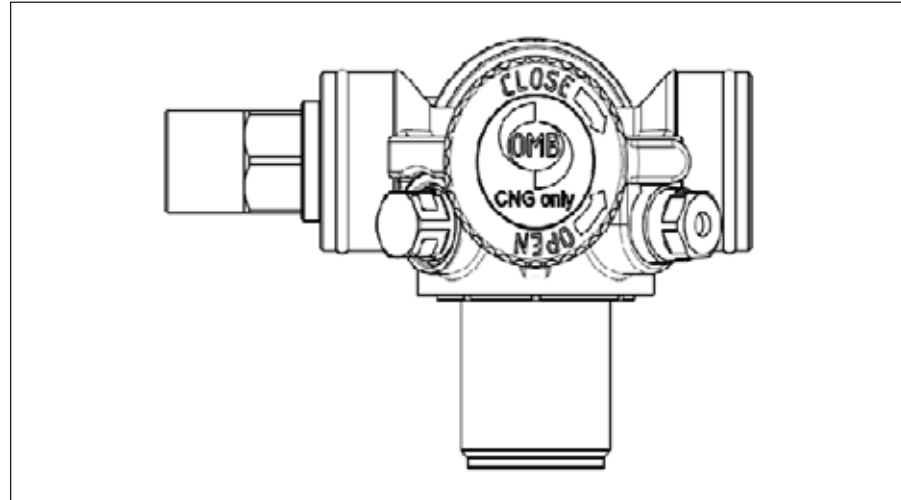

اخطار

در هنگام بستن شیر سر مخزن اطمینان حاصل نمایید شیر تا انتهای کورس خود محکم نشده باشد و در یک چهارم از انتهای کامل کورس چرخش قرار گیرد.

* در صورت نصب در خودروی شما

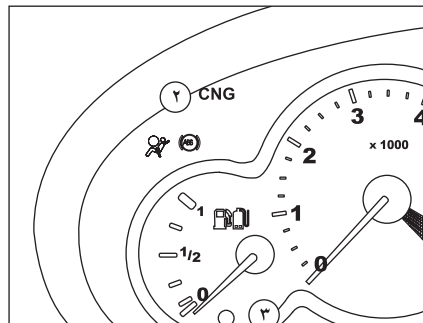

چراغ هشدار زرد رنگ اتمام سوخت برای نمایش هر دو نوع سوخت گاز و بنزین در نظر گرفته شده است. در هنگام روشن شدن چراغ اخطار اتمام سوخت (۳)، فاصله پیمایش برای خودرو در وضعیت بنزین سوز و سرعت ۱۳۰ Km/h بین ۷۵-۵۰ Km خواهد بود و برای وضعیت گازسوز در همان سرعت معادل ۲۵ Km خواهد بود.

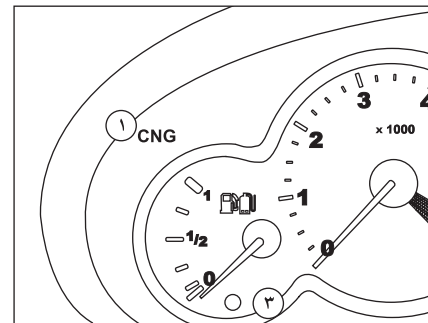

عملکرد نمایشگر میزان سوخت در خودروی دوسوخته*:

به صورت کلی در خودروهای دو سوخته، نشانگر سوخت میزان سوخت را برای باک بنزین و مخزن گاز به طور مشترک نشان می‌دهد. با این تفاوت که با انتخاب و تعویض سوخت مورد استفاده، در واقع نشانگر سوخت مقدار همان سوخت را نشان خواهد داد.

در صورت استفاده از سیستم گاز، چراغ سبز رنگ CNG (۱)، در ناحیه سمت چپ بالای گیج روشن می‌شود. در صورت کمبود گاز، چراغ زرد رنگ در ناحیه سمت راست بالای گیج CNG (۲)، روشن می‌گردد.

* در صورت نصب در خودروی شما



اخطار

در هنگام سوخت گیری، سرنشینان خودرو می‌بایست از خودرو پیاده شده و در محل پیش‌بینی شده در جایگاه سوخت منتظر بمانند. هیچ خودرویی به همراه سرنشین و راننده، حق سوخت‌گیری در جایگاه CNG را ندارد.

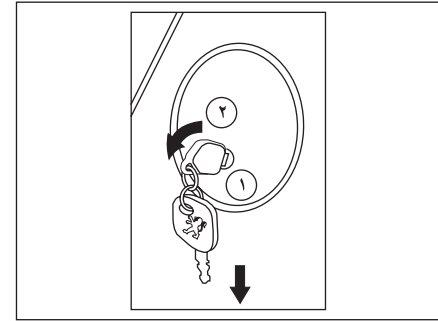
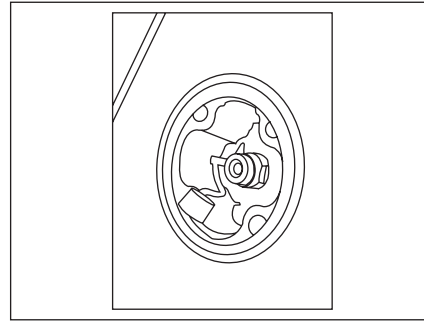

انجام سوخت‌گیری CNG*

۱) قبل از مراجعه به جایگاه و تا زمان حضور در جایگاه سوخت‌گیری، از استعمال دخانیات و استفاده از تلفن همراه، جداً خودداری نمایید.
 ۲) پس از مراجعه به جایگاه سوخت‌گیری^(۱) خودرو را خاموش کرده و از توقف کامل خودرو اطمینان حاصل نمایید (ترمز دستی کشیده شود) تا در حالتی که نازل پرکن جایگاه به خودرو متصل است، خودرو حرکت ننماید.
 ۳) اپراتور جایگاه، پس از کنترل برچسب مجوز سوخت‌گیری خودرو، عملیات سوخت‌گیری را انجام می‌دهد.

۴) در هنگام باز نمودن درپوش گاز جهت سوخت‌گیری
 ۱) ابتدا آن را همراه با سوئیچ به سمت پایین فشار داده و سپس با چرخش ۲) حول محور افقی مماس بر سطح درپوش آن را از ضامن رها و خارج گردانید.
 ۵) پس از هربار سوخت‌گیری از بسته بودن درپوش لاستیکی پرکن گاز اطمینان حاصل شود. (جهت جلوگیری از ورود گرد و غبار و به تبع آن ایجاد اشکال در سیستم گاز، انجام این کار ضروری است).

۱) جهت کسب اطلاع از آخرین وضعیت استقرار جایگاه‌های سوخت CNG فعال، می‌توانید به آدرس اینترنتی <http://www.niopdc.ir> مربوط به شرکت ملی پالایش و پخش فرآورده‌های نفتی ایران، مراجعه نمایید.

* در صورت نصب در خودروی شما

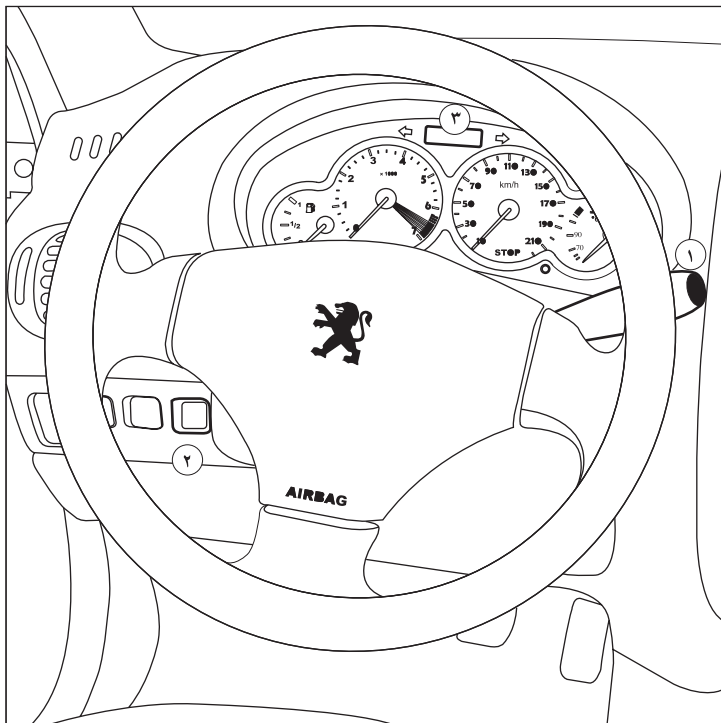

عملکرد دکمه‌ها و صفحه نمایش خودرو پایه گاز سوز*

۱- سر اهرم برف پاک کن:

جهت اطلاع از مقدار سوخت از یک نوع به نوع دیگر

۲- کلید تبدیل سوخت CNG:

جهت تغییر سوخت مورد نظر.

۳- صفحه نمایش جلو آمپر:

جهت نمایش شاخص‌های مربوط به سوخت شامل

مدهای بنزین و همچنین چراغ‌های اخطار

*در صورت نصب در خودروی شما

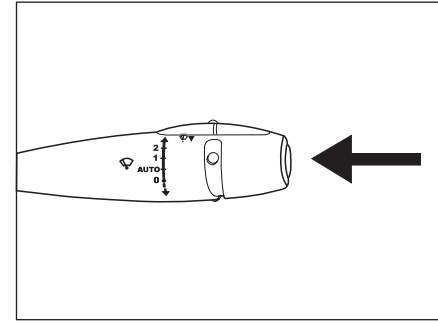
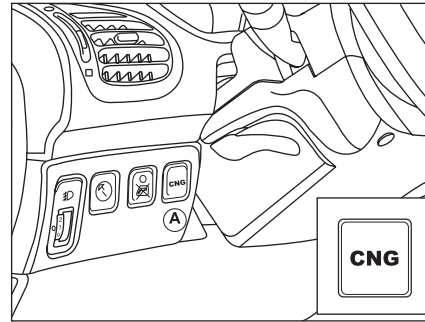

کلید تبدیل سوخت CNG*
 با فشردن دکمه A کلید تبدیل سوخت (CNG) امکان تغییر نوع سوخت مورد استفاده به سوخت دیگر فراهم می‌گردد.

دکمه دسته برف پاک کن خودرو پایه گاز سوز*
 با فشردن دکمه انتهای دسته برف پاک کن، بدون نیاز به تغییر سوخت مورد استفاده موتور، امکان مشاهده سطح میزان باقی مانده سوخت دیگر به مدت ۷ ثانیه فراهم می‌گردد. پس از پایان ۷ ثانیه و یا در صورت فشردن این دکمه پیش از ۷ ثانیه، عقربه به وضعیت نمایشگر سوخت در حال استفاده بر می‌گردد.



هشدار

در سیستم گازسوز این خودرو، امکان روشن کردن موتور بطور مستقیم روی حالت گاز وجود ندارد و جهت روشن شدن خودرو بایستی همواره مقداری بنزین در باک موجود باشد. همواره از موجود بودن حداقل ۵ لیتر بنزین در باک خودرو اطمینان حاصل نمایید.

* در صورت نصب در خودروی شما

۲ قبل از رانندگی

۵۰	فرمان	۲۸	درها
۵۱	آینه ها	۳۱	کلیدها
۵۲	شیشه بالابرها	۳۲	سیستم امنیتی ضد سرقت خودرو
۵۳	گرمایش و تهویه	۳۲	کارت بارکددار
۶۰	تجهیزات داخلی	۳۳	دزدگیر
۶۳	مجموعه قطعات سیستم خودرو پایه گازسوز*	۳۵	صندلی ها
۶۴	تجهیزات صوتی خودرو	۳۹	کمربندهای ایمنی
۶۵	آگاهی‌های مشتری در خصوص خودرو پایه گازسوز*	۴۱	ایمنی کودکان
		۴۸	کیسه های هوا

* در صورت نصب در خودروی شما

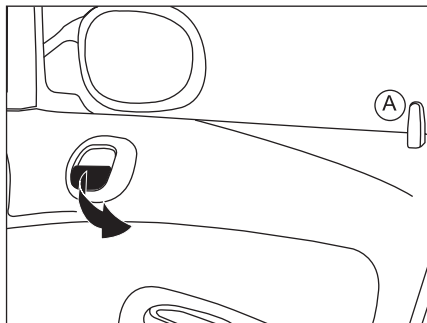

باز کردن از داخل خودرو

برای باز کردن در، دکمه A را به سمت بالا بکشید یا از دستگیره در استفاده کنید.

هشدار دهنده «در باز است»

هنگامی که خودرو با سرعت بالای ۱۰ کیلومتر بر ساعت در حال حرکت است و یک در به خوبی بسته نشده است یک هشدار دهنده صوتی این موضوع را به شما هشدار می‌دهد.

هنگامی که خودرو با سرعت بالای ۱۰ کیلومتر بر ساعت در حال حرکت است و دکمه چراغ سقفی در وضعیت «روشن شدن به هنگام باز بودن در» است، چراغ سقفی شروع به چشمک زدن می‌کند.

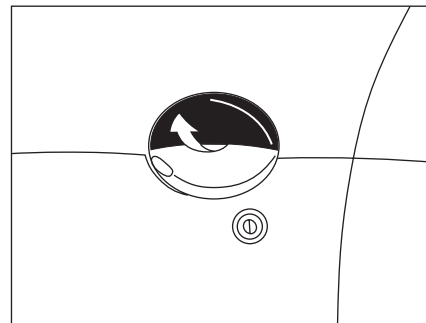

درهای خودرو

قفل کردن از داخل خودرو

بدون قفل مرکزی

با فشار روی دکمه A در مربوط به آن قفل می‌شود. با دکمه در سمت راننده و سرنشین جلو، در و صندوق عقب نیز قفل می‌شود.

با قفل مرکزی

دکمه A را فشار دهید با قفل کردن یکی از درهای جلو، تمام درهای جلو و عقب و در صندوق نیز قفل می‌شود، دکمه درهای عقب فقط همان در را قفل خواهد کرد.

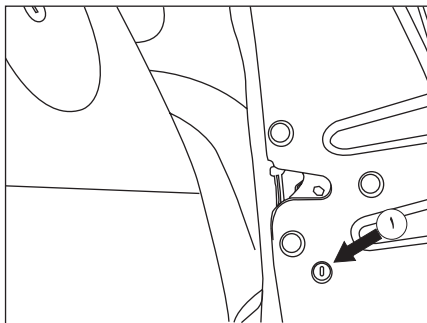

قفل ایمنی کودکان

این قفل از باز کردن درهای عقب از داخل خودرو ممانعت می‌کند. پین مخصوص قفل (۱) را با استفاده از سوئیچ، یک چهارم دور در جهت عقربه‌های ساعت بچرخانید.

فعال سازی

یک فشار ممتد روی دکمه A وارد آورید. فعال شدن عملکرد با یک هشدار دهنده صوتی (یا ۳ بار چشمک زدن چراغ روی کلید) همراه است.

غیرفعال سازی

یک فشار ممتد روی دکمه A وارد آورید.

بادآوری:

چنانچه یکی از درها باز باشد، قفل درها از داخل خودرو و قفل مرکزی اتوماتیک آن عمل نخواهد کرد. اگر در صندوق باز باشد، قفل مرکزی اتوماتیک درها عمل خواهد کرد.

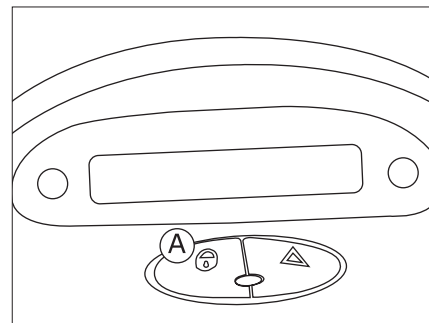

قفل و باز کردن در از داخل

با فشار روی دکمه A درها باز و قفل می‌شوند.

قفل مرکزی اتوماتیک درها

به هنگام رانندگی (در سرعت‌های بالای 10Km/h) درها بطور اتوماتیک قفل می‌شوند. در سرعت‌های بالاتر از 10Km/h برای باز کردن موقت قفل درها کافی است روی دکمه A یک فشار مختصر وارد آورید. شما می‌توانید این عملکرد را فعال یا غیر فعال سازید.

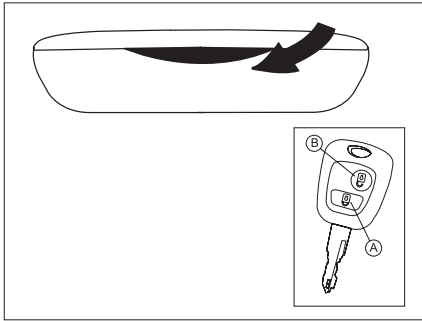

قفل و باز کردن در صندوق بدون قفل مرکزی

برای باز کردن در صندوق، دکمه B را فشار دهید، درهای خودرو باز می شوند سپس با فشردن دستگیره، در را بالا ببرید.

برای قفل کردن در صندوق دکمه A را فشار دهید.

زمانی که خودرو در حال حرکت است و در صندوق به خوبی بسته نشده باشد، چراغ سقفی شروع به چشمک زدن می کند. البته به شرط آنکه دکمه آن به کلید چراغ سقفی تبدیل شود.

حجم صندوق ۴۰۰ لیتر می باشد.

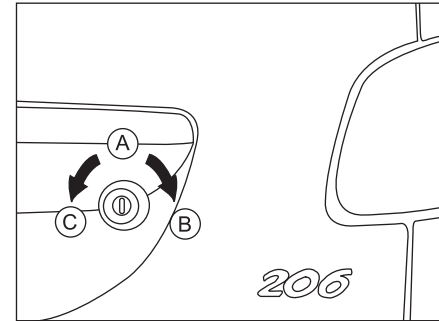

قفل و باز کردن قفل در صندوق*

بدون قفل مرکزی

برای قفل کردن در صندوق، کلید را در قفل (از سمت A به سمت B) بچرخانید.

و برای باز کردن آن، کلید را در قفل (از سمت A به سمت C) بچرخانید. سپس مغزی را به داخل فشار دهید تا قفل باز شود.

چراغ در صندوق با باز و بسته شدن در صندوق، روشن و خاموش می شود.

* در صورت نصب در خودروی شما

چهار مرتبه به سرعت روشن و خاموش شوند، یکی از درهای خودرو باز است و سیستم وارد حالت دزدگیر نخواهد شد. لذا پس از بستن در، مجدداً دکمه A را فشار دهید.

عوض کردن باتری کنترل از راه دور

باتری مورد تأیید CR2032 ولت یک هشدار دهنده صوتی، خالی شدن باتری را اطلاع می‌دهد. برای تعویض باتری، ابتدا پیچ را بیرون می‌آورید و سپس قاب کلید را توسط یک سکه موجود روی حلقه جدا کنید.

اگر بعد از تعویض باتری، کنترل از راه دور عمل نکرد، مجدداً برنامه‌ریزی کنید.

باتری کنترل از راه دور را دور نیندازید آنها حاوی فلزات مضر برای محیط زیست هستند. آنها را به نمایندگی‌های مجاز ایران خودرو یا دیگر مکان‌های جمع‌آوری این مواد تحویل دهید.



اخطار

هرگز نباید باتری‌های مستعمل را در طبیعت رها نمود، آن‌ها را در اختیار سازمان‌هایی که مسئولیت جمع‌آوری و بازیافت اینگونه باتری‌ها را دارند، قرار دهید.

باز کردن

با یک فشار بر روی دکمه B درهای خودرو باز می‌شوند. این عمل با دو بار چشمک زدن چراغ راهنما نمایش داده می‌شود.

چنانچه قفل درهای خودرو را باز کنیم ولی تا ۱۲ ثانیه هیچ یک از درهای خودرو باز نشوند، مجدداً عمل قفل شدن درها به صورت اتوماتیک انجام می‌شود. از زدن مداوم کلید کنترل از راه دور، خارج از برد خودرو خودداری کنید. زیرا در این حالت خطر از کار افتادن کنترل از راه دور یا پاک شدن برنامه آن وجود دارد و باید کنترل از راه دور مجدداً برنامه‌ریزی شود. (به فصل مربوطه مراجعه شود)

فراموش کردن کلید*

اگر کلید روی قفل فرمان باقی بماند یک هشدار دهنده صوتی همزمان با باز شدن در سمت راننده به شما یادآوری می‌کند که کلید در داخل سوئیچ باقی مانده است.

پارک کردن خودرو

در یک پارکینگ به منظور قفل کردن درهای خودرو، دکمه A را فشار دهید. در صورتی که چراغ‌های راهنما به تعداد یک مرتبه روشن و خاموش شوند، درها قفل شده و سیستم وارد حالت دزدگیر می‌شود. اما اگر چراغ‌های راهنما برای



اخطار

از قرار دادن کنترل از راه دور یا باتری در دسترس کودکان به شدت پرهیز نمایید زیرا بلعیدن باتری می‌تواند منجر به مرگ گردد. در صورت بلعیده شدن سریعاً به مراکز درمانی مراجعه نمایید.

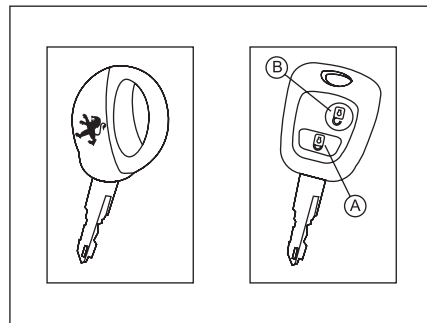

کلیدها

با استفاده از این کلیدها قفل‌های در سمت راننده و در سرنشین جلو و در صندوق، در باک، ایمنی کودک، قفل فرمان و سوئیچ به صورت مجزا عمل می‌کنند.

باز و قفل کردن با قفل مرکزی

با استفاده از این کلیدها همه درها و در صندوق با استفاده از قفل در راننده قفل می‌شوند ولی از این طریق همه درها جز در صندوق باز می‌شوند. چنانچه یکی از درها باز باشد قفل مرکزی عمل نمی‌کند. عمل کنترل از راه دور نیز مانند عمل کلیدهاست با این تفاوت که با فاصله دور از خودرو عمل می‌کند.

قفل کردن:

با یک فشار بر روی دکمه A درهای خودرو قفل می‌شود این عمل با روشن شدن چراغ راهنما حدوداً به مدت ۲ ثانیه نمایش داده می‌شود.

* در صورت نصب در خودروی شما

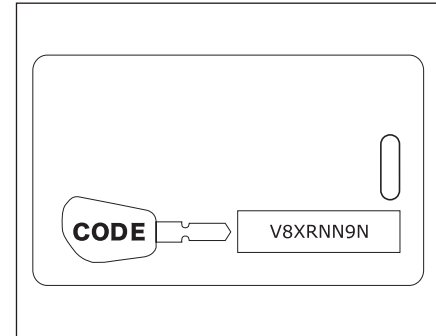

کارت بارکددار

هنگام تحویل خودرو، یک کارت بارکددار به همراه یک دسته کلید و دسته کلید زاپاس به شما داده می‌شود. این کارت دارای کد شناسائی است که نمایندگی مجاز ایران خودرو هنگام کار روی سیستم ضد استارت الکترونیکی به آن نیاز دارد. این کد توسط یک برچسب پوشیده شده است فقط در صورت لزوم آن را پاک کنید.

کارت شناسائی خودرو را در یک مکان مطمئن نگهداری نمائید و هرگز آن را داخل خودرو قرار ندهید.

هنگام سفر این کارت را همانند دیگر مدارک شخصی خودرو به همراه داشته باشید.



هشدار

وقتی خودروی دست دوم خریدای می‌نمائید، دقت کنید که کارت شناسائی خودرو به شما تحویل گردد. توصیه می‌شود کد کلید را به اطلاع نمایندگی مجاز برسانید تا کلیدهایی که در دست شماست تنها کلیدهائی باشد که بتواند خودروی شما را روشن کند. هرگز در سیستم بازدارنده (ضد استارت الکترونیکی) تغییری بوجود نیاورید.

غیرفعال کردن دزدگیر

هنگامی که دزدگیر فعال است، فشار دادن دکمه باز شدن قفل‌ها روی کنترل از راه دور علاوه بر باز کردن قفل‌ها باعث غیرفعال شدن دزدگیر می‌شود. غیرفعال شدن سیستم دزدگیر با دوبار خاموش و روشن شدن چراغ‌های راهنما به اطلاع راننده می‌رسد.

هنگای که دزدگیر فعال است، هر یک از شرایط زیر که رخ دهد باعث می‌شود سیستم به حالت آلارم برود. (در حالت آلارم چراغ‌های چشمک زن راهنما و بوق فعال می‌شود):

- باز شدن هر یک از درها (از جمله در موتور و صندوق عقب)
- باز کردن قفل درهای جلو به وسیله سوئیچ
- تغییر وضعیت سوئیچ استارت
- وارد آمدن ضربه به خودرو^۱

وضعیت آلارم برای ۳۰ ثانیه ادامه خواهد داشت. سپس آلارم برای ۵ ثانیه متوقف می‌شود. پس از آن چنانچه عامل ایجاد وضعیت آلارم از میان رفته باشد، چراغ‌های چشمک‌زن راهنما و بوق خاموش می‌شود؛ در غیر این صورت وضعیت آلارم ادامه می‌یابد. این وضعیت تا ۱۰ بار ادامه خواهد داشت و پس از آن چراغ‌های چشمک‌زن راهنما و بوق خاموش می‌شود اما دزدگیر همچنان فعال می‌ماند. در وضعیت آلارم، با فشردن دکمه باز یا بستن روی کنترل از راه دور، آلارم قطع می‌شود و دزدگیر فعال خواهد شد. درها در صورت فشرده شدن قفل، قفل می‌شوند.

دزدگیر*

فعال کردن دزدگیر

با فشار دادن دکمه قفل کردن روی کنترل از راه دور چنانچه سوئیچ استارت در وضعیت اولیه باشد و تمامی درهای خودرو (از جمله در موتور و صندوق عقب) بسته باشد، علاوه بر قفل شدن درها، دزدگیر فعال می‌شود. فعال شدن دزدگیر با یک بار خاموش و روشن شدن چراغ‌های راهنما به اطلاع راننده می‌رسد.

هنگامی که دزدگیر فعال است، چراغ کوچک کلید قفل مرکزی روی داشبورد شروع به چشمک زدن می‌کند.

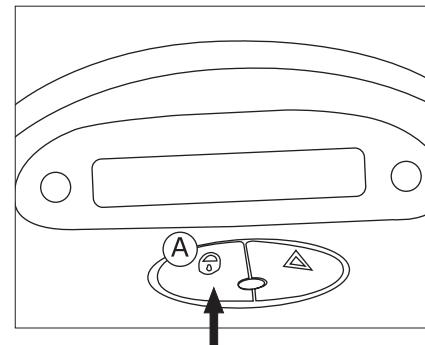

۱- حسگر ضربه به طور معمول نصب نشده و برای نصب آن باید به نمایندگی‌های مجاز ایران خودرو مراجعه کنید و پس از نصب از طریق دستگاه عیب‌یاب آن را فعال کنید.

* در صورت نصب در خودروی شما



هشدار

- سیستم ضد سرقتی که خودروهای شما به آن تجهیز گشته است، از مطمئن ترین انواع سیستم‌های حفاظتی می‌باشد که بدون انجام عملیات خاصی، منجر به بالا رفتن ضریب امنیتی خودرو می‌گردد. البته موضوع فوق نباید مانع سهل انگاری مالکین خودرو نسبت به حفاظت کافی از خودرو شخصی شود.

ضد استارت، بازدارنده الکترونیکی (سیستم ضد سرقت خودرو)

این سیستم، چند لحظه پس از خاموش شدن موتور، سیستم الکترونیکی موتور را کنترل می‌نماید و بدین ترتیب از روشن شدن موتور توسط کسی که به کلید اصلی دسترسی ندارد جلوگیری می‌کند.

در صورتی که در کار سیستم اختلال ایجاد شود،

چراغ نمایشگر ایموبیلایزر روی صفحه نمایش جلو داشبورد قرار دارد به محض روشن شدن موتور به سرعت چشمک می‌زند (دومین پله کلید). در این حالت خودروی شما روشن نخواهد شد. با مشاهده این مورد هر چه سریع‌تر با یکی از نمایندگی‌های مجاز ایران خودرو تماس بگیرید.

- شماره هر کلید را با دقت یادداشت کنید. این شماره روی اتیکی که به کلید وصل است نوشته شده است. در صورت مفقود شدن کلید، نمایندگی مجاز ایران خودرو می‌تواند در اسرع وقت کلید جدیدی در اختیار شما قرار دهد.

سیستم‌های کنترل از راه دور فرکانس بالا، سیستم‌هایی بسیار حساسند، بنابراین هنگامی که داخل جیب شما هستند از بازی با آن خودداری فرمائید؛ زیرا ممکن است خودروی شما را از حالت قفل خارج نماید. در صورت بروز تصادف رانندگی با درهای قفل، ممکن است دسترسی به سرنشینان را برای سرویس‌های اورژانس مشکل سازد.

- یکی از اقدامات مهم احتیاطی (هنگامی که کودکان داخل خودرو هستند) این است که حتی اگر برای چند لحظه خودرو را ترک می‌کنید، سوئیچ را از روی قفل فرمان بردارید.

- زمانی که در اطراف خودرو نیستید از بازی کردن با دکمه‌های سیستم کنترل از راه دورتان خودداری کنید؛ زیرا ممکن است که آن را از کار ببندازید و برای فعال کردن آن برنامه‌ریزی مجدد لازم شود.

- زمانی که خودروی دست دوم خریداری می‌کنید، دقت کنید که حتماً کارت بارکددار به شما تحویل گردد. توصیه می‌شود کد کلید را به اطلاع نمایندگی‌های مجاز ایران خودرو برسانید تا کلیدهایی که در دست شماست تنها کلیدهایی باشد که بتواند خودروی شما را روشن سازد.

- هرگز در سیستم (بازدارنده ضد استارت الکترونیکی) تغییری ایجاد نکنید.

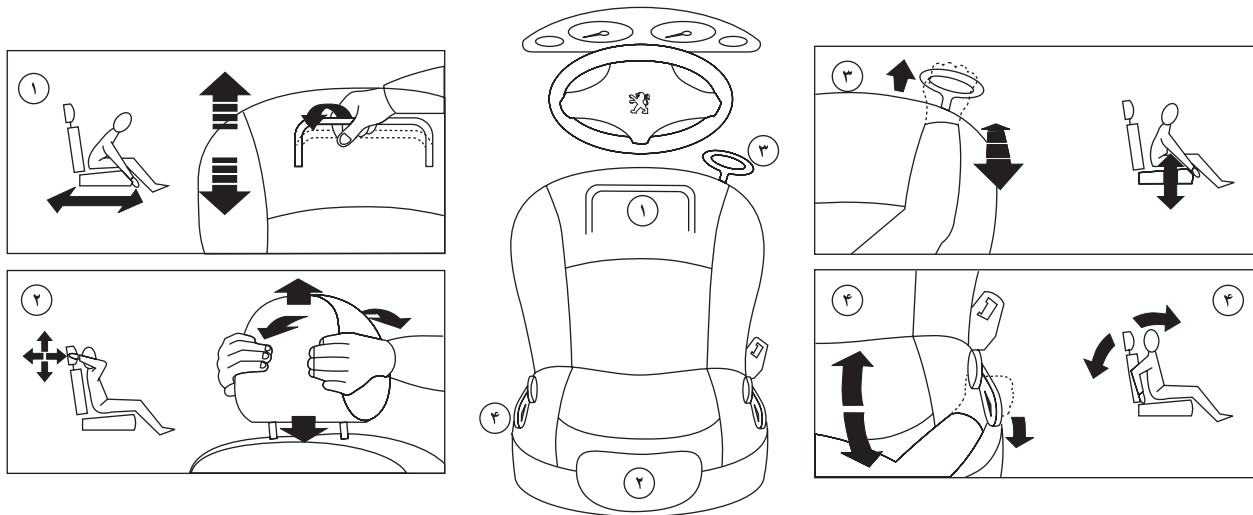

صندلی‌های جلو

۱- تنظیم موقعیت طولی صندلی

(جلو و عقب بردن صندلی)

اهرم تنظیم را بالا ببرید و صندلی را به جلو و عقب فشار دهید. (بلغزانید)

۲- تنظیم ارتفاع و زاویه پشتی سر

برای بلندتر کردن پشتی سر، آن را به سمت بالا بکشید. پشتی سر هنگامی تنظیم است که لبه بالایی آن هم سطح بالای سر شود.

پشتی سر دارای یک چارچوب فلزی شیاردار است. این شیارها مانع پائین افتادن پشتی سر می‌شوند (وضعیت ایمنی در زمان تصادفات).

جهت پایین آوردن آن روی دکمه واقع در راهنمای پایه سمت چپ و پشتی سر به طور همزمان فشار آورید تا پائین بیاید. برای جابجا کردن و برداشتن آن زبانه را فشار دهید زاویه پشتی سر نیز قابل تنظیم است.

پشتی سر قسمت عقب

این پشتی را می‌توان مورد استفاده قرار داد (بالا) و یا جمع کرد (پایین).

پشتی‌های سر عقب قابل برداشتن و جابجایی هستند. برای پایین آوردن آن‌ها روی زبانه فشار آورید. برای آوردن آن را به سمت بالا بکشید و اهرم را آزاد کنید.

۳- تنظیم ارتفاع صندلی راننده

اهرم دستگیره تنظیم را به سمت بالا بکشید برای بالا آوردن آن، وزن خود را از روی صندلی بردارید و برای پائین آوردن، به صندلی فشار آورید.

۴- تنظیم زاویه پشتی

برای این کار اهرم تنظیم را به سمت عقب بکشید.



اخطار

- دقت کنید هنگام حرکت، سرنشینان جلویی خودرو با پشتی خوابیده سفر نکنند.
کمربندهای ایمنی در حالتی قابلیت کامل خود را دارند که زاویه پشتی نسبت به خط عمود حدود ۲۵ درجه باشد.
- برای اینکه از کارایی کمربند ایمنی کاسته نشود، کمربند را بر روی شانه خود نصب کنید. اطمینان حاصل کنید که پشتی صندلی‌ها در محل مناسب و صحیح قرار گیرد.



اخطار

- در صورت نصب روکش دوم صندلی‌ها دقت نمایید که بندهای نگهدارنده روکش مانع حرکت میله‌های تنظیم موقعیت صندلی راننده نگردند، جهت نصب روکش دوم به نمایندگی‌های مجاز مراجعه نمایید.

- باز و بستن صندلی می‌بایست مطابق پروسه انجام گردد و نکات ایمنی رعایت شود لذا در صورت نیاز به باز و بستن صندلی‌ها حتماً به نمایندگی‌های مجاز مراجعه نمایید.



اخطار

- هرگز هنگام حرکت خودرو پشتی سر را بردارید: آن‌ها را حتماً در جایگاه خود قرار دهید و به دقت تنظیم نمایید.
- در هنگام حرکت خودرو از تنظیم صندلی خودداری کنید.
- مطمئن شوید هنگام پایین آوردن صندلی، پای سرنشین عقب زیر صندلی نباشد.

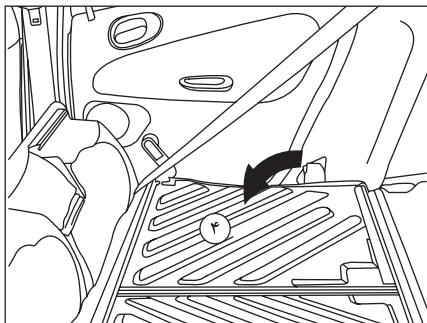

هنگام قرار دادن مجدد صندلی در جای خود:

- پشتی صندلی را برگردانید.
- نشیمن صندلی را به پایین بخواه‌ایابند.
- لبه‌های کمربند را در محل خود قرار دهید و سگک آن را قبل از قفل کردن جلوی نشیمن صندلی ببندید.

مواظب باشید کمربند ایمنی گیر نکند.

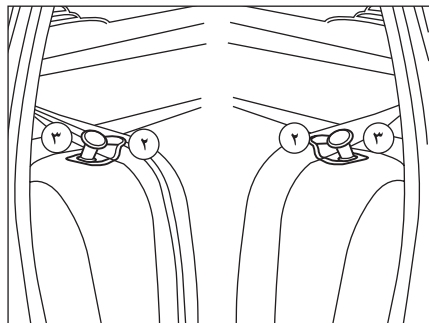

- کمربند ایمنی را از زیر گیره کمربند (۲) ایمنی بیرون بیاورید.
- اهرم کنترل (۳) را بکشید تا قفل پشتی صندلی آزاد شود (۴)
- پشتی سر را بردارید.
- پشتی صندلی را بچرخانید.

در هر صورت با نشیمن صندلی آغاز کنید و هرگز از پشتی شروع نکنید زیرا ممکن است به صندلی آسیب برسد.

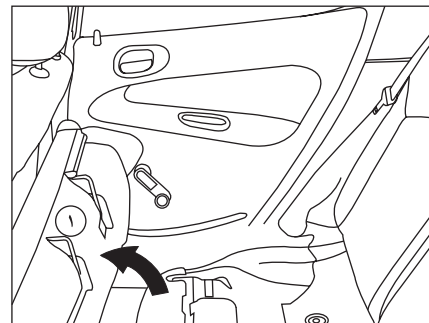

صندلی عقب

برای خواباندن صندلی عقب:

- قسمت (جلو) نشیمن صندلی (۱) را بردارید.
- قسمت نشیمن صندلی (۱) را به سمت صندلی‌های جلو بچرخانید.



هشدار

اهرم (۲) در خودروهای گاز سوز به دلیل موارد ایمنی و عدم دسترسی به مخزن گاز در صندوق عقب، وجود ندارد.

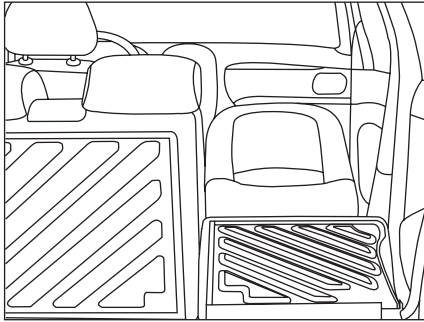

حمل و نقل اشیا بلند

صندلی جلو:

- پشتی صندلی را به کمک اهرم کنترل (۵) به سمت جلو خم کنید. (به فصل مربوط به آن مراجعه کنید)

صندلی عقب

- نشیمن صندلی عقب را بردارید.
- پشتی صندلی را بخوابانید.

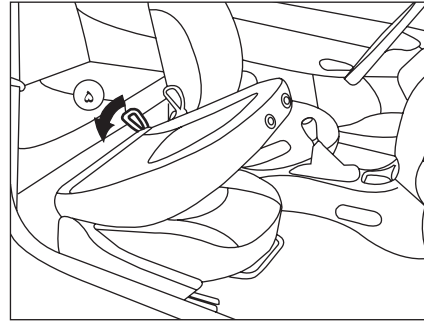

خواباندن پشتی صندلی*

(پشتی با قابلیت خواباندن)

- برای خواباندن کامل پشتی صندلی، پشتی سر را از روی آن بردارید.
- اهرم کنترل (۵) را به سمت عقب بکشید تا پشتی صندلی بخوابد.

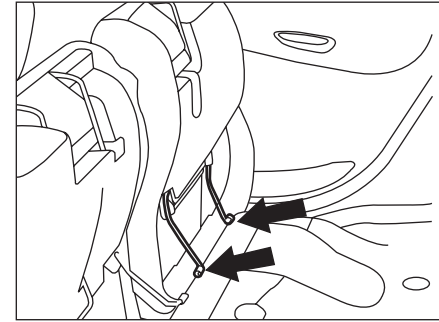

برداشتن صندلی عقب

- نشیمن صندلی را به سمت صندلی‌های جلو بچرخانید.
- بست‌های نشیمن صندلی را فشار دهید تا از ملحق‌اتش جدا شود.
- سپس نشیمن صندلی را بردارید.



هشدار

جهت حفظ موارد ایمنی، اهرم خواباندن پشتی صندلی در خودروهای ۲۰۶ صندوقدار گازسوز، برخلاف مدل بنزینی، وجود ندارد. به همین دلیل اکیداً توصیه می‌شود جهت جلوگیری از بروز آسیب به قسمت‌های گازسوز به هیچ عنوان پشتی صندلی تغییر وضعیت داده نشود.

یادآوری

در واریانت‌های پایه، پشتی صندلی عقب یکپارچه و بدون پشتی سر می‌باشد.

* در صورت نصب در خودروی شما

برای قفل کردن کمر بند ایمنی

تسمه را بکشید و سپس انتهای آن را در سگک وارد کنید.

کمربندهای ایمنی جلو مجهز به سیستم کشش اولیه و محدود کننده نیرو

به هنگام تصادف از قسمت جلو خودرو، ایمنی در صندلی‌های جلویی به خاطر وجود کمربندهای ایمنی مجهز به سیستم کشش اولیه و محدود کننده نیرو، بهبود بیشتری یافته است و بسته به میزان شدت ضربه، سیستم کشش اولیه، کمربندها را تنگ تر می کند و بیشتر به بدن سرنشینان می فشارد. همینطور آن را به سمت بدن سرنشین می کشد. کمربندهای مجهز به سیستم کشش اولیه، هنگامی که سوئیچ باز است فعال می شوند. محدودکننده‌ها، نیروی فشار کمر بند ایمنی را به هنگام تصادف بر روی بدن سرنشینان کاهش می دهند.

کمر بند ایمنی عقب

روی صندلی‌های عقب سه کمر بند با سه قرقره تکیه گاهی نصب شده است.

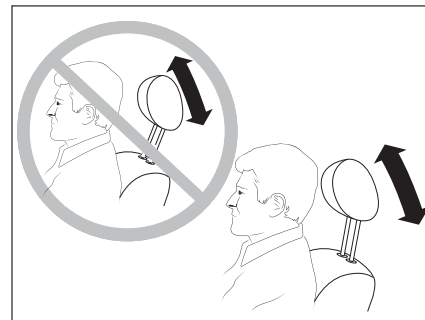
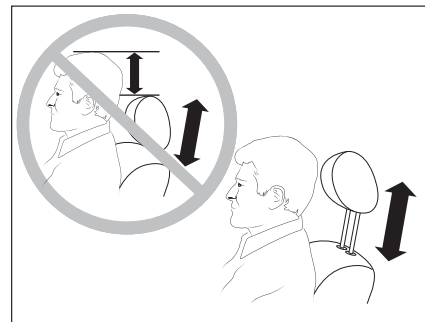
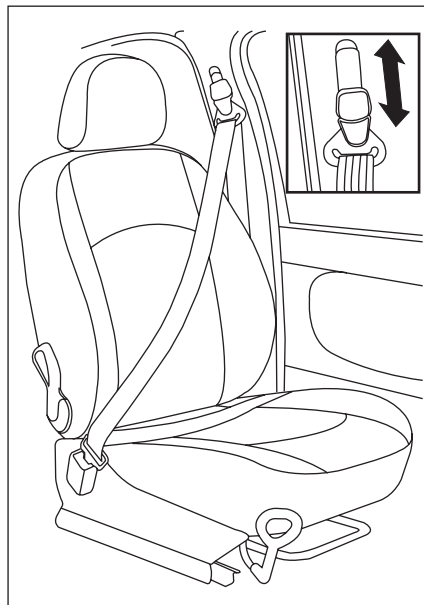

کمر بند ایمنی

تنظیم ارتفاع کمر بند:

- برای پائین آوردن: ضامن را به سمت خودتان بکشید و آن را به سمت پائین حرکت دهید.

- برای بالا بردن: ضامن را به سمت بالا حرکت دهید.



اخطار

از ورود اجسام خارجی بخصوص مواد چسبنده به داخل قفل که باعث درست عمل نکردن قفل کمر بند می شوند، جلوگیری کنید.



اخطار

جهت کاهش صدمات جانی و ایمنی به راننده و سرنشین جلو، لازم است تنظیمات ارتفاع پشتی سر و وضعیت سر نسبت به پشتی سر، مطابق تصاویر فوق حتما رعایت گردد.



اخطار

- در هر کجای خودرو که نشسته‌اید، همیشه کمر بند ایمنی خود را ببندید؛ حتی اگر یک مسیر کوتاه را طی می‌کنید.
- هرگز سگک‌های کمربندها را جابجا نکنید؛ زیرا کار سگک‌ها کاملاً با یکدیگر مطابقت ندارد.
- اگر صندلی‌ها دارای دسته باشند،* باید قسمتی که از روی شکم می‌گذرد از زیر دسته رد شود.
- قبل و بعد از استفاده از جمع شدن صحیح کمر بند اطمینان حاصل نمایید.

برای اینکه کمر بند کار آبی مطلوب خود را داشته باشد:

- باید روی بدن محکم شده باشد.
- باید تنها یک نفر بزرگسال را پوشش دهد.
- نباید نخ کش یا پارگی داشته باشد.
- نباید پیچ خوردگی داشته باشد.
- نباید جابجا یا تغییر داده شود.
- تسمه‌های کمر بند را با آب و صابون یا شوینده مخصوص پارچه، تمیز نمایید.
- بعد از خواباندن یا جابجایی یک صندلی یا صندلی عقب، از قرار گرفتن و پیچیده شدن صحیح کمر بند اطمینان حاصل نمایید.

توصیه‌هایی در مورد صندلی کودکان

- اگر سن سرنشین زیر ۱۳ سال یا قد کمتر از ۱۳۷ سانتی‌متر باشد، از صندلی مناسب کودک استفاده نمایید. هیچ‌گاه از کمر بند ایمنی برای بستن بیش از یک نفر استفاده نمایید.
- هیچ‌گاه اجازه ندهید که موقع حرکت کودک بر پای شما بنشیند.
- بعد از تصادف، سیستم کمربندهای ایمنی را مورد بازدید قرار دهید و در صورت وجود اشکال آن‌ها را توسط یکی از نمایندگان ایمنی مجاز شرکت تعویض کنید.

* در صورت نصب در خودروی شما

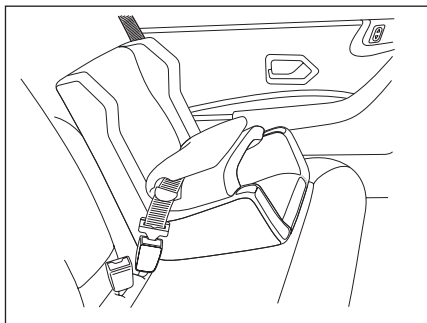

صندلی های رو به جلو را فقط در صندلی کناری عقب خودرو مستقر و از ۳ نقطه به کمربند (کمربند با قرقره قفل شونده) محکم کنید.

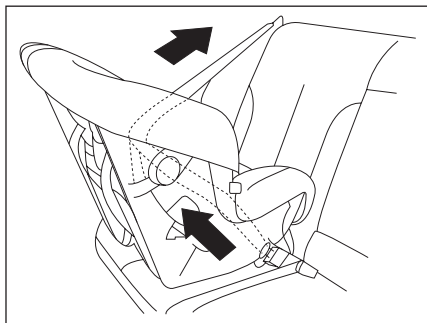

صندلی مخصوص گروه ۰ و ۰+ و ۱ (طبق جدول ص ۳۹) را به صورت رو به پشت از سه نقطه به تسمه کمربند (کمربند با قرقره قفل شونده) محکم کنید.

ایمنی کودک

چنانچه سن سرنشین زیر ۱۳ سال یا قد وی کمتر از ۱۳۷ سانتیمتر باشد، سرنشین کودک محسوب می شود و به دلیل این که در کودکان وزن سر نسبت به بدن بالاست و همچنین عضلات گردن نسبتاً ضعیف است، به هنگام ترمز یا کاهش ناگهانی سرعت، امکان صدمه جدی به ستون مهره های کودک وجود دارد. بنابراین استفاده از صندلی مناسب کودک الزامی می باشد.

به همین دلیل در اغلب کشورها جهت مسافرت و استفاده از وسایل ایمنی مناسب کودکان، قوانینی پیش بینی شده است.



اخطار

- چنانچه سن سرنشین زیر ۱۳ سال یا قد وی کمتر از ۱۳۷ سانتیمتر باشد، از صندلی مناسب کودک استفاده نمایید.
- هرگز صندلی مخصوص اطفال که رو به عقب بسته می شود را در حالتی که کیسه هوای سرنشین غیر فعال نشده است، در صندلی جلو خودرو قرار ندهید.



اخطار

هیچ وسیله ای نباید در کف خودرو (قسمت جلو طرف راننده) وجود داشته باشد؛ زیرا در حالت ترمز شدید، این وسایل می توانند به زیر پدال بلغزند و مانع استفاده از پدال ها شوند.

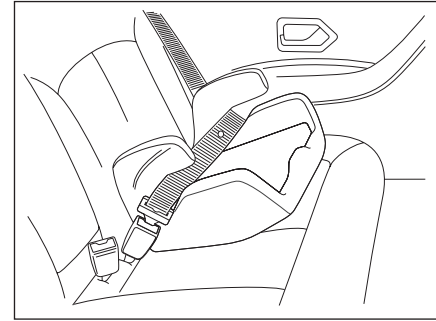

همچنین کودکان رده وزنی ۲ و ۳ (به جدول ص ۳۹ مراجعه شود) را می‌توان با یک تشک کمکی (seat booster) در صندلی کناری عقب خودرو و رو به جلو به گونه‌ای نشانده که کمربند با قرقره قفل شونده (در دو یا سه نقطه) به تشک کمکی محکم شود.



اخطار

اطفال و کودکان به هیچ وجه نباید روی پای سرنشینان خودرو بنشینند. مخصوصاً هنگامی که فرزند شما روی پایتان نشسته، خطر جراحات شدید وجود دارد. هیچ‌گاه از یک کمربند برای بستن دو نفر به طور همزمان استفاده نکنید.

نحوه اتصال صندلی ایزوفیکس دار

به منظور اتصال صندلی کودک مجهز به ایزوفیکس قلاب‌های پایین صندلی کودک را به حلقه‌هایی که بین کفی و پشتی هستند متصل کنید و قلاب متصل به تسمه که بالای صندلی کودک است را به قلاب روی پشت صندلی عقب متصل کنید.

برای این منظور شاید لازم باشد قلاب پشتی صندلی خودرو را آزاد کنید تا پشتی صندلی خودرو کمی خم شود تا امکان رد کردن تسمه بالای صندلی کودک فراهم شود.

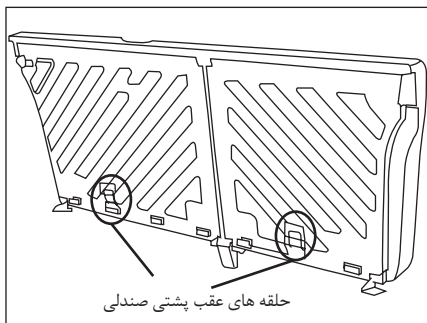
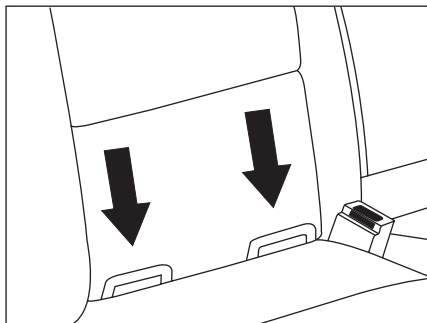

اتصالات صندلی کودک (در تصویر مشاهده می‌شود)، شامل سه حلقه است که دو تای آن بین کفی و پشتی صندلی عقب و دیگری پشت صندلی عقب قرار دارد.

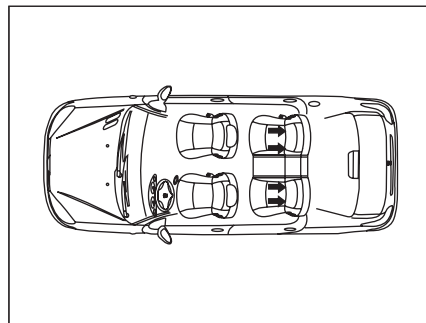

نصب صندلی کودک توسط ایزوفیکس (Isofix)

صندلی‌های کودک مجهز به سیستم ایزوفیکس دارای دو قلاب قفل شونده در پایین صندلی بوده که به راحتی به دو حلقه که مابین پشتی و کفی صندلی خودرو قرار دارد متصل می‌شود و دارای یک تسمه و قلابی در انتهای آن است که به یک حلقه واقع در روی طاقچه عقب یا پشتی صندلی (در مورد خودروی حاضر عقب پشتی صندلی) نصب می‌شود.

صندلی‌های ایزوفیکس به راحتی نصب می‌شود و تا جای ممکن از جابجایی و چرخش صندلی کودک جلوگیری می‌کند.

در این خودرو دو موقعیت نصب برای صندلی‌های مجهز به ایزوفیکس وجود دارد که هر دو موقعیت در صندلی‌های عقب کناری واقع شده است.



اخطار

- از محکم شدن اتصال قلاب بالای متصل به تسمه صندلی کودک با قلابی که در پشت صندلی عقب قرار دارد مطمئن شوید. در صورتی که اتصال به درستی صورت نگرفته باشد، در هنگام تصادف شاید به صورت مناسبی مهار ایمنی کودک نداشته باشد.
- به حالت‌های مختلف بستن قلاب متصل به تسمه در بالای صندلی کودک بسته به شرایط پشت سری در صفحه بعد توجه فرمایید.
- اتصالات ایمنی کودک به گونه‌ای طراحی شده‌اند که تنها بارهایی را که به درستی بر صندلی کودک وارد می‌شوند را تحمل می‌کنند. تحت هیچ شرایطی آنها قابل استفاده برای کمربند ایمنی بزرگسالان نمی‌باشند. اتصالات توان تحمل نیروی اضافه بر آنها در هنگام تصادف اگر تسمه صندلی به صورت کامل و یا کمربند ایمنی بزرگسالان بر روی آن نصب شود را ندارد. بزرگسالی که اتصال کمربند را بر روی اتصالات ایمنی کودک نصب می‌کند ریسک بزرگی را برای متحمل شدن جراحات شدیدی که در تصادف بوجود می‌آید، می‌کند.
- از نصب بلندگوهایی که نیاز به باز کردن قلاب بالای متصل به تسمه صندلی کودک دارد و یا در استفاده مناسب از قلاب بالای متصل به تسمه صندلی کودک، مداخله ایجاد می‌کند، خودداری فرمایید.
- تصادف می‌تواند سیستم ایزوفیکس خودرو را دچار آسیب دیدگی کند. ایزوفیکس آسیب دیده نمی‌تواند مهار ایمنی برای کودک باشد و منجر به جراحات جدی و یا حتی مرگ در تصادف شود. بدین منظور مطمئن شوید که سیستم ایزوفیکس بعد از تصادف به درستی کار می‌کند. در اولین فرصت یک بازرس باید این سیستم را چک کند و در صورت نیاز جایگزینی‌های لازم را انجام دهید.

چنانچه در موقعیتی که صندلی کودک نصب می شود پشت سری ثابت وجود دارد و تسمه قلاب بالای صندلی کودک تک است، تسمه را از بالای پشت سری مطابق تصویر عبور دهید.

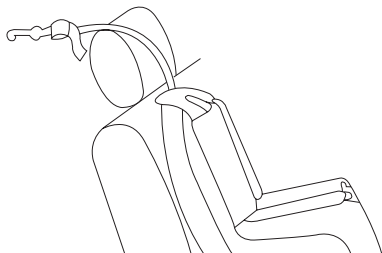

چنانچه در موقعیتی که صندلی کودک نصب می شود پشت سری ثابت وجود دارد و تسمه قلاب بالای صندلی کودک دو تایی است، تسمه را از اطراف پشت سری مطابق تصویر عبور دهید.

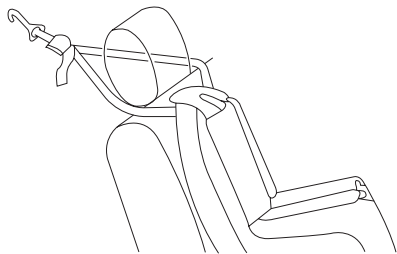

چنانچه در موقعیتی که صندلی کودک نصب می شود پشت سری متحرک وجود دارد پشت سری را بلند کرده و تسمه قلاب بالای صندلی را از زیر پشت سری رد کنید. چنانچه تسمه صندلی کودک شما دوتایی است از اطراف پشت سری تسمه را رد کنید. مطابق تصاویر زیر

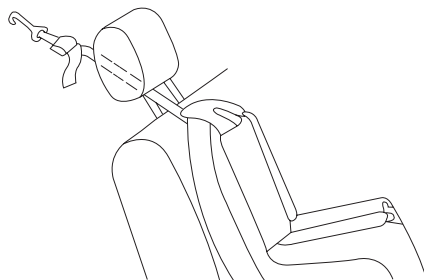
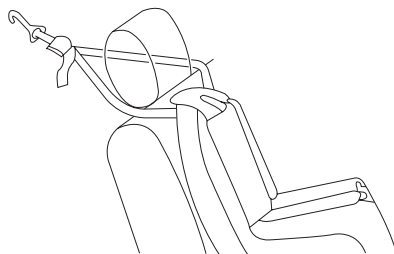

نصب تسمه قلاب بالای صندلی کودک

چنانچه در موقعیتی که صندلی کودک نصب می شود پشت سری وجود ندارد چه در صورتی که تسمه قلاب بالای صندلی کودک تک و چه به صورت دوتایی باشد این تسمه را از روی پشتی رد کنید. مطابق تصاویر زیر.

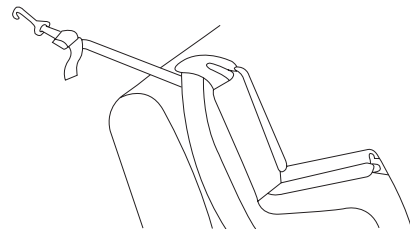
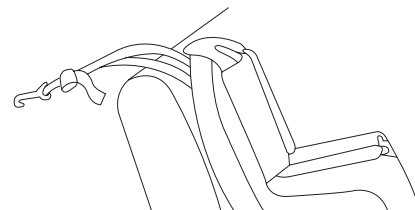

جدول موقعیت صحیح برای نصب صندلی کودک قابل نصب توسط کمربند بزرگسال و صندلی کودک ایزوفیکس دار

۲

نوع صندلی کودک	وزن کودک	سایز صندلی کودک	موقعیت صندلی سر نشین جلو (۵)	موقعیت صندلی‌های عقب کناری	موقعیت صندلی عقب وسط
گهواره عرض کودک گروه وزنی کودکان 0	<10kg	F,G	X	U(2)	X
صندلی رو به پشت گروه وزنی کودکان 0 و +0	<10kg و <13kg	E	U(1)	U(3)	X
صندلی رو به پشت گروه وزنی کودکان 0 و +1	<13kg و 9 تا 18kg	C,D	U(1)	U(3)	X
صندلی رو به جلو گروه وزنی کودکان 1	9 تا 18kg	X	X	U - IUF(4)	X
بوستر گروه وزنی کودکان 2 و 3	15 تا 25kg 22 تا 36kg	X	X	U(4)	X



اخطار

- هیچ وسیله‌ای نباید در کف خودرو (قسمت جلو طرف راننده) وجود داشته باشد، زیرا در حالت ترمز شدید، این وسایل می‌توانند زیر پدال بلغزند و مانع استفاده از پدال‌ها شوند.

- اطفال و کودکان به هیچ وجه نباید روی پای سرنشینان خودرو بنشینند. مخصوصاً هنگامی که فرزند شما روی پایتان نشسته، خطر جراحات شدید وجود دارد. هیچ‌گاه از یک کمربند برای بستن دو نفر به طور همزمان استفاده نکنید.

X = این موقعیت برای نصب صندلی کودک مناسب نیست

U = این موقعیت برای نصب صندلی کودک یونیورسال توسط کمربند بزرگسال خودرو مناسب است.

IUF = این موقعیت برای نصب صندلی کودک یونیورسال رو به جلو توسط قلاب ایزوفیکس مناسب است.

توضیحات جدول صفحه قبل:

- (۱) صندلی خودرو را در حالت عقب‌ترین و بالاترین موقعیت تنظیم کنید. زاویه پشتی صندلی تقریباً ۲۵ درجه باشد.
- (۲) یک گهواره به صورت عرضی در خودرو نصب می‌شود و دو صندلی از ردیف عقب را اشغال می‌کند. گهواره را در موقعیتی قرار دهید که پاها نزدیک در قرار گیرند.
- (۳) برای نصب صندلی کودک رو به عقب در ردیف عقب، صندلی جلو را تا حد ممکن به سمت جلو حرکت داده و بعد از نصب مجدداً تا جایی که به صندلی کودک برخورد نکند به سمت عقب برگردانید.
- (۴) برای نصب صندلی کودک رو به جلو در ردیف عقب، قبل از نصب پشت سری صندلی خودرو در موقعیت نصب را جدا کنید.
- (۵) آمار نشان می‌دهد که کودکان در تمامی رده‌های سنی و وزنی هنگامی که در صندلی عقب محافظت می‌شوند، ایمن‌تر هستند.

کیسه‌های هوا

کیسه‌های هوا برای حداکثر ایمنی سرنشینان خودرو به هنگام تصادفات شدید طراحی شده است. آن‌ها عمل کمربندهای ایمنی را توسط محدودکننده‌های نیرو تکمیل می‌کنند.

به هنگام بروز حادثه، سیستم ردیاب‌های الکترونیکی، کاهش ناگهانی سرعت خودرو را ثبت و بررسی می‌کند. چنانچه خودرو در آستانه بروز خطر باشد، کیسه‌های هوا فوراً فعال می‌شوند و از سرنشینان محافظت می‌کنند.

بلافاصله بعد از ضربه، کیسه‌های هوا خالی می‌شوند تا مانع دید یا خروج احتمالی سرنشینان خودرو نگردند. در صورتی که برخورد شدید نباشد و سیستم تشخیص دهد که کمربند ایمنی برای محافظت سرنشینان کافی است کیسه‌های هوا فعال نخواهند شد.

شدت یک ضربه بستگی به عواملی چون نوع مانع و سرعت خودرو در لحظه تصادف دارد.

کیسه‌های هوا زمانی فعال می‌شوند که خودرو روشن باشد.

توجه: خروج گاز از کیسه‌های هوا می‌تواند کمی سوزش ایجاد کند.

اخطار

کیسه‌های هوا، فقط در شرایط ضربه شدید از قسمت جلوی ماشین که خطر صدمه دیدن سر یا سینه وجود دارد، فعال می‌گردد و برای واکنش در شرایط مواجهه با ضربه‌های ناشی از تصادفات از پشت، پهلو، واژگون شدن و یا ضربات خفیف، پیش بینی نشده است.

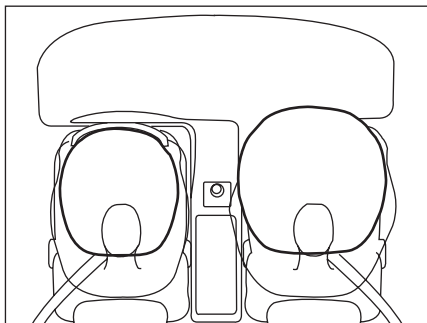

کیسه‌های هوای جلو

محل قرارگیری کیسه‌های هوا برای راننده در قسمت جلوی فرمان و برای سرنشین کناری او در جلو داشبورد است. این دو معمولاً همزمان فعال می‌شوند مگر زمانی که کیسه‌های سرنشین غیرفعال شده باشد.

اختلال در کار کیسه‌های هوای جلو

اگر این نشانگر روشن گردد و با یک هشدار صوتی و یک پیام روی صفحه نمایش همراه باشد، آن را جهت بررسی سیستم به یکی از نمایندگی‌های مجاز ایران خودرو نشان دهید.

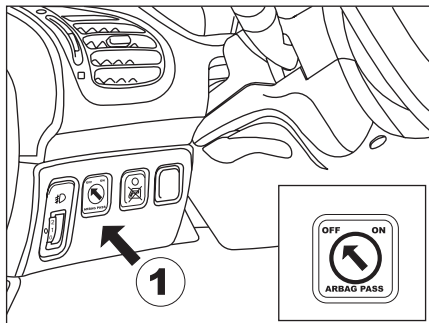

غیرفعال ساختن کیسه‌های سرنشین جهت کسب اطمینان از امنیت کودکان هنگامی که صندلی کودک در قسمت جلو و به سمت پشت به جاده قرار دارد الزامی است.

- در صورت قرار دادن صندلی کودک در موقعیت سرنشین، کیسه‌های سرنشین را غیرفعال سازید.

- **خودرو را خاموش و کلید خودرو را در محل سوئیچ مخصوص غیرفعال سازی کیسه‌های سرنشین (۱) قرار دهید.** آن را در جهت وضعیت (OFF) بچرخانید سپس در همین وضعیت آن را از سوئیچ خارج کنید.

چراغ اخطار غیرفعال بودن کیسه‌های سرنشین جلو، در طی زمان غیرفعال بودن کیسه‌های هوا روشن می‌ماند.



اخطار

برای عملکرد صحیح و قابل اطمینان کیسه‌های هوای جلو نکات و قوانین زیر را رعایت فرمائید:

- کمربند را به طور صحیح ببندید.
- بر روی صندلی به طور قائم و به حالت عادی بنشینید. صندلی خود را در عقب‌ترین موقعیت ممکن تنظیم نمایید.
- از قرار دادن هر گونه شیء جانبی (کودک، حیوان، شیء) بین سرنشینان و کیسه‌های هوا جداً خودداری فرمائید. زیرا وجود شیء خارجی در این مکان‌ها می‌تواند باعث مختل شدن عملکرد کیسه‌های هوا یا آسیب رسیدن به سرنشینان گردد.
- عملکرد سیستم کیسه‌های هوا به طور دقیق برنامه‌ریزی شده است. در صورت مشاهده اشکال فقط و فقط به نمایندگی‌های مجاز شرکت ایران خودرو جهت رفع عیب مراجعه نمایید.
- چنانچه خودرو تصادف کرد یا مورد تعرض قرار گرفت، سیستم کیسه‌های هوا را مورد بازدید قرار دهید.
- در هنگام رانندگی هرگز دست خود را بر روی پره‌های فرمان یا قسمت مرکزی فرمان قرار ندهید.
- تا حد امکان در درون خودرو سیگار نکشید زیرا ممکن است که خاک سیگار یا دود آن باعث ایجاد سوختگی یا آسیب رسیدن به کیسه‌های هوا یا سیستم آن گردد.
- هرگز فرمان را باز نکرده و از سوراخ کردن و یا ضربه زدن شدید به فرمان خودداری فرمائید.
- از قرار دادن پاهای روی داشبورد جدا خودداری فرمائید.



اخطار

در صورت روشن شدن ممتد چراغ اخطار کیسه‌های هوا، نباید صندلی کودک را در وضعیت پشت به جاده قرار دهید. و در اسرع وقت به یک نمایندگی مجاز شرکت مراجعه نمایید.

- لازم به ذکر است هیچ سیستمی نمی‌تواند سرنشینان را از تمامی آسیب‌های احتمالی در یک تصادف حفظ کند.

در وضعیت خاموش "OFF" حتی در صورت ضربه هم کیسه‌های سرنشین فعال نمی‌شود. به محض اینکه صندلی کودک را از خودرو خارج کردید، کلید کیسه‌های هوا را در وضعیت "ON" قرار دهید تا مجدداً کیسه‌های هوا فعال گردد. همچنین در صورت وقوع حادثه و ضربه شما از سلامت ماندن سرنشینان مطمئن باشید.

کلید غیرفعال سازی

توسط روشن شدن یک چراغ اخطار به غیرفعال بودن کیسه‌های هوا پی برده می‌شود.

 در حالتی که خودرو روشن (دومین پله کلید) است، روشنایی این چراغ نشان می‌دهد که کیسه‌های سرنشین جلو غیرفعال است.



اخطار

هرگز بر روی صندلی جلو که ایربگ آن فعال است، از صندلی کودکی که در آن کودک پشت به جاده قرار می‌گیرد، استفاده نکنید. زیرا باز شدن ایربگ، موجب صدمات جدی و یا مرگ کودک خواهد شد.

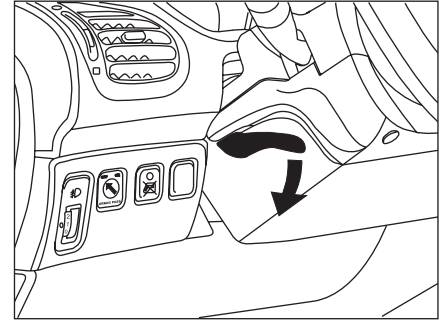

تنظیم ارتفاع فرمان

ابتدا به هنگام توقف اهرم را به سمت پایین بکشید تا قفل فرمان آزاد شود.
ارتفاع فرمان را در موقعیت دلخواه تنظیم کنید و اهرم را بکشید.



اخطار

- هرگز فرمان خودرو را هنگام رانندگی تنظیم نکنید، این عمل فوق العاده خطرناک است.
- بدلائل ایمنی، این تنظیم را هنگامی که خودرو متوقف است انجام دهید.

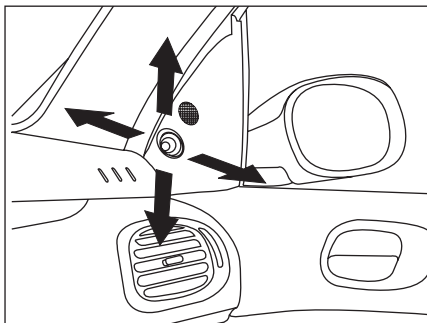

آینه‌های بغل با اهرم تنظیم دستی

اهرم تنظیم را به چهار طرف حرکت دهید و آینه را تنظیم کنید.
وقتی خودرو را پارک کردید، می‌توانید آینه‌های بغل را به صورت دستی به سمت خودرو خم کنید.

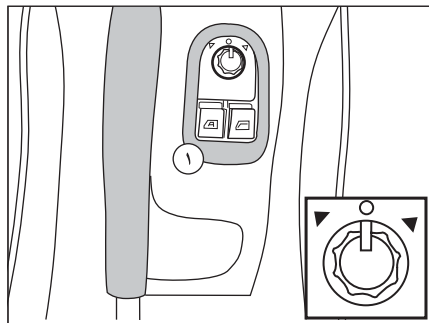

آینه‌های بغل برقی*

دکمه تنظیم (۱) را به سمت راست یا چپ بچرخانید و آینه مورد نظر را انتخاب کنید.
حالا دکمه (۲) را به چهار جهت حرکت دهید و آینه را تنظیم کنید.

توجه:

تنظیم آینه‌های برقی در وضعیت ۱ و ۲ استارت سوئیچ فعال است.

(در وضعیت ۰ استارت سوئیچ فقط تا ۴۵ ثانیه پس از خاموش کردن خودرو این امکان وجود دارد.)

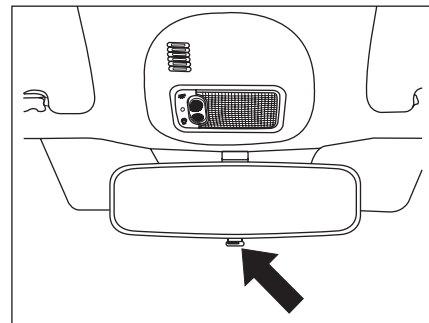

آینه جلو دستی

این آینه دارای دو موقعیت است:

- روز (حالت معمولی)
 - شب (ضد نور خیره کننده)
- برای تغییر حالت یکی به دیگری، اهرم زیر لبه آینه را بکشید یا فشار دهید.



اخطار

آینه بغل راننده به منظور کاهش «نقطه کور» به صورت محدب است. بنابراین اشیایی که در آینه راننده و سرنشین جلو دیده می‌شوند، دورتر از فاصله واقعی آن‌ها به نظر می‌رسند. به همین دلیل لازم است این موضوع را به خاطر بسپارید تا بتوانید تشخیص درستی از فاصله صحیح خودروهایی داشته باشید که در عقب خودرو شما هستند.

* در صورت نصب در خودروی شما



اخطار

- همیشه سوئیچ را بردارید. حتی اگر فقط برای لحظاتی خودرو را ترک می کنید.
- در صورت گیر کردن شیشه بالابر به هنگام کار کردن با دست، شما باید اهرم مربوطه را در جهت عکس بچرخانید. به همین دلیل روی کلید مربوطه فشار آورید.
- هنگامی که راننده شیشه بالابرهاى سر نشین ها را فعال می سازد باید از این موضوع مطمئن باشد که کسی مانع باز و بسته شدن پنجره ها نیست.
- راننده باید از استفاده صحیح مسافری از شیشه بالابرها اطمینان حاصل نماید. به هنگام استفاده از شیشه بالابرها حتماً مراقب کودکان باشید.
- ماندن انگشت، دست و سر میان شیشه برقی در حال بسته شدن، می تواند جراحات جدی ایجاد کند. بسته شدن غیر صحیح شیشه ها می تواند باعث جراحات شدید بشود.

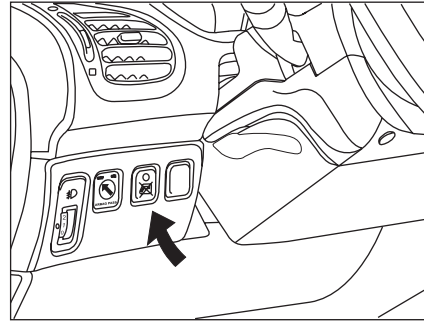

۳- کلید شیشه بالابر برقی سمت چپ عقب

۴- کلید شیشه بالابر برقی سمت راست عقب

غیر فعال سازی موقت شیشه بالابرهاى عقب (ایمنی کودکان)

با این کلید می توان شیشه عقب را در هر نقطه ای قفل کرد. با اولین فشار، کلید فعال می شود (چراغ دکمه روشن می شود) و دومین فشار آن را غیر فعال می کند (چراغ دکمه خاموش می شود).

توجه:

شیشه بالابرهاى برقی در وضعیت ۱ و ۲ استارت سوئیچ فعال می باشند.

(در وضعیت ۰ استارت سوئیچ نیز تا ۴۵ ثانیه پس از خاموش کردن خودرو این امکان وجود دارد).

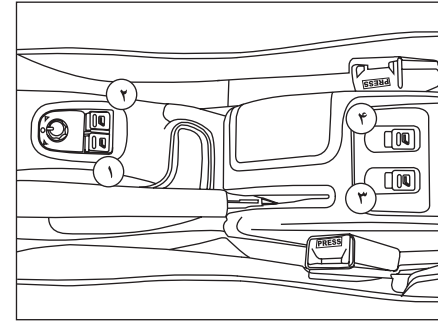

شیشه بالابرهاى برقی جلو

۱- کلید شیشه بالابر برقی سمت راننده

- عملکرد دستی:

کلید ۱ را به آرامی فشار دهید یا بکشید. زمانی که کلید را رها کنید حرکت شیشه متوقف خواهد شد.

- عملکرد اتوماتیک

کلید ۱ را محکم فشار دهید یا بکشید. با یکبار فشار دادن یا کشیدن کلید، پنجره کاملاً بسته یا باز می شود. فقط زمانی که موتور روشن است، شیشه بالابر سمت راننده جهت بستن شیشه به صورت اتوماتیک عمل می کند. (در برخی از مدل ها حالت خودکار با فشردن یا کشیدن لحظه ای کلید شیشه بالابر فعال می شود)

۲- کلید شیشه بالابر برقی سر نشین جلو

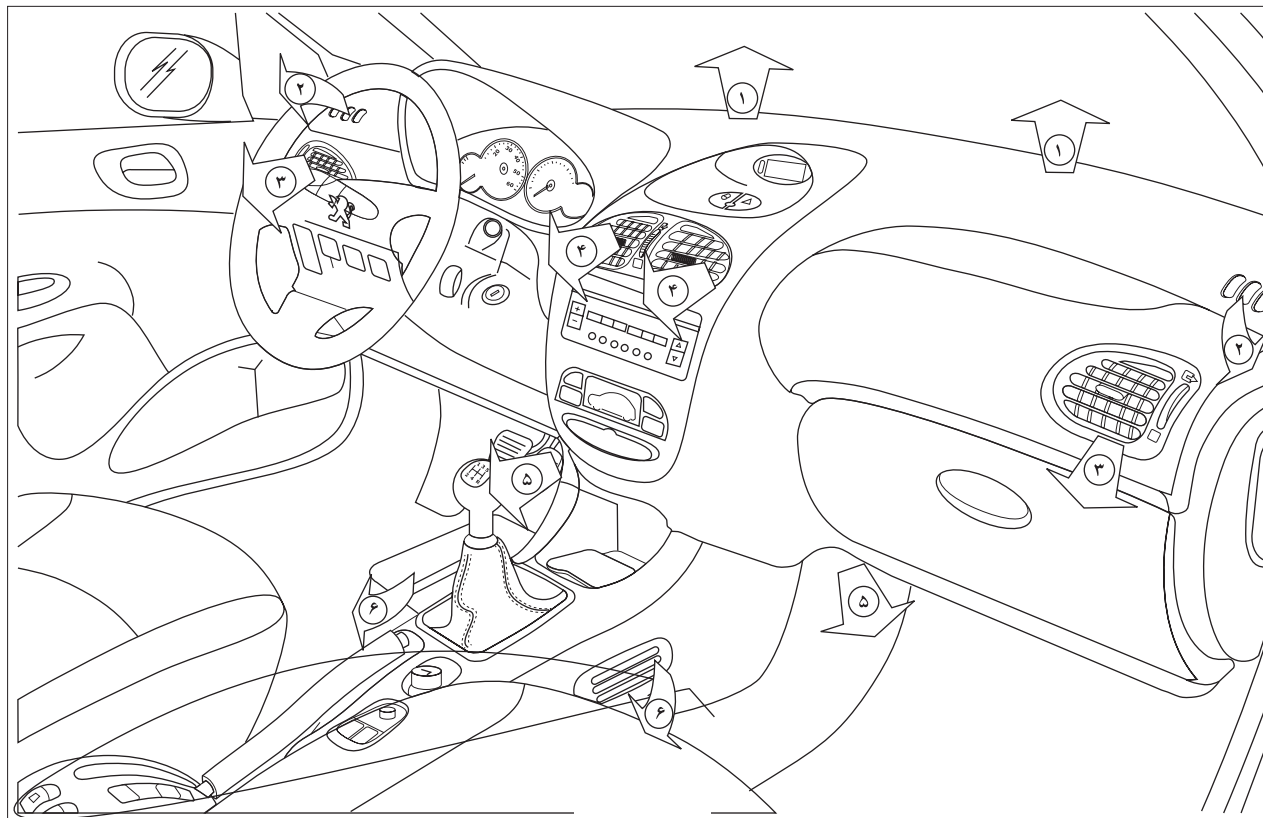

تهویه

برای فراهم نمودن توزیع مناسب و کامل هوا از انسداد دریچه‌های ورودی هوای خارجی، تهویه‌ها، دریچه‌های هوا، خروجی‌های هوای زیرپای سرنشینان خودداری نمائید. در برخی موارد استفاده بسیار سخت از خودرو، (کشیدن حداکثر بار در سراسیمی تند و دمای بالا) قطع سیستم تهویه باعث بازیافت قدرت موتور می‌گردد و در نتیجه قدرت یدک کشی نیز بهبود می‌یابد.

مراقب باشید فیلتر تهویه اتاق خودرو درست عمل کند. این فیلتر در سطح شیشه جلو و زیر در موتور قرار دارد. اجزاء فیلتر را به طور منظم تعویض کنید؛ و حتی اگر شرایط محیطی نیز ایجاب کرد، آن‌ها را در بین برنامه زمان‌بندی شده هم تعویض کنید.

سیستم تهویه هوا کلر ندارد و به همین دلیل برای لایه ازن خطری ایجاد نمی‌کند. به منظور نگه داشتن سیستم تهویه در وضعیت انجام عملکرد عادی به طور کامل، این سیستم را یک یا دو بار در ماه بکار بیندازید.

آب ناشی از تقطیر بخار آب توسط یک روزنه که برای این کار تعبیه شده است، تخلیه می‌گردد. بنابراین ممکن است در زیر خودرویی که توقف کرده است گودالی از آب ایجاد شود.

اگر سیستم، هوای خنک تولید نمی‌کند آن را بکار نیندازید یا یکی از نمایندگی‌های مجاز تماس حاصل فرمائید.

- ۱) دریچه‌های گرم کن و بخارگیر شیشه جلو
 - ۲) دریچه‌های گرم کن و بخارگیر پنجره‌های جلو
 - ۳) دریچه‌های کناری
 - ۴) دریچه‌های مرکزی
 - ۵) خروجی‌های هوای (گرمکن) زیر پای سرنشین جلو
 - ۶) خروجی‌های هوای (گرمکن) زیر پای سرنشین عقب
- (فقط با تهویه اتوماتیک)

توصیه‌های کاربردی و یادآوری‌ها

کلید کنترل جریان هوا را طوری تنظیم کنید تا مطمئن شوید که جریان هوای تازه در اتاق به مقدار مناسب و کافی وجود دارد. با قرار دادن این کلید در حالت OFF (غیرفعال سازی سیستم)، نمی‌توان آسایش سرنشینان را از لحاظ گرمای هوا تضمین کرد و کوچکترین وزش هوای ناشی از جابجایی خودرو محسوس خواهد بود. توزیع هوا را مطابق با نیاز و شرایط آب و هوایی خودتان تنظیم نمائید.

دما را بطور تدریجی تا رسیدن به دمای مطلوب خود تنظیم نماید.

کنترل ورودی هوا را در موقعیت «هوای خارجی» قرار دهید تا عملیات بخارزدایی بهتر انجام شود.

بعد از یک توقف طولانی در زیر نور آفتاب، دمای داخلی خودرو بسیار بالا خواهد بود. بنابراین حتماً چند لحظه هوای اتاق سرنشین را تهویه کنید.

گرم کردن شیشه عقب

 با فشردن این کلید در حالی که موتور روشن است، گرمکن شیشه عقب و آینه‌های خارجی فعال می‌گردد. برای پرهیز از مصرف بیش از اندازه برق، گرمکن تقریباً پس از ۱۲ دقیقه بطور خودکار خاموش می‌شود. قبل از خاموش شدن اتوماتیک گرمکن، می‌توان آن را با فشار مجدد دکمه غیرفعال ساخت. به محض برطرف شدن بخار و گرم شدن شیشه، آن را خاموش کنید زیرا کاهش مصرف برق باعث کاهش سوخت خودرو می‌گردد.

بخارزدایی دستی

به منظور بخارزدایی سریع شیشه جلو و پنجره‌های کناری:

- سیستم تهویه را فعال سازید.
- دکمه تنظیم دما و تنظیم جریان هوا را در وضعیت ماکزیمم قرار دهید.
- دریچه‌های مرکزی را ببندید.
- کنترل ورودی هوای خارج را در سمت چپ یعنی در وضعیت «هوای خارجی» قرار دهید.

بخارزدایی اتوماتیک*

در برخی موارد برنامه AUTO برای گرم کردن و بخارزدای شیشه جلو و پنجره‌های کناری کافی نیست (به دلیل وجود رطوبت، منافذ متعدد نفوذ هوا و یخبندان و ...)

 در این مواقع به منظور پاک کردن سریع شیشه‌ها برنامه بخارزدایی را با فشار دادن این دکمه انتخاب کنید. جهت خارج شدن از این برنامه و برگشتن به برنامه AUTO دکمه "AUTO" را فشار دهید.

* در صورت نصب در خودروی شما



هشدار

سعی کنید که حتی المقدور کنترل دستی ۴ را به سمت چپ قرار دهید تا در وضعیت «گردش هوای خارجی» قرار گیرد. این کار از خطر تنزل کیفیت هوا در اتاق جلوگیری می نماید.



اخطار

مدار سیال خنک کننده را باز نکنید. این سیال برای چشم و پوست خطرناک است.

۳- دریاچه های کناری و مرکزی این تنظیم برای آب و هوای گرم توصیه می شود.
 یکنواخت در تمام جهات می توان دکمه آن را روی علامت قرار داد.

۳- تنظیم جریان هوا

کنترل را از وضعیت ۱ به سمت وضعیت ۴، جهت حصول جریان هوای دلخواهتان بچرخانید.

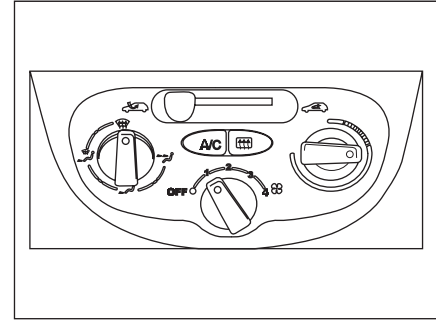

گرمايش / تهويه

سیستم گرمايش و تهويه فقط زمانی کار می کند که موتور روشن باشد.

۱- تنظیم دمای هوا

-کنترل را از سمت رنگ آبی (سرد) به سمت رنگ قرمز (گرم) بچرخانید تا دما بر اساس نیاز شما تنظیم شود.

۲- تنظیم توزیع هوا

شیشه جلو و پنجره های کناری (بخارزدایی، یخ زدایی)

شیشه جلو، پنجره کناری و جلو پایي سرنشینان

جلو پایي سرنشینان

این تنظیمات برای آب و هوای سرد توصیه می شود.

۴- ورودی هوا

گردش هوا

کنترل دستی ۴ را برای قرار گرفتن در وضعیت گردش هوای داخلی به سمت راست بچرخانید.

۵- کنترل ورود هوا / گردش جریان هوا

 ورودی هوای خارجی

 گردش هوای داخلی

گردش هوای داخلی از ورود دود و بوهای خارجی به اتاق سرنشین جلوگیری می‌نماید.

ورود هوای خارجی از بخار گرفتگی شیشه جلو و پنجره‌ها جلوگیری می‌نماید.

اگر گردش هوا همزمان با تهویه هوا بکار گرفته شود، باعث بهبود هر دو عملکرد گرمایش و سرمایش می‌گردد. در آب و هوای مرطوب استفاده از سیستم گردش هوا ممکن است باعث ایجاد بخار بر روی پنجره‌ها شود. کنترل دستی ۵ را برای قرار گرفتن در وضعیت «گردش هوای داخلی» به سمت راست بچرخانید. سعی کنید حتی المقدور کنترل دستی ۵ را به سمت چپ قرار دهید. تا در وضعیت «گردش هوای خارجی» این کار از خطر تنزل کیفیت هوا در داخل اتاق جلوگیری می‌نماید.



هشدار

جهت اطمینان از عملکرد صحیح سیستم تهویه خودرو، به شما توصیه می‌کنیم که به طور منظم آن را بازدید و سرویس نمایید.

۲- تنظیم دما

کنترل را از سمت رنگ آبی (سرد) به سمت رنگ قرمز (گرم) جهت تنظیم دمای دلخواهتان بچرخانید.

۳- تنظیم توزیع هوا

 شیشه جلو و پنجره‌های کناری (بخارزدایی، ضد یخ زدگی)

 شیشه جلو، پنجره کناری و جلو پایی‌ها

جلو پایی سرنشینان

 این تنظیمات برای آب و هوای سرد توصیه می‌شود.

دریچه‌های مرکزی و کناری

 این تنظیم برای آب و هوای گرم توصیه می‌شود. برای تنظیم توزیع هوا بطور یکنواخت در تمام جهات می‌توان دکمه آن را روی علامت «-» قرار داد.

۴- تنظیم جریان هوا

 کنترل را از وضعیت ۱ به سمت وضعیت ۴ جهت حصول جریان هوای دلخواهتان بچرخانید.

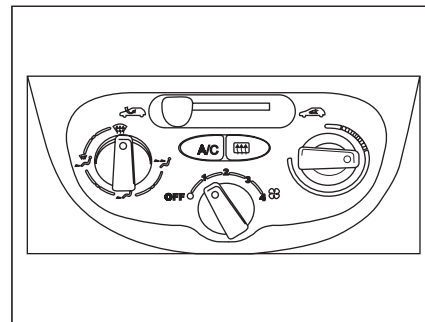

سیستم تهویه

تهویه فقط زمانی کار می‌کند که موتور روشن باشد.

۱- کلید خاموش / روشن سیستم تهویه

این سیستم به گونه‌ای طراحی شده است تا در تمام فصول به هنگام بسته بودن پنجره‌ها عمل کند. در تابستان باعث پائین آمدن دما می‌گردد و در زمستان در دمای بالای صفر درجه، قدرت بخارزدایی را بیشتر می‌سازد. این کلید را فشار دهید چراغ (نمایشگر) فعال می‌گردد.

سیستم تهویه هوا، هنگامی که کنترل تنظیم جریان هوا در موقعیت «OFF» خاموش قرار گرفته باشد، عمل نمی‌کند.



هشدار

در فاصله زمانی بین دوبار روشن کردن خودرو، اگر دمای داخلی آن کمی تغییر کرده باشد، این تنظیمات جهت حفظ آسایش شما به همین حالت باقی می ماند، در غیر اینصورت برنامه تنظیم اتوماتیک مجدداً فعال خواهد شد.

زمانی که موتور سرد است سیستم تهویه برای جلوگیری از انتشار زیاد از حد هوای سرد، به تدریج به سطح مطلوب خواهد رسید.

هنگام ورود به داخل خودرو، زمانی که هوای داخل اتاق بسیار سرد یا بسیار گرمتر از حد مطلوب باشد، تغییر میزان دمای نمایش داده شده برای رسیدن به حد مطلوب مفید نمی باشد. بنابراین سیستم بطور اتوماتیک و به سرعت اختلاف دما را جبران می کند.

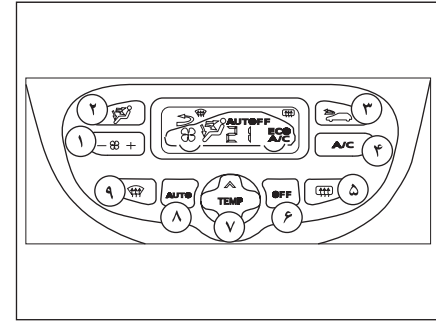

سیستم تهویه اتوماتیک

تهویه هوا فقط زمانی عمل می کند که موتور روشن باشد.

عملکرد اتوماتیک

۱- تنظیم دما

 دمای نمایش داده شده، بر مبنای حد مطبوع بودن آن است و با درجه سانتی گراد و فارنهایت نمایش داده نمی شود. برای تنظیم دما روی فلش ۱ (به سمت بالا و پائین) فشار دهید. تنظیم دما در محدوده ۲۱ درجه دمای مطبوع و دلپذیری را فراهم می سازد.

۲- تنظیم توسط برنامه Auto

 کلید "Auto" را بفشارید.

ما استفاده از این روش را به شما توصیه می کنیم: سیستم بطور اتوماتیک دمای داخلی خودرو را مطابق با دمای انتخاب شده تنظیم می کند.

این عمل باعث بهبود مجموعه عملکردهای کنترل دما، جریان هوا، توزیع و گردش هوا تا میزان دلخواه شما می گردد. این سیستم برای تمام فصول و پنجره های بسته طراحی شده است.



هشدار

جهت اطمینان از عملکرد صحیح سیستم تهویه خودرو توصیه می‌کنیم به طور منظم آن را سرویس کنید.

۶- ورود هوا / گردش هوا

 با فشردن این کلید جریان هوای داخلی به گردش در می‌آید. گردش هوا بر روی صفحه به نایش در می‌آید و سرنشینان خودرو را قادر می‌سازد تا از دود و بوهای خارجی مصون بمانند. از عملکرد طولانی مدت گردش هوای داخلی خودداری نمایید. (امکان ایجاد بخار و تنزل کیفیت هوای اتاق وجود دارد) مجدداً کلید را فشار دهید تا ورود هوا به صورت اتوماتیک انجام شود.

۷- غیر فعال کردن سیستم

 با فشردن کلید Off تمام سیستم خاموش می‌گردد. تجهیزات گرمایش و بخارزدایی دیگر فعال نیستند ولی هوا بصورت ملایمی جریان دارد. با فشردن مجدد دکمه Off ، Auto یا Visibility سیستم با همان تنظیمات قبل از خاموش شدن مجدداً فعال می‌گردد.

تذکر:

اگر مایل به قطع کامل جریان هوا هستید، روی دکمه ورودی هوا شماره ۷ فشار دهید.

تنظیم دستی

برای تغییر تنظیمات، شما می‌توانید به میل خودتان انتخابی غیر از انتخاب سیستم داشته باشید. اما سایر عملکردها همیشه بصورت اتوماتیک انجام می‌شوند. با فشار بر روی کلید Auto می‌توان مجدداً به عملکرد اتوماتیک بازگشت.

۳- روشن / خاموش تهویه

 با فشردن این کلید، سیستم تهویه هوا خاموش می‌شود. علامت "ECO" ظاهر می‌شود.

عملکرد اتوماتیک تهویه هوا هنگامی که کلید مجدداً فشرده شود، بکار می‌افتد و سپس علامت A/C ظاهر می‌گردد.

۴- توزیع هوا

 با فشردن مکرر و متوالی این کلید، جریان هوا به سمت بخش‌های زیر هدایت می‌شود.

(ضدبخ زدگی - بخارزدایی)

- شیشه جلو و زیرپایی‌ها

- زیر پا

- دریچه‌های مرکزی و کناری

۵- جریان هوا

 - جریان هوا با فشردن کلیدهای «+» یا «-» به ترتیب افزایش یا کاهش می‌یابد.

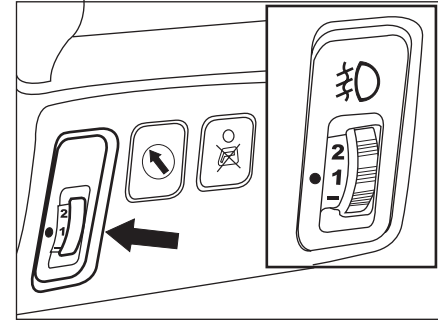
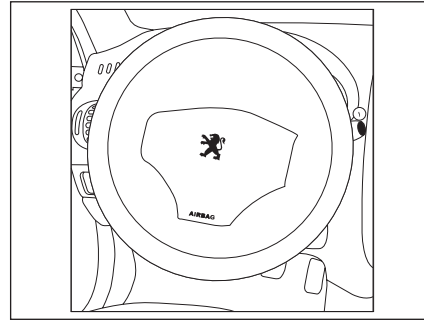

بوق

یکی از پره‌های فرمان را فشار دهید.

تنظیم ارتفاع چراغ‌های جلو

پیشنهاد می‌کنیم ارتفاع چراغ‌های جلو را بسته به میزان باری که در خودرو شماست، تنظیم کنید.

0. ۱ یا ۲ نفر سرنشین در صندلی‌های جلو

- سه نفر

1. ۵ نفر

2. ۵ نفر + حداکثر بار مجاز

3. راننده + حداکثر بار مجاز

تنظیم اولیه روی حالت 0 است.

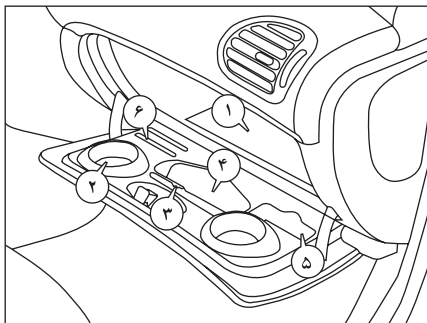

جاسیگاری جلو

برای تخلیه آن، درپوش آن را ببندید. دستگیره را بکشید و جاسیگاری را به سمت بالا بیرون بکشید.

جعبه داشبورد

برای باز کردن جعبه داشبورد دستگیره را بالا بکشید. با باز شدن در، چراغ آن روشن می‌شود.

۱- محل نگهداری مدارک خودرو

۲- جایگاه فنجان

۳- جایگاه خودکار

۴- جایگاه عینک

۵- محل قرار دادن نقشه

۶- جایگاه پول خرد



اخطار

جاسیگاری‌ها از نظر آتش‌سوزی پرخطر هستند، از ریختن خرده کاغذ یا دیگر مواد آتش‌زا در آن‌ها خودداری کنید.

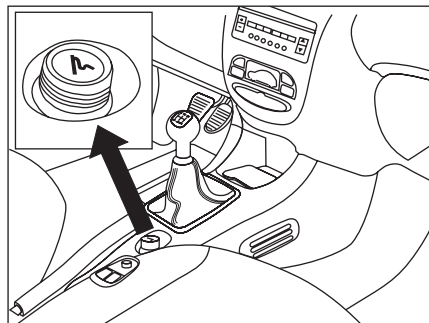

دائم) روشن می‌ماند.

فندک

فندک را فشار دهید و برای لحظاتی منتظر بمانید تا فندک به‌طور خودکار بیرون بیاید.

فندک به محض اینکه سوئیچ (در اولین پله) در وضعیت جانبی قرار گیرد، تغذیه می‌شود.

آفتابگیر

آفتابگیرها شامل یک آینه آرایش درپوش‌دار در سمت راننده هستند.



اخطار

با توجه به مکانیزم تعبیه شده در پوک فندک، صرفاً استفاده از فندک خودرو مجاز بوده و عواقب استفاده از مصرف‌کننده‌های الکتریکی خارجی به عهده دارنده خودرو می‌باشد.

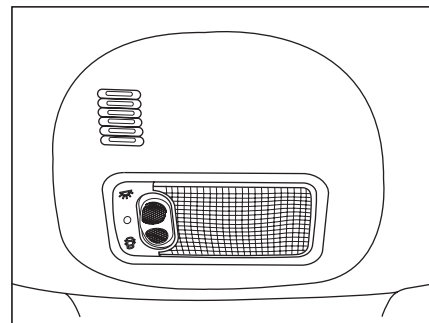

لامپ سقفی

در این وضعیت از لامپ سقفی مادامی که یکی از درهای خودرو باز باشد چراغ سقفی روشن خواهد ماند.

چنانچه چراغ سقفی روشن باشد و همه درها بسته باشد:

۱- بعد از گذشتن ۱۲ ثانیه

۲- به محض دریافت فرمان قفل کردن درها

۳- قفل شدن خودکار درها

۴- وضعیت استارت سوئیچ در حالت ۱ یا بالاتر قرار گیرد چراغ سقفی به صورت دیمری طی ۴ ثانیه خاموش می‌شود.

چنانچه یکی از درهای خودرو باز باشد و سرعت خودرو بیش از ۱۰ کیلومتر بر ساعت شود چراغ سقفی چشمک خواهد زد.



خاموش (بطور دائم)

در این حالت تا زمانی که سوئیچ باز است یا کلید در وضعیت تجهیزات جانبی است چراغ (به‌طور

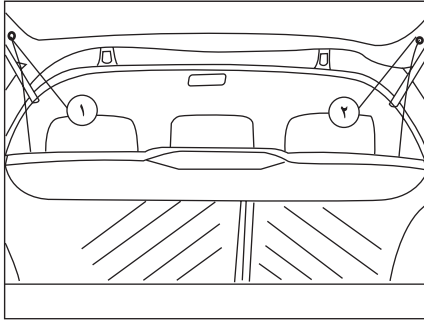

برداشتن طاقچه عقب:

- دو طناب ۱ را از قلاب باز کنید.
- با ملایمت طاقچه عقب را بلند کرده، بردارید.

نگهداری طاقچه عقب:

- سه حالت برای نگهداری آن وجود دارد:
- پشت صندلی‌های جلو
- پشت صندلی‌های عقب با استفاده از توری مخصوص چمدان‌ها*
- گذاشتن در کف صندوق عقب

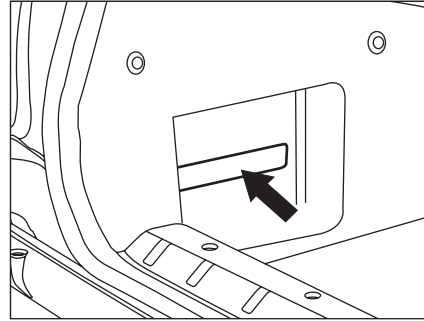

جایگاه‌های کناری

جایگاه‌های کناری مجهز به یک تسمه برای نگهداری اشیای مختلف (از جمله قوطی‌ها، جعبه کمک‌های اولیه و غیره) در صندوق، تعبیه شده‌اند.

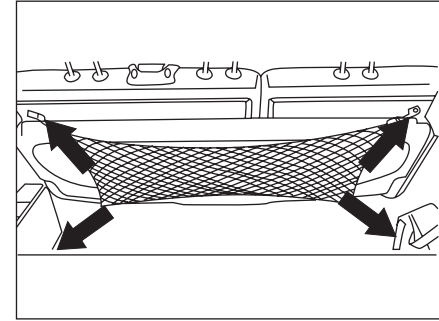

تور نگهدارنده چمدان‌ها*

از حلقه‌های باربندی که در کف صندوق عقب و روی پشتی صندلی عقب* قرار دارد برای آویزان کردن تور نگهدارنده چمدان‌ها استفاده کنید.



اخطار

حمل اشیای بلند باید با مراقبت همراه باشد.

* در صورت نصب در خودروی شما

مجموعه قطعات سیستم خودرو پایه گازسوز*

۱- **مخزن:** گاز طبیعی فشرده با حداکثر ۲۰۰ bar در آن ذخیره می‌شود.

۲- **شیر سر مخزن:** مسیر گاز بعد از مخزن را باز یا بسته می‌نماید و شامل تجهیزاتی است که در صورت افزایش فشار و دمای گاز بیش از حد مجاز، گاز مخزن را تخلیه می‌کند. همچنین در صورت بریده شدن لوله، خروج گاز را از مخزن محدود می‌سازد و یک شیر دستی نیز جهت قطع جریان گاز وجود دارد.

۳- **لوله‌های انتقال و سیستم تهویه گاز:** در صورت بروز نشستی در اتصالات، سیستم تهویه، گاز را به بیرون هدایت می‌کند.

۴- **پرکن:** قطعه‌ای است که بر روی خودرو نصب می‌شود تا از آن برای سوخت‌گیری با گاز استفاده شود و به این منظور، نازل سوخت‌گیری به آن وصل می‌شود. مشابه در باک بنزین، درپوشی جهت رعایت مسائل ایمنی و امنیتی نیز برای این مجموعه در خودرو تعبیه شده است. عمل باز و بسته شدن این درپوش با کلید اصلی خودرو صورت می‌گیرد.

۵- **موکت روی مخزن گاز (Beauty Cover):** پوششی است جهت تزئین و همچنین جلوگیری از برخورد احتمالی وسایل داخل صندوق به مخزن و لوله‌های فشار قوی و نصب برجسب ایمنی بر روی آن جهت عدم جوشکاری و سوراخکاری در ناحیه صندوق عقب.

* در صورت نصب در خودروی شما

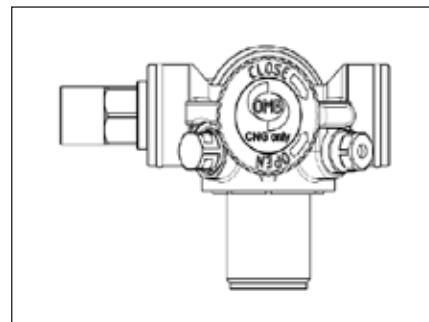
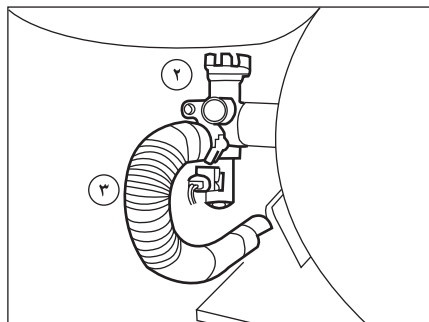
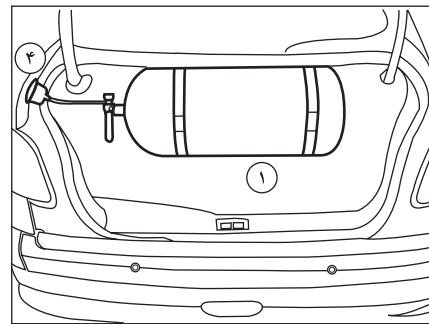
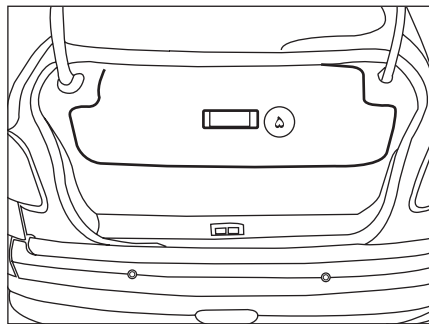

اخطار

در هنگام بستن شیر سر مخزن اطمینان حاصل نمایید شیر تا انتهای کورس خود محکم نشده باشد و در یک چهارم از انتهای کامل کورس چرخش قرار گیرد.

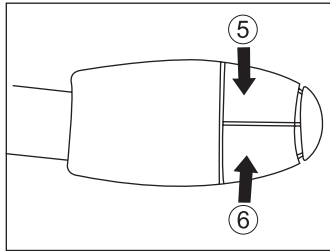

دسته تنظیم رادیو پخش 206

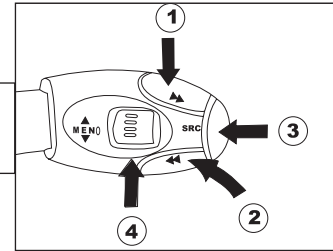

ردیف	نام کلید	نوع عملکرد	رادیو	CD/USB/SD	BT AUDIO
۱		فشردن کوتاه	جستجوی اتوماتیک بصورت افزایشی	انتخاب موزیک بعدی	انتخاب موزیک بعدی
		فشردن ممتد	جستجوی دستی بصورت افزایشی	پیمایش رو به جلو سریع آهنگ در حال پخش	پیمایش رو به جلو سریع آهنگ در حال پخش
۲		فشردن کوتاه	جستجوی اتوماتیک بصورت کاهش	انتخاب موزیک قبلی	انتخاب موزیک قبلی
		فشردن ممتد	جستجوی دستی بصورت کاهش	پخش	پیمایش رو به عقب سریع آهنگ در حال پخش
۳	MODE	فشردن کوتاه	تغییر مدیا Radio→CD→USB→SD→BT AUDIO→AUX IN	تغییر مدیا Radio→CD→USB→SD→BT AUDIO→AUX IN	تغییر مدیا Radio→CD→USB→SD→BT AUDIO→AUX IN
		فشردن ممتد	قطع صدای خروجی	مکث موزیک / پخش موزیک	مکث موزیک / پخش موزیک
۴	MEMO +	فشردن کوتاه	انتخاب حافظه بعدی	انتخاب پوشه بعدی	در صورت متصل بودن به تلفن همراه: - ورود به دفترچه تلفن - در صورت رسیدن تماس نیز شروع مکالمه - در حالت دفترچه: برقراری تماس - هنگام مکالمه: انتقال صدا از بلندگوها به تلفن همراه (مکالمه خصوصی)
		فشردن ممتد			در صورت متصل بودن به تلفن همراه: - در صورت رسیدن تماس رد تماس - در حالت دفترچه: خروج از دفترچه تلفن - هنگام مکالمه: پایان تماس
۵	VOLUME +	فشردن کوتاه	افزایش صدا	افزایش صدا	افزایش صدا
		فشردن ممتد	افزایش صدا بصورت پیوسته	افزایش صدا بصورت پیوسته	افزایش صدا بصورت پیوسته
۶	VOLUME -	فشردن کوتاه	کاهش صدا	کاهش صدا	کاهش صدا
		فشردن ممتد	کاهش صدا بصورت پیوسته	کاهش صدا بصورت پیوسته	کاهش صدا بصورت پیوسته

* در صورت نصب در خودروی شما

آگاهی‌های مشتری			
شرایط استفاده از خودرو	عملکرد	صفحه نمایش جلو آمپر	وضعیت نمایش گیج مقدار سوخت (بنزین/گاز)
خودرو خاموش		عدم امکان سوئیچ کردن از یک مد به مد دیگر	-
سوئیچ باز و عدم کارکرد دینام	در آخرین مرتبه خودرو در وضعیت گاز خاموش شده است	امکان سوئیچ به وضعیت بنزین وجود دارد و با فشردن کلید سر اهرم برف پاک کن در مد بنزین، امکان نمایش هر دو نوع سوخت (بنزین/گاز) وجود دارد ولی در وضعیت سوئیچ به مد گاز این امکان وجود ندارد.	در مد گاز با فشردن دکمه سر اهرم برف پاک کن، عقربه حرکت نکند و فقط وضعیت بنزین را نمایش می‌دهد.
	در آخرین مرتبه خودرو در وضعیت بنزین خاموش شده است	امکان سوئیچ به وضعیت گاز وجود دارد و با فشردن کلید سر اهرم برف پاک کن امکان نمایش هر دو نوع سوخت (بنزین/گاز) وجود دارد.	با فشردن دکمه سر اهرم برف پاک کن عقربه نمایشگر سوخت از ابتدا در وضعیت صفر سپس مقدار سوخت نمایش داده می‌شود.
موتور روشن	در آخرین مرتبه خودرو در وضعیت گاز خاموش شده است	در صورت وجود مقدار گاز کافی پس از روشن شدن، خودرو از وضعیت بنزین به صورت خودکار در وضعیت گاز قرار می‌گیرد.	عقربه به سمت صفر نزول کرده و سپس سطح گاز را نمایش می‌دهد.
	در صورت عدم وجود گاز کافی خودرو در وضعیت بنزین روشن شده و در همان حال باقی می‌ماند	ابتدا چراغ سبز رنگ CNG چشمک زده و سپس خاموش می‌گردد، و بعد از آن چراغ زرد رنگ CNG به صورت ثابت روشن می‌ماند	ابتدا چراغ سبز رنگ CNG چشمک زده و سپس خاموش می‌گردد، و بعد از آن چراغ زرد رنگ CNG به صورت ثابت روشن می‌ماند
	در آخرین مرتبه خودرو در وضعیت بنزین خاموش شده است	در وضعیت بنزین روشن شده و در همان حال باقی می‌ماند	عقربه در وضعیت قبلی خود باقی می‌ماند.

* در صورت نصب در خودروی شما

آگاهی‌های مشتری			
شرایط استفاده از خودرو	عملکرد	صفحه نمایش جلو آمپر	وضعیت نمایش گیج مقدار سوخت (بنزین/گاز)
اگر در حین رانندگی مقدار گاز به کمتر از حد مورد نیاز خود برسد	به صورت خودکار از وضعیت گاز به وضعیت بنزین سوئیچ می‌شود	ابتدا چراغ سبزرنگ CNG چشمک زده و سپس خاموش می‌گردد چراغ زرد رنگ CNG روشن می‌شود.	برای چک کردن مقدار گاز با فشار دادن کلید سر اهرم برف پاک کن عقبه به صفر تنزل پیدا کرده سپس میزان سوخت را نمایش می‌دهد
گاز به اندازه کافی موجود می‌باشد	به صورت خودکار در وضعیت گاز قرار می‌گیرد	چراغ سبزرنگ CNG روشن است.	با فشار دادن کلید سر اهرم برف پاک کن ابتدا عقبه به صفر تنزل پیدا کرده سپس میزان سوخت را نمایش می‌دهد
گاز به اندازه کافی موجود نمی‌باشد	به وضعیت گاز سوئیچ نمی‌شود	چراغ سبزرنگ CNG چشمک زده و سپس خاموش می‌شود و چراغ زرد رنگ CNG روشن می‌ماند.	-
فشار کلید تبدیل سوخت از وضعیت بنزین به وضعیت گاز	همیشه امکان پذیر می‌باشد حتی در صورت عدم وجود بنزین کافی	چراغ سبزرنگ CNG خاموش است.	-
فشار کلید تبدیل سوخت از وضعیت گاز به وضعیت بنزین	بطور خودکار به وضعیت بنزین سوئیچ می‌شود	چراغ سبزرنگ CNG خاموش و چراغ زرد رنگ CNG روشن می‌شود.	-
عدم وجود گاز کافی در وضعیت گاز	-	نمایشگری نداریم	چراغ زرد رنگ CNG روشن می‌شود و در صورت فشار دادن کلید تبدیل سوخت جهت استفاده از گاز، چراغ زرد رنگ CNG روشن می‌شود.
عدم وجود گاز کافی در وضعیت بنزین	-	-	-

- در صورت وجود اشکال یا خرابی در سیستم سوخت بنزین امکان سوئیچ شدن به وضعیت گاز وجود ندارد. و چراغ عیب زرد رنگ خودرو روشن می‌ماند و مشتری بایستی در این شرایط به نمایندگی مجاز مراجعه نماید.
- اگر در وضعیت گاز، چراغ سبزرنگ CNG شروع چشمک زدن نمود، سریعاً دکمه CNG را بفشارید تا به حالت بنزین سوئیچ شود سپس دوباره کلید را فشار دهید تا به وضعیت گاز برگردید.



اخطار

نصب تجهیزات اضافی

برای اطمینان از عملکرد صحیح خودرو و برای اجتناب از پائین آمدن سطح ایمنی خودرو، به شما توصیه می‌کنیم از تجهیزات مورد تأیید سازنده که با خودرو مطابقت داشته و مورد تأیید گارانتی آن نیز می‌باشد، استفاده نمائید.

تجهیزات الکتریکی و الکترونیکی

هرگونه دستکاری بر روی مدار الکترونیکی خودرو می‌بایست فقط توسط نمایندگی‌های مجاز صورت پذیرد چرا که یک اتصال غلط می‌تواند منجر به خرابی کلی اتصالات الکتریکی یا وسایلی که به آن وصل هستند شود هنگام نصب تجهیزات بعدی الکتریکی اطمینان حاصل نمائید که وسیله نصب شده به وسیله فیوز محافظت شده است. از محل قرارگیری فیوز و شدت جریان حداکثر آن آگاه باشید.

- هرگونه دستکاری و تغییر در سیستم‌های تغذیه سوخت (واحد کنترل الکترونیکی، سیم کشی، مدار سوخت، انژکتور، سرپوش محافظ و غیره) به دلیل احتمال بروز خطر در پی اعمال تغییرات یاد شده، اکیداً ممنوع است؛ مگر این که چنین تغییراتی توسط کارشناسان متخصص شبکه خدمات پس از فروش انجام شود.
- هرگونه جوشکاری و سوراخکاری در ناحیه صندوق عقب به دلیل احتمال آسیب به مخزن و لوله‌های گاز فشار قوی و احتمال نشتی گاز، اکیداً ممنوع می‌باشد.

۳ رانندگی

۹۱ دسته برف پاک کن خودروی پایه گازسوز*	۷۱ کنترل ها
۹۵ ترمزها	۸۲ سیستم هشدار موانع عقب
۹۵ سیستم ترمز ضد قفل (ABS)	۸۳ نمایشگر چند منظوره خودرو P6L
۹۵ سیستم توزیع نیروی ترمز الکترونیکی (EBD)	۸۶ گیربکس اتوماتیک
۹۵ سیستم کمکی ترمز اضطراری	۸۹،۹۲ دسته راهنما
۹۶ ترمز دستی	۹۰،۹۴ دسته برف پاک کن و شیشه شوی

* در صورت نصب در خودروی شما

صفحه نمایش جلو داشبورد: بنزینی - گیربکس دستی

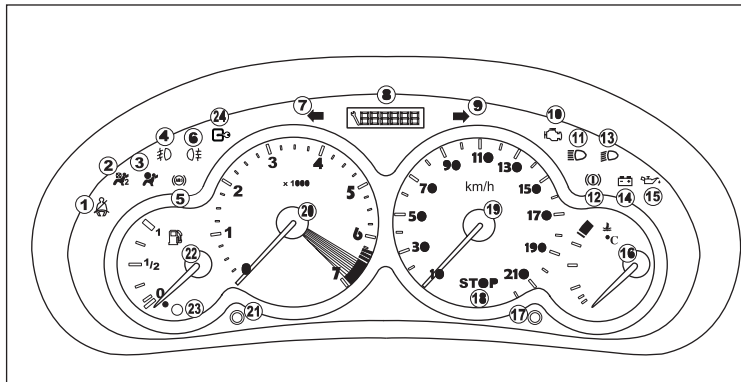

- | | | |
|---|---|--|
| ۱- چراغ اخطار بستن کمربند ایمنی* | ۱۰- چراغ اخطار عیب‌یاب موتور | ۱- چراغ اخطار خطر مرکزی (Stop) |
| ۲- چراغ اخطار غیرفعال بودن کیسه هوای سرنشین | ۱۱- چراغ فعال بودن نور بالا | ۱۹- سرعت سنج |
| ۳- چراغ اخطار کیسه‌های هوا | ۱۲- چراغ اخطار ترمز دستی - اخطار پایین بودن سطح روغن ترمز و چراغ اخطار اشکال در سیستم EBD | ۲۰- شمارشگر دور موتور |
| ۴- چراغ نشانگر مه شکن جلو | ۱۳- چراغ نور پائین | ۲۱- دکمه تنظیم شدت نور تجهیزات داشبورد |
| ۵- چراغ اخطار سیستم ترمز ضد قفل (ABS) | ۱۴- چراغ اخطار شارژ باتری | ۲۲- نشانگر میزان سوخت |
| ۶- چراغ نشانگر مه شکن عقب | ۱۵- چراغ اخطار فشار و درجه حرارت روغن موتور | ۲۳- چراغ اخطار کمبود سوخت |
| ۷- چراغ راهنمای سمت چپ | ۱۶- نشانگر درجه حرارت مایع خنک کننده | ۲۴- چراغ سیستم ایموبیلایزر |
| ۸- نشانگر کیلومترشمار، سرویس و سطح روغن موتور | ۱۷- دکمه کیلومتر شمار (ثابت کیلومتر کارکرد) | |
| ۹- چراغ راهنمای سمت راست | | |

* در صورت نصب در خودروی شما

صفحه نمایش جلو داشبورد: بنزینی - گیربکس اتوماتیک*

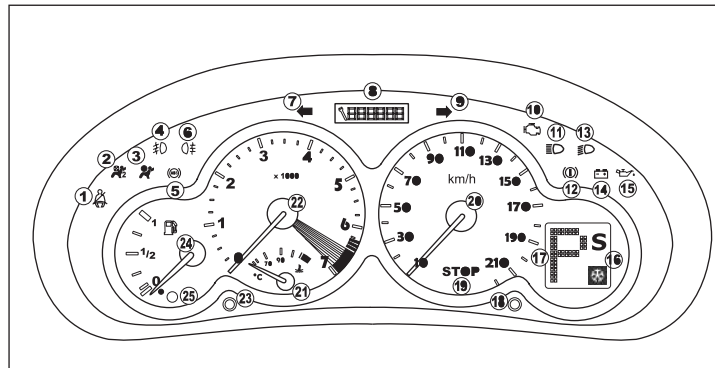

- | | | |
|--|--|--|
| ۱۸- دکمه کیلومتر شمار | ۱۰- چراغ اخطار عیب یاب موتور | ۱- چراغ اخطار بستن کمربند ایمنی* |
| ۱۹- چراغ اخطار خطر مرکزی (Stop) | ۱۱- چراغ فعال بودن نور بالا | ۲- چراغ اخطار غیرفعال بودن کیسه هوای سرنشین |
| ۲۰- سرعت سنج | ۱۲- چراغ اخطار ترمز دستی- اخطار پایین بودن سطح روغن ترمز و چراغ اخطار اشکال در سیستم EBD | ۳- چراغ اخطار کیسه های هوا |
| ۲۱- نشانگر درجه حرارت مایع خنک کننده | ۱۳- چراغ فعال بودن نور پائین | ۴- چراغ نشانگر مه شکن جلو |
| ۲۲- شمارشگر دور موتور | ۱۴- چراغ اخطار شارژ باتری | ۵- چراغ اخطار سیستم ترمز ضد قفل (ABS) |
| ۲۳- دکمه تنظیم شدت نور تجهیزات داشبورد | ۱۵- چراغ اخطار فشار و درجه حرارت روغن موتور | ۶- چراغ نشانگر مه شکن عقب |
| ۲۴- نشانگر میزان سوخت | ۱۶- برنامه‌های کاربردی | ۷- چراغ راهنمای سمت چپ |
| ۲۵- چراغ اخطار کمبود سوخت | ۱۷- نشانگر وضعیت دنده‌ها | ۸- نشانگر کیلومتر شمار، سرویس و سطح روغن موتور |
| | | ۹- چراغ راهنمای سمت راست |

* در صورت نصب در خودروی شما

چراغ‌های خطر

چراغ‌های خطر چه به صورت چشمک زن، چه بحالت ثابت، اگر در حین کار کردن موتور روشن شوند همواره بیانگر وجود یک اشکال در عملکرد اجزا خودروی شما هستند.

روشن شدن برخی چراغ‌های خطر گاهی با هشدار دهنده‌های صوتی همراه است.

هیچگاه در مورد این اختراها کوتاهی نکنید، بلکه در اولین فرصت ممکن با یکی از نمایندگی‌های مجاز (ایران خودرو) تماس حاصل نمایید.

STOP چراغ خطر مرکزی (STOP)

با چراغ اختراهای زیر مرتبط است:

۱- روغن موتور

۲- اشکال در وضعیت باتری

۳- دمای آب موتور

و همچنین با نشانگر درجه حرارت مایع سیستم خنک کننده نیز مربوط است.

هنگامی که موتور روشن است، در صورت چشمک زدن این چراغ، توقف الزامی است.

در اولین فرصت با یکی از نمایندگی‌های مجاز ایران خودرو تماس حاصل نمایید.

* در صورت نصب در خودروی شما

مختر چراغ خطر فشار و درجه حرارت روغن موتور

با چراغ خطر مرکزی (STOP) در ارتباط است.

توقف الزامی است.

این اخترا بیانگر این موارد است:

- کافی نبودن فشار روغن

نرسیدن روغن به سطح بالای مدار روغن کاری میزان روغن را به حد نصاب برسانید.

- دمای بیش از حد بالای روغن

برای کم کردن درجه حرارت روغن از سرعت خود بکاهید. با یکی از نمایندگی‌های مجاز ایران خودرو تماس حاصل نمایید.

چراغ اخترا آمپر آب*

باید توقف کنید.

قبل از اینکه در موتور را باز کنید اجازه دهید موتور خنک شود. در این حالت مدار خنک کن تحت فشار است.

① چراغ اخترا ترمز دستی و اتمام روغن ترمز و اشکال در سیستم توزیع نیروی ترمز (EBD) این نشانگر بیانگر یکی از این موارد است:

- ترمز دستی فعال است یا کاملاً آزاد نشده است.

روغن ترمز بیش از حد کاهش یافته است. (اگر با وجود آزاد کردن ترمز دستی باز هم چراغ روشن بود)

- وجود یک اشکال در سیستم توزیع نیروی ترمز (EBD)

اگر روشن شدن چراغ اخترا با روشن شدن چراغ اخترا

ABS همراه باشد.

توقف الزامی است.

با یکی از نمایندگی‌های مجاز ایران خودرو تماس حاصل نمایید.

④ چراغ اخترا سیستم ترمز ضدقفل (ABS)

با هر بار باز شدن سوئیچ این چراغ به مدت چند ثانیه روشن می‌ماند.

اگر چراغ همواره روشن بماند نشانگر اشکال در سیستم ABS است.

در هر صورت سیستم ترمز عادی خودرو کار می‌کند. اگر روشن شدن چراغ اخترا با یک هشدار دهنده صوتی و

یک پیغام اخترا روی صفحه نمایش همراه باشد. وجود یک حالت غیرعادی در سیستم ABS را نشان می‌دهد.

در این صورت با یکی از نمایندگی‌های مجاز ایران خودرو تماس حاصل نمایید.



هشدار

اگر چراغ STOP به هر دلیلی روشن شود راننده نباید به رانندگی ادامه دهد و در صورت ادامه مسیر هرگونه خسارت وارد. بر عهده مالک خودرو می‌باشد.

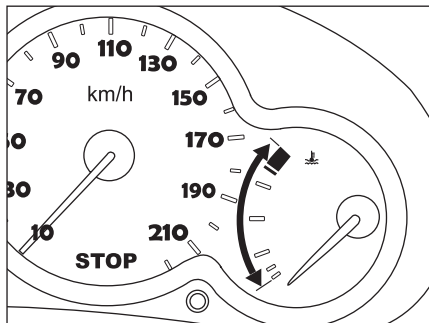

چراغ اخطار دمای مایع سیستم خنک‌کننده (آمپر آب)
 هنگامی که عقربه در ناحیه خط قرمز قرار بگیرد، دمای مایع سیستم خنک‌کننده بیشتر از میزان مجاز است. در این صورت چراغ اخطار اعلام خطر مرکزی (STOP) چشمک خواهد زد.
توقف الزامی است.

بایکی از نمایندگی‌های مجاز ایران خودرو تماس حاصل نمایید.

چراغ اخطار بستن کمربند ایمنی*

بعد از باز شدن سوئیچ، این چراغ زمانی روشن می‌گردد که راننده کمربند را نبسته باشد.
 بالاتر از ۱۰ km/h، چراغ اخطار حدوداً به مدت ۱ دقیقه، چشمک می‌زند. که با یک هشدار دهنده صوتی و یک پیغام بر روی صفحه نمایش، همراه است. این چراغ اخطار تا زمانی که راننده کمربندش را نبندد روشن می‌ماند.

چراغ اخطار غیرفعال بودن کیسه‌های سرنشین

روشن شدن این چراغ به همراه پیغام روی صفحه نمایش، نشان دهنده غیرفعال بودن کیسه‌های سرنشین است. تا زمانی که کیسه‌های سرنشین غیرفعال باشد این چراغ روشن می‌ماند. به هر حال، در صورتی که چراغ اخطار چشمک زن فعال شود، باید با یکی از نمایندگی‌های مجاز ایران خودرو تماس حاصل نمایید.

چراغ اخطار کیسه‌های هوا

با باز شدن سوئیچ، این چراغ به مدت چند ثانیه روشن می‌گردد. به هنگام رانندگی روشن شدن چراغ به همراه یک هشدار دهنده صوتی و یا پیغام روی صفحه نمایش، نشانگر وجود اشکال در سیستم کیسه‌های هواست.

چراغ سیستم ایموبلایزر

چشمک زدن این نشانگر هر ۴ ثانیه یک بار، بعد از خاموش کردن خودرو، به معنای فعال بودن سیستم ایموبلایزر است.

چراغ اخطار شارژ باتری

نشانگر موارد زیر است:

- وجود اشکال در مدار شارژ
- ضعیف شدن باتری یا ورودی استارت
- پارگی یا شل بودن تسمه دینام
- خرابی دینام

در این صورت با یکی از نمایندگی‌های مجاز ایران خودرو تماس حاصل نمایید.

چراغ اخطار سیستم عیب یاب موتور

این چراغ با باز شدن سوئیچ برای چند لحظه روشن می‌گردد. اگر هنگام رانندگی روشن شود، نشانگر وجود یک اشکال در سیستم‌های کنترل تزریق سوخت یا احتراق خواهد بود.

اگر چراغ اخطار به صورت چشمک زن عمل کند، به معنی ایراد در سیستم جرقه است و باید موتور با دور آرام کار کند، در این صورت در اسرع وقت با یکی از نمایندگی‌های مجاز ایران خودرو تماس حاصل نمایید.

چراغ اخطار اتمام بنزین

اولین باری که این چراغ روشن شود حداقل تا ۵۰ کیلومتر بنزین خواهید داشت (ظرفیت باک در حدود ۵۰ لیتر است).

* در صورت نصب در خودروی شما

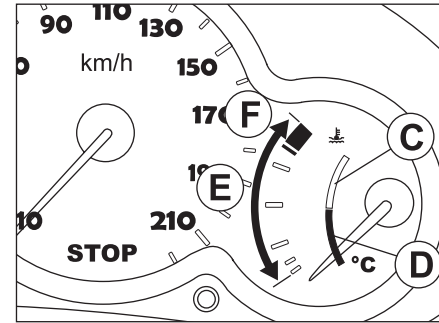

صفحه نمایش وضعیت‌های دسته دنده گیربکس اتوماتیک

P وضعیت پارک P (توقف)

R وضعیت معکوس R (دنده عقب)

N وضعیت خلاص N (نقطه مرگ)

D وضعیت دنده حرکت D (رانندگی)

روش دستی:

1 اولین تعویض دنده (Gear Engaged)

2 دومین تعویض دنده

3 سومین تعویض دنده

4 چهارمین تعویض دنده

چراغ‌های اخطار دنده اتوماتیک

S چراغ اخطار برنامه ورزشی

این چراغ با انتخاب شرایط مسابقه‌ای روشن می‌شود.

❄️ چراغ اخطار شرایط برفی

این چراغ در زمان انتخاب برنامه شرایط برفی روشن می‌شود.

اختلال در عملکرد این دو چراغ

اگر چراغ‌های اخطار برنامه ورزشی و شرایط برفی چشمک بزند و به همراه آن یک هشدار دهنده صوتی شنیده شود و یک پیغام روی صفحه نمایش ظاهر گردد، در عملکرد این دو چراغ اختلال ایجاد شده است.

در این صورت با یکی از نمایندگی‌های مجاز ایران خودرو تماس حاصل نمایید.

نشانگر سطح روغن موتور و درجه حرارت*

وقتی که سوئیچ باز است، نشانگر سطح روغن موتور است:

- اگر عقربه در ناحیه C است، میزان روغن موتور کافی است.
- اگر عقربه در ناحیه D است، با استفاده از میله سطح روغن را بررسی کنید و از مقدار آن مطمئن شوید.

این نشانگر فقط در حالتی معتبر است که خودرو روی سطح افق باشد و موتور حداقل برای مدت ده دقیقه خاموش شده باشد.

وقتی موتور روشن می‌شود نشانگر درجه حرارت روغن است:

- اگر عقربه در ناحیه E است، درجه حرارت درست است.
- اگر عقربه در ناحیه F است، درجه حرارت خیلی بالا است برای کاهش درجه حرارت روغن، سرعت را کم کنید.

* در صورت نصب در خودروی شما



زمان سرویس خودرو گذشته است.

۵ ثانیه بعد از باز شدن سوئیچ، نشانگر آچار و عدد کیلومتری که از سرویس خودرو گذشته است، چشمک می‌زند. مثال: ۳۰۰ کیلومتر از سرویس خودرو گذشته است، باید خودرو را خیلی زود سرویس کنید.

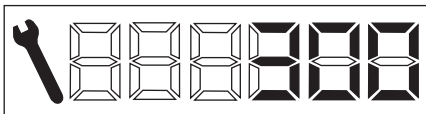

بعد از آن نشانگر کیلومتر شمار به حالت عادی خود بر می‌گردد و کل کیلومتر طی شده یا روزانه توسط خودرو را نشان می‌دهد و نشانگر آچار روشن خواهد ماند.



بعد از باز شدن سوئیچ این علامت به مدت ۵ ثانیه نمایش داده خواهد شد.

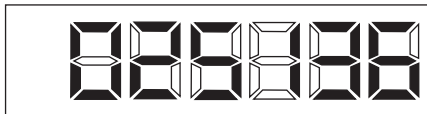

بعد از ۵ ثانیه، نشان فوق به حالت عادی خود باز می‌گردد و کل کیلومتر طی شده یا روزانه توسط خودرو را نشان می‌دهد و نشانگر آچار خاموش خواهد شد. تا سرویس بعدی کمتر از ۱۰۰۰ کیلومتر باقی مانده است. مثال: تا سرویس بعدی ۹۰۰ کیلومتر باقی مانده است.

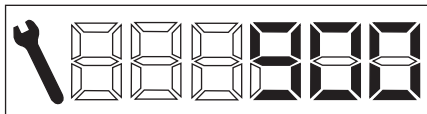

در این حالت بعد از باز شدن سوئیچ به مدت ۵ ثانیه نشانگر آچار چشمک زده و بعد نشانگر کیلومتر شمار به حالت عادی بر می‌گردد، در این حالت نشانگر آچار روشن خواهد ماند.

صفحه نمایش جلو داشبورد (جلو آمپر)

پس از استارت زدن، دو عملکرد بصورت متوالی نشان داده می‌شود.

- نشانگر سرویس

- نشانگر کیلومتر شمار، که پس از خاموش کردن خودرو، باز شدن در راننده و نیز قفل و باز کردن خودرو باز هم به مدت ۳۰ ثانیه نشان داده خواهد شد.

نشانگر سرویس خودرو

این نشانگر، بر اساس برنامه سرویس خودرو که از طرف سازنده ارائه شده است، زمان سرویس دوره‌ای را به شما گوشزد خواهد کرد.

عملکرد

وقتی که سوئیچ باز است، نشانگر آچار که بیانگر سرویس دوره‌ای است به مدت ۵ ثانیه ظاهر می‌گردد، کیلومتر شمار کل کیلومتر باقی مانده تا سرویس بعدی را (به طور تقریبی) نشان می‌دهد. مثال: تا سرویس بعدی ۴۸۰۰ کیلومتر باقی مانده است.

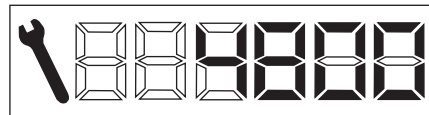

چنانچه سطح روغن را با گیج سطح روغن هم چک نمودید و از کم بودن آن مطمئن شدید، حتماً میزان روغن را به حد کافی برسانید.

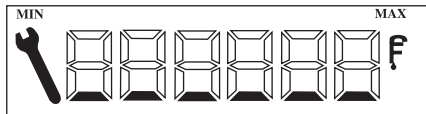

خرابی گیج سطح روغن

روشن شدن هر ۶ بند، نشانگر خرابی در سطح گیج روغن است. به منظور جلوگیری از خطر آسیب رسیدن به موتور به مراکز مجاز مراجعه نمایید.



هشدار

بررسی سطح روغن با گیج فقط زمانی قابل قبول است که خودرو در یک سطح صاف قرار بگیرد و مدت ۱۰ دقیقه از خاموش بودن موتور خودرو گذشته باشد.

نشانگر سطح روغن موتور*

زمانی که سوئیچ باز است، نمایشگر بعد از نمایش اطلاعات سرویس، حدوداً به مدت ۱۰ ثانیه میزان سطح روغن موتور را نشان می‌دهد.



بالا بودن بیش از حد سطح روغن

روشن شدن ۶ مربع و نشانگر MAX نشان دهنده بیش از حد بالا بودن سطح روغن است و باعث آسیب رسیدن به موتور می‌گردد.

در هنگام مواجه با چنین وضعیتی هرچه سریعتر به یکی از مراکز مجاز ایران خودرو مراجعه نمایید.

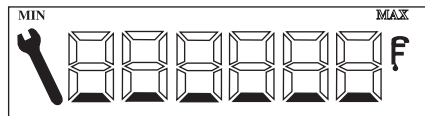

پایین بودن بیش از حد سطح روغن

روشن شدن ۶ بند و نشانگر Min نشان دهنده پایین بودن بیش از حد سطح روغن است و باعث آسیب رسیدن به موتور می‌گردد.

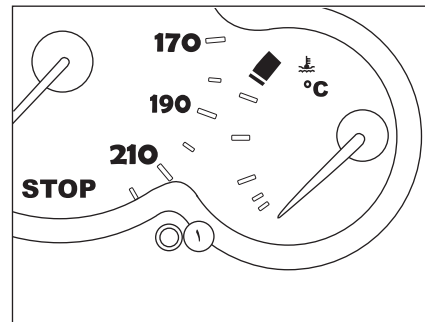

صفر کردن نشانگر سرویس خودرو

در نمایندگی‌های مجاز ایران خودرو بعد از هر سرویس این عمل انجام خواهد شد. در هر صورت اگر شخصاً اقدام به سرویس خودرو کرده‌اید، برای صفر کردن نشانگر این مراحل را دنبال کنید:

- سوئیچ را ببندید.
- دکمه ۱ را فشار داده و نگه دارید.
- سوئیچ را باز کنید.

* نمایشگر کیلومتر شمار تا ۱۰ ثانیه شمارش معکوس انجام خواهد داد.

- دکمه ۱ را به مدت ۱۰ ثانیه نگه دارید در این حالت نمایشگر علامت [=0] را نشان خواهد داد. سپس سوئیچ را بسته و مجدداً باز نمایید.

* در صورت نصب در خودروی شما

الویت بندی هشدارهای صوتی				
نوع هشدار صوتی	شرح عملکرد	الویت	هشدار صوتی	استارت سوئیچ
هشدار صوتی پیوسته	زمانی که چراغ‌های کوچک روشن و در راننده و در سرنشین جلو باز باشد.	۱	هشدار صوتی چراغ‌ها	ماشین خاموش
3 sec	زمانی که سرعت بالای ۱۰ Km/h باشد و یکی از شش در خودرو باز باشد.	۱	هشدار صوتی در باز	II & III
3 sec	سرعت بالای ۱۲۰ Km/h	۲	هشدار صوتی سرعت بالا	
3 sec	زمانی که هشدار سوخت کم روشن شود، هشدار صوتی هم شنیده می‌شود.	۳	هشدار صوتی سوخت کم	
3 sec	زمانی که هشدارهای دمای موتور بالا نمایش داده شود، هشدار صوتی هم شنیده می‌شود.	۴	هشدار صوتی دمای موتور بالا	
هماهنگ با فلاشر	زمانی که فلاشر فعال می‌شود، هشدار صوتی شنیده می‌شود.	۵		0 & I & II & III
هماهنگ با راهنما	زمانی که یکی از راهنماها فعال می‌شود، هشدار صوتی شنیده می‌شود.	۶		I & II & III
خرابی یکی از چراغ‌های راهنما	زمانی که یکی از چراغهای راهنما خراب باشد و یکی از چراغ‌های راهنما فعال گردد نمایشگر چراغهای راهنما بر روی جلوآمپر با فرکانس دوبرابر فعال می‌گردد.	۷		I & II & III
هماهنگ با چشمک کلید قفل مرکزی	هشدار صوتی فعال‌سازی قفل شدن اتوماتیک درها در سرعت‌های بالای ۱۰ Km/h توسط کلید قفل مرکزی	۸		I & II

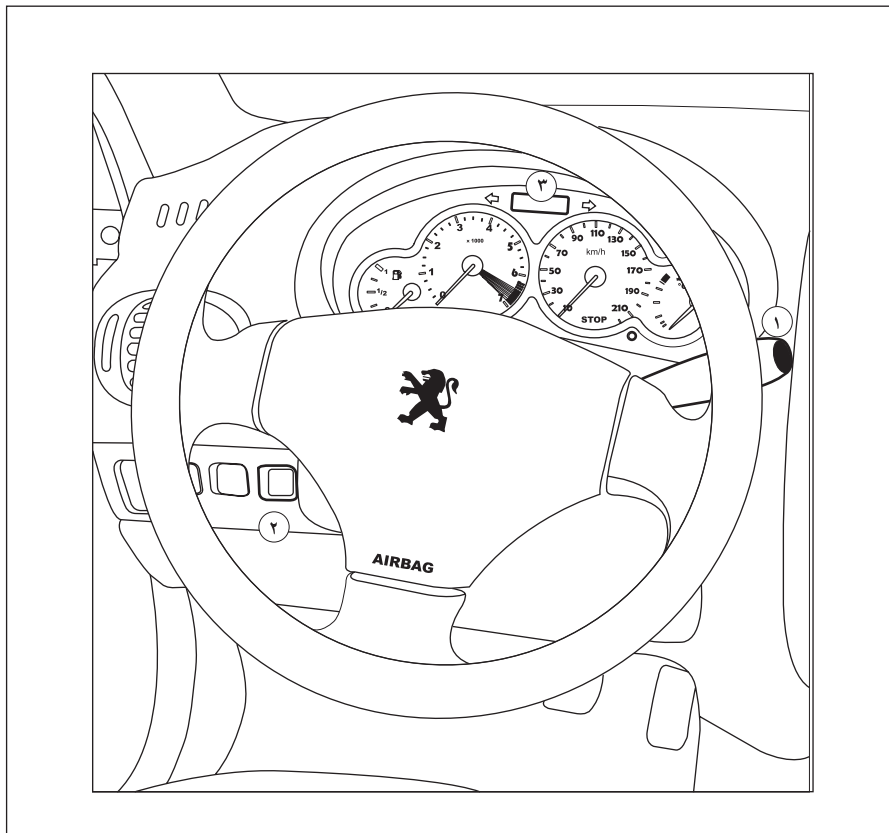

عملکرد دکمه‌ها و صفحه نمایش خودرو پایه گازسوز*

۱- دکمه سر اهرم برف پاک کن

جهت اطلاع از مقدار سوخت از یک نوع به نوع دیگر

۲- کلید تبدیل سوخت CNG:

جهت تغییر سوخت مورد نظر.

۳- صفحه نمایش جلو آمپر:

جهت نمایش شاخص‌های مربوط به سوخت شامل

مدهای بنزین و همچنین چراغ‌های اخطار

۳



هشدار

در سیستم گازسوز این خودرو، امکان روشن کردن موتور بطور مستقیم روی حالت گاز وجود ندارد و جهت روشن شدن خودرو بایستی همواره مقداری بنزین در باک موجود باشد. همواره از موجود بودن حداقل ۵ لیتر بنزین در باک خودرو اطمینان حاصل نمایید.

* در صورت نصب در خودروی شما

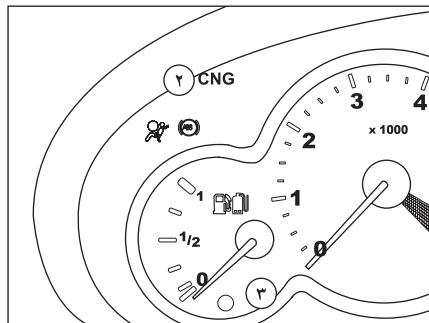

چراغ هشدار زرد رنگ اتمام سوخت برای نمایش هر دو نوع سوخت گاز و بنزین در نظر گرفته شده است. در هنگام روشن شدن چراغ اخطار اتمام سوخت (۳)، فاصله پیمایش برای خودرو در وضعیت بنزین سوز و سرعت ۱۳۰ Km/h بین ۵۰-۷۵ Km خواهد بود و برای وضعیت گازسوز در همان سرعت معادل ۲۵ Km خواهد بود.

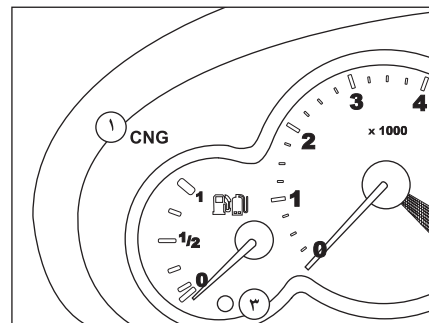

عملکرد نمایشگر میزان سوخت در خودروی دوسوخته*:

به صورت کلی در خودروهای دوسوخته، نشانگر سوخت میزان سوخت را برای باک بنزین و مخزن گاز به طور مشترک نشان می‌دهد. با این تفاوت که با انتخاب و تعویض سوخت مورد استفاده، در واقع نشانگر سوخت مقدار همان سوخت را نشان خواهد داد.

در صورت استفاده از سیستم گاز، چراغ سبز رنگ CNG (۱)، در ناحیه سمت چپ بالای گیج روشن می‌شود. در صورت کمبود گاز، چراغ زرد رنگ در ناحیه سمت راست بالای گیج CNG (۲)، روشن می‌گردد.

* در صورت نصب در خودروی شما

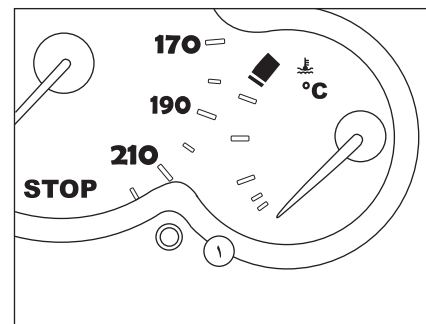
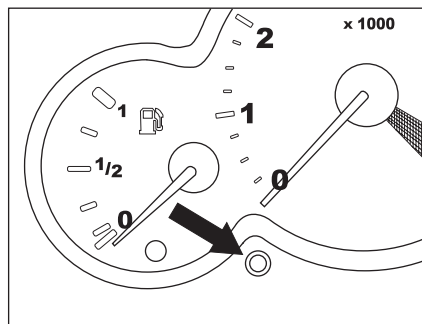

⚠️ چراغ خطر چشمک زن یا فلاشر

دکمه فلاشر را فشار دهید. تمام چراغ‌های راهنما شروع به چشمک زدن می‌کنند. حتی هنگامی که موتور خاموش است فلاشر روشن می‌ماند.

روشن شدن فلاشرها بطور خودکار

به هنگام ترمز ناگهانی شدید، فلاشرها بطور خودکار روشن می‌شوند و این خاموش و روشن شدن فلاشرها به مدت حداقل ۵ ثانیه صورت می‌پذیرد. به محض رها کردن ترمز و یا کاهش شتاب، فلاشرها خاموش می‌شوند. با فشار دادن روی دکمه نیز می‌توانید آنها را خاموش کنید.

دکمه تنظیم شدت نور تجهیزات داشبورد

برای تنظیم شدت نور تجهیزات داشبورد بر روی دکمه (زمانی که چراغ‌ها روشن هستند) فشار آورید. هنگامی که مینی‌م (یا ماکزیمم) میزان شدت نور تنظیم شد دکمه را رها کنید و سپس دوباره برای افزایش (یا کاهش) میزان شدت نور بر روی دکمه فشار آورید. هنگامی که شدت نور به میزان دلخواهتان رسید دستتان را از روی دکمه بردارید.

کیلومترشمار

با فشار بر روی دکمه شماره (۱)، به تناوب کل کیلومتر طی شده و کیلومتر طی شده روزانه به نمایش در می‌آیند. برای صفر کردن کیلومتر شمار باید هنگام به نمایش در آمدن آن تا زمان ظاهر شدن صفرها دکمه شماره (۱) را فشار دهید.

* در صورت نصب در خودروی شما

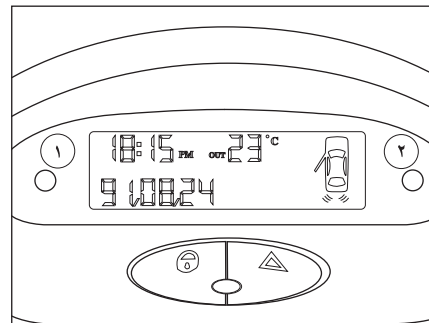
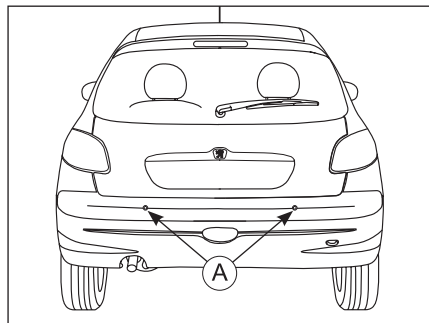

می‌باشند. در همین حالت، با هر فشار بر روی دکمه (۱) امکان تنظیم یکی از اطلاعات زیر فراهم می‌شود: ساعت - دقیقه - سال - ماه - روز
با فشردن دکمه (۲)، اطلاعات فوق تغییر می‌یابد. اگر دکمه را فشار داده و نگاه‌دارید ارقام با سرعت افزایش یافته و با رسیدن به آخرین عدد، دوباره به عدد اول بازمی‌گردند. اگر تا ۸ ثانیه روی صفحه نمایش عملیاتی انجام نشود، این صفحه به حالت عادی برگشته و اطلاعاتی که به آن داده‌اید در آن ثبت می‌شود.

وضعیت درها: در صورت باز بودن هر یک از درها، علامت در مذکور روی صفحه نمایش به صورت چشمک‌زن مشاهده می‌شود. (مثال: در شکل بالا، در سمت چپ جلو باز است)

سیستم هشدار موانع عقب*

این سیستم متشکل از دو سنسور هوشمند (A) است که بر روی سپر خودرو قرار گرفته و به شبکه الکترونیکی داخل خودرو متصل می‌شود.

تنظیم پارامترها

دکمه (۱) را به مدت ۳ ثانیه فشار دهید تا به منوی تنظیمات وارد شوید.
اطلاعاتی در حال چشمک زدن است قابل تغییر

صفحه نمایش

این صفحه اطلاعات زیر را نمایش می‌دهد:
- ساعت: نمایش ساعت از ۱۲ شب تا ۱۲ ظهر با علامت AM و از ۱۲ ظهر تا ۱۲ شب با علامت PM بوده و پیش فرض نمایش ساعت، ۱۰:۰۰ AM می‌باشد.

- تاریخ: محدوده سال از ۰۰ تا ۹۹، محدوده ماه از ۰۱ تا ۱۲ و محدوده روز از ۰۱ تا حداکثر ۳۱ بوده و پیش فرض نمایش تاریخ، ۹/۱/۰۱ می‌باشد.

- دمای محیط بیرون: در صورتی که دما بین ۳+ تا ۳- درجه سانتی‌گراد باشد، علامت چشمک می‌زند.

* در صورت نصب در خودروی شما

سیستم هشدار موانع عقب**

این سیستم متشکل از دو سنسور هوشمند است که بر روی سپر خودرو قرار گرفته و به شبکه الکترونیکی داخل خودرو متصل می‌شود. تذکر در صورت وجود سنسور هشدار موانع عقب در خودروی شما و در زمان حرکت به عقب، سیستم صوتی به حالت mute خواهد رفت.

نحوه عملکرد

سیستم فوق موانع موجود در پشت خودرو را به دو صورت دیداری (از طریق نمایشگر جلوی خودرو) و شنیداری (از طریق صدای بوق) به اطلاع راننده می‌رساند. زمانی که سوئیچ خودرو باز بوده و دنده در موقعیت عقب قرار می‌گیرد، این سیستم فعال می‌گردد که از طریق یک بوق نیم ثانیه‌ای و روشن شدن سگمنت‌های پشت خودرو بر روی نمایشگر، به اطلاع راننده می‌رسد.

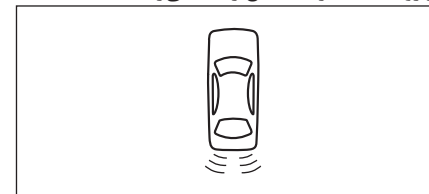

تا زمانی که هیچ مانعی در فاصله ۱۵۰ سانتی متری پشت خودرو نباشد، سگمنت‌های نمایشگر مطابق شکل بالا روشن بوده و هیچ بوقی زده نمی‌شود.

* در صورت نصب در خودروی شما

با ورود یک مانع در فاصله نزدیک‌تر از ۱۵۰ سانتی متر به خودرو، بسته به این که مانع در سمت چپ یا راست سپر عقب باشد، سگمنت مربوطه در نمایشگر خاموش شده و صدای بوق شروع به زدن می‌نماید. با نزدیک‌تر شدن مانع (با فاصله‌های ۵۰ سانتی متری) حساسیت سیستم بیشتر شده و با سرعت بیشتری بوق زده و سگمنت‌های بیشتری را خاموش می‌نماید. به عنوان مثال تصویر زیر وجود یک مانع در فاصله ۱۰۰ تا ۱۵۰ سانتی متری پشت خودرو در سمت راست را نشان می‌دهد.

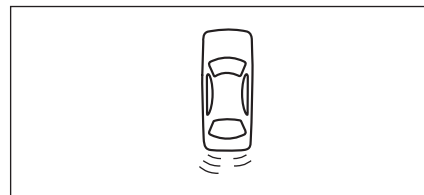

در فاصله کمتر از ۵۰ سانتی متر، سگمنت‌های نمایشگر چشمک‌زن بوده و بوق به صورت ممتد زده می‌شود.

هشدار خطا در حالت قطع سنسور

سیستم هوشمند هشدار موانع عقب، قطع هر کدام از سنسورها را تشخیص داده و به راننده پیام دیداری و شنیداری می‌دهد.

قطع سنسور سمت راست

سه بار تک بیپ سریع - چشمک‌زدن سگمنت‌های سمت راست نمایشگر

قطع سنسور سمت چپ یا هر دو سنسور

سه بار دو بیپ سریع - چشمک زدن سگمنت‌های هر دو سمت چپ و راست نمایشگر



اخطار

این سیستم جهت کمک به راننده در تشخیص اشیاء در فاصله ۱۵۰ سانتیمتر (از پشت خودرو هنگام حرکت با دنده عقب) با سرعت کمتر از ۵ کیلومتر در ساعت می‌باشد. همچنین دارای محدودیت‌هایی در خصوص تخمین فاصله قابل تشخیص و موانع بوده لذا دقت راننده برای شرایطی که موانع قابل تشخیص نمی‌باشند الزامی است.

- این سیستم با استفاده از سیگنال‌های صوتی وظیفه کمک‌رسانی جهت سهولت در حرکت با دنده عقب و پارک خودرو و همچنین تعیین فاصله موانع موجود در هنگام حرکت با دنده عقب را انجام می‌دهد. بنابراین وجود این سیستم هیچگاه نباید باعث حرکت ناگهانی و رانندگی بدون احتیاط به سمت عقب (دنده عقب) گردد.

- راننده همیشه باید مراقب موارد ناگهانی که می‌توانند در حین حرکت با دنده عقب رخ دهند باشد. مانند موانع متحرک (کودک، کالسکه، دوچرخه، حیوان و...) یا موانع کوتاه و یا خیلی باریک (جدول، زرده باریک و...)

نام فایل، نام پوشه و اطلاعات ID3 در هر دو زبان لاتین و فارسی قابل نمایش می‌باشند:

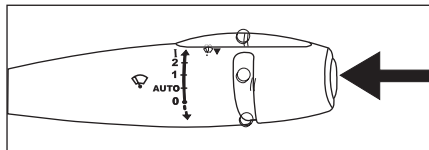
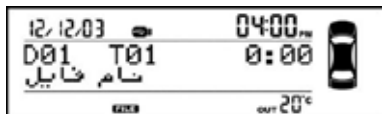

اطلاعات سفر*

اطلاعات سفر شامل مقدار مسافت طی شده، متوسط سرعت خودرو و زمان سپری شده می‌باشد و توسط دکمه تعبیه شده بر روی دسته برف پاک کن خودرو فعال و غیرفعال می‌شود.

مقدار مسافت طی شده (🚗📍)*

مقدار مسافت طی شده از زمان صفر شدن اطلاعات سفر را با واحد کیلومتر (km) نمایش می‌دهد. جهت صفر کردن اطلاعات سفر می‌بایست کلید مربوطه را به مدت 2 ثانیه فشار دهید. همچنین با برداشتن سر باتری نیز اطلاعات سفر صفر می‌شود.

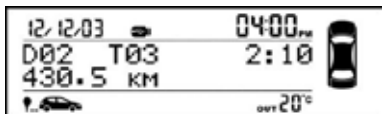

* در صورت نصب در خودروی شما

باروشن شدن سیستم صوتی خودرو اطلاعات مالتی مدیا بر روی نمایشگر نشان داده می‌شود. چنانچه در وضعیت رادیو قرار داشته باشید اطلاعات قابل نمایش به شرح زیر می‌باشد.

در خط اول نام باند رادیویی، شماره حافظه (در صورت ذخیره شدن فرکانس جاری بر روی حافظه‌های رادیو پخش)، فرکانس ایستگاه در حال پخش و واحد فرکانسی نمایش داده می‌شوند. در صورتی که تنظیمات RDS بر روی رادیو پخش فعال بوده و این اطلاعات توسط فرستنده ارسال گردد متن ارسال شده بر روی خط دوم نشان داده می‌شود.

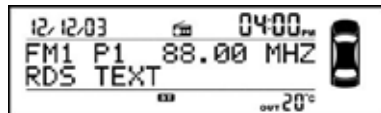

در صورت پخش اطلاعات صوتی از طریق CD فشرده، USB یا SD نمایشگر به شکل زیر اطلاعات مالتی مدیا را نمایش می‌دهد.

در خط اول شماره پوشه، شماره آهنگ و مدت زمان سپری شده و در خط دوم نام فایل، نام پوشه و اطلاعات ID3 نمایش داده می‌شوند.

(جهت اطلاع از نحوه نمایش نام پوشه و اطلاعات ID3 به دفترچه راهنمای رادیو پخش مراجعه نمایید).

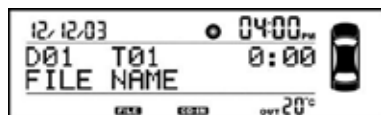

نمایشگر چند منظوره

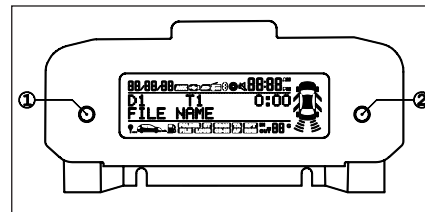

امکانات

- نمایش اطلاعات مالتی مدیا
- نمایش تاریخ
- نمایش دمای بیرون بر حسب درجه سانتی گراد (در صورت وجود خطر یخبندان علامت C° چشمک می‌زند).
- نمایش وضعیت باز بودن درب‌های خودرو و صندوق عقب به صورت گرافیکی
- نمایش اطلاعات سنسور دنده عقب در سه ناحیه و در طرفین خودرو
- نمایش اطلاعات سفر

اطلاعات مالتی مدیا*

در صورت خاموش بودن رادیو پخش پیغام "AUDIO OFF" بر روی صفحه نمایش، نمایش داده خواهد شد.

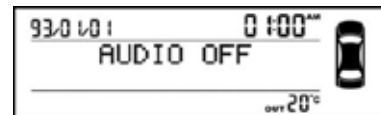

متوسط سرعت خودرو (🚗) *

متوسط سرعت خودرو از تقسیم مقدار مسافت طی شده بر زمان سپری شده محاسبه می‌شود و با واحد کیلومتر بر ساعت (KM/h) نمایش داده می‌شود. با صفر شدن اطلاعات سفر مقدار متوسط سرعت نیز صفر می‌شود.

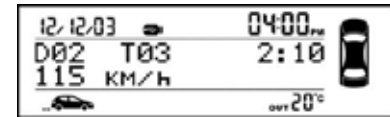

نکته: پس از صفر شدن اطلاعات سفر و تا قبل از طی شدن مسافت ۵۰۰ متر اطلاعاتی در زمینه مقدار مسافت طی شده و متوسط سرعت خودرو بر روی نمایشگر نمایش داده نخواهد شد. پس از طی این مسافت می‌توانید اطلاعات مورد نظر خود را مشاهده نمایید.

زمان سپری شده (🚗) *

مدت زمان سپری شده از زمان صفر شدن اطلاعات سفر را نمایش می‌دهد.

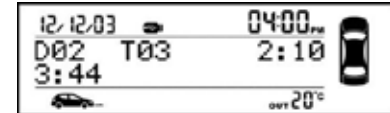

تنظیمات نمایشگر *

دکمه شماره ① را به مدت 2 ثانیه فشار دهید تا وارد

* در صورت نصب در خودروی شما

تنظیمات نمایشگر شوید. اطلاعات در حال چشمک زدن در این حالت توسط دکمه شماره ② قابل تنظیم می‌باشد. با فشردن دکمه شماره ② اطلاعات انتخاب شده تغییر می‌یابند. با هر بار فشردن دکمه شماره ① اطلاعات مختلف به ترتیب زیر و پشت سر هم بر روی نمایشگر ظاهر می‌شوند، جهت تنظیم پارامتر مورد نظر دکمه شماره ② را تا رسیدن به مقدار مطلوب فشار دهید.

زمانی که نمایشگر در صفحه تنظیمات قرار دارد اگر تا 7 ثانیه روی صفحه نمایش، عملیاتی انجام نشود این صفحه به حالت عادی باز می‌گردد و اطلاعاتی را که به آن داده‌اید در آن ثبت می‌شود.

۱- تنظیم ساعت

در این حالت نمایشگر به شکل زیر درآمده و اکنون ساعت شمار شروع به چشمک زدن می‌نماید. کلید شماره ② را فشار دهید تا عدد مربوط به ساعت افزایش یابد.



۲- تنظیم دقیقه

با انتخاب گزینه تنظیم دقیقه شمار نمایشگر به شکل زیر درآمده و دقیقه شمار شروع به چشمک زدن می‌نماید.



۳- تنظیم سال

هنگام تنظیم سال نمایشگر به شکل زیر درآمده و سال شمار شروع به چشمک زدن می‌نماید.

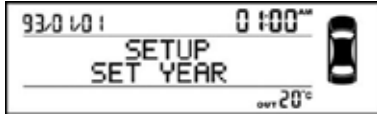

۴- تنظیم ماه

چهارمین پارامتر، تنظیم ماه نمایشگر می‌باشد. طی تنظیم ماه نمایشگر به شکل زیر درآمده و ماه شمار شروع به چشمک زدن می‌نماید.



۵- تنظیم روز

در این حالت نمایشگر به شکل زیر درآمده و روز شمار شروع به چشمک زدن می‌نماید.



۶- تنظیم مد زمان

مد زمان نمایشگر در دو حالت 12 و 24 ساعته قابل تنظیم می‌باشد. در حالت پیش فرض ساعت سیستم در مد 12 ساعته نمایش داده می‌شود. جهت تغییر به حالت 24 ساعته می‌بایست کلید شماره 2 را فشار داد.

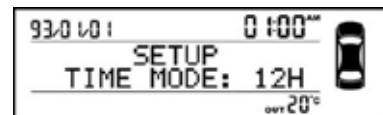

۷- تنظیم مد تاریخ

تنظیم مد تاریخ نمایشگر در 2 حالت تقویم هجری شمسی و میلادی امکان‌پذیر می‌باشد. در حالت پیش فرض تاریخ سیستم در مد هجری شمسی، به شکل زیر نمایش داده می‌شود.

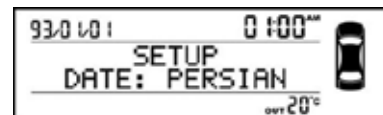

۸- تنظیم کنتراست

کنتراست نمایشگر می‌تواند بین مقادیر صفر تا ۹ تنظیم گردد.



۹- تنظیم مد نمایش

نهمین و آخرین پارامتر تنظیمات، مد نمایش می‌باشد که در دو حالت استاندارد و معکوس (Normal/Reverse) قابلیت تنظیم دارد. حالت پیش فرض نمایشگر مد Normal می‌باشد که در این حالت مطابق تصویر زیر زمینه نمایشگر تاریک و نوشته‌ها روشن می‌باشند.

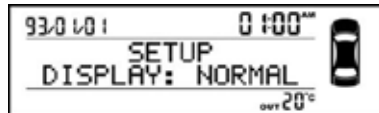

با فشار دادن کلید شماره 2 مد نمایش به حالت معکوس تغییر می‌یابد و مطابق تصویر زیر زمینه روشن و نوشته‌ها تاریک می‌باشند.



- در حالتی که دنده در این وضعیت نیز قرار دارد می‌توانید نسبت به خاموش یا روشن کردن موتور مبادرت نمایید. با این حال فشردن پدال ترمز برای روشن کردن موتور برای این حالت نیز الزامی است.

- از گاز دادن بی‌مورد خودرو در این حالت پرهیز گردد. با این حال افزایش دور موتور خودرو نیز برای پرهیز از خرابی در دراز مدت، در این وضعیت محدود شده است.

- توصیه می‌گردد از ترمز دستی یا پدال ترمز برای نگاه داشتن خودرو استفاده نمایید. تا به هنگام تغییر وضعیت به D یا R از حرکت ناگهانی خودرو جلوگیری بعمل آید.

D (وضعیت اتوماتیک): برای حرکت خودرو در وضعیت خودکار (اتوماتیک) از این حالت استفاده می‌شود.

- پس از حرکت کردن می‌توانید مستقیماً از حالت P (با فشرده نگه داشتن کماکان پدال ترمز) یا N به این حالت بروید. پس از رفتن به این وضعیت، به خودرو گاز دهید و پدال ترمز را رها نمایید.

- تعویض از حالت D به R و برعکس تنها در حالت توقف کامل و یا در سرعت‌های کمتر از ۵ کیلومتر در ساعت امکان‌پذیر است. (اکیداً توصیه می‌گردد در حالت توقف کامل این تعویض‌ها صورت پذیرد).

- تعویض از حالت D به N در حالت حرکت نیز امکان‌پذیر می‌باشد ولی باعث خرابی گیربکس خودرو در دراز مدت می‌گردد و به هیچ وجه توصیه نمی‌گردد.

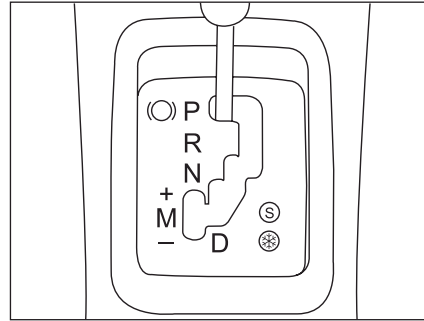

دسته دنده

P (توقف یا پارک خودرو): برای توقف و پارک کامل خودرو و روشن یا خاموش کردن موتور از این وضعیت استفاده می‌شود.

- ترمز دستی می‌تواند کشیده شده باشد یا آزاد باشد (به هنگام پارک و ترک خودرو، کشیدن ترمز دستی برای رعایت ایمنی الزامی است).

- برای روشن کردن خودرو، پدال ترمز حتماً باید فشرده شده باشد.

R (وضعیت دنده عقب): برای حرکت خودرو رو به عقب استفاده می‌شود.

- این وضعیت را صرفاً زمانی که خودرو در حال توقف کامل است و موتور با دور آرام (درجا) کار می‌کند انتخاب کنید.

N (وضعیت خلاص): به هنگام توقف‌های کوتاه مدت بدون نیاز به خاموش کردن موتور استفاده می‌شود.

- چنانچه به طور اشتباه، هنگامی که خودرو در حال حرکت است از دنده N استفاده کنید، برای برگشتن به حالت اولیه کمی صبر کنید تا دور موتور به حالت آرام (درجا) برسد، آنگاه از دنده D برای شتاب گرفتن استفاده نمایید.

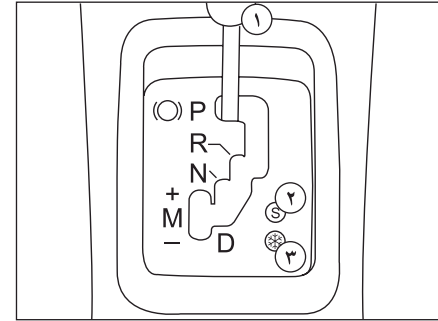

گیربکس اتوماتیک PORSCHE TIPTRONIC SYSTEM*

گیربکس اتوماتیک چهار سرعته که اجازه انتخاب بین کارکرد کاملاً خودکار به‌سازی شده توسط برنامه ورزش یا برف یا تغییر دستی دنده می‌دهد. بنابراین چهار حالت رانندگی امکان‌پذیر است.

- کارکرد خودکار برای اداره الکترونیک دنده‌ها توسط جعبه دنده

- برنامه ورزشی برای سبک پویاتر رانندگی

- برنامه برف برای ارتقاء رانندگی در زمانی که اصطکاک کم است.

- کارکرد دستی برای تغییر متوالی دنده‌ها توسط راننده.

- محل انتخاب دنده
- ۱- دسته دنده
 - ۲- دکمه S (ورزش)
 - ۳- دکمه * (برف)

* در صورت نصب در خودروی شما



اخطار

هنگامی که موتور درجا کار می کند و ترمزها آزاد باشند اگر وضعیت R ، D یا M انتخاب شده باشد، خودرو بدون آنکه پایتان را بر روی پدال گاز فشار دهید حرکت می کند. به همین خاطر هنگامی که موتور روشن است، کودکان را در داخل خودرو تنها نگذارید.

هنگامی که خودرو با موتور روشن باید تعمیر شود، ترمز دستی رابکشید و وضعیت P را انتخاب کنید.

روشن کردن خودرو

ترمز دستی را بکشید، وضعیت P یا N را روی پانل دنده انتخاب کنید.
کلید سوئیچ را به سمت وضعیت استارت بچرخانید.

حرکت کردن

در حالی که موتور خودرو روشن است برای به حرکت درآوردن خودرو، از وضعیت P:

- باید برای خارج شدن از وضعیت P الزاماً روی پدال ترمز فشار آورید.

- یکی از وضعیت‌های R ، D یا M را انتخاب کنید، سپس کم کم پای خود را از روی پدال ترمز بردارید. خودرو شروع به حرکت کردن می کند.

شما همچنین می توانید از وضعیت N خودرو خود را روشن کنید و به حرکت درآورید:

- ترمز دستی را آزاد کنید و پایتان را روی ترمز بگذارید.
- وضعیت R ، D یا M انتخاب کنید، سپس به تدریج پای خود را از روی ترمز بردارید، خودرو به حرکت درمی آید.

عملکرد خودکار

چهار وضعیت تغییر دنده که بطور اتوماتیک صورت می‌گیرد:
 - بر روی صفحه دنده وضعیت D را انتخاب کنید.
 گیربکس بطور مستمر یکی از وضعیت‌های دنده را متناسب با پارامترهای زیر انتخاب می‌کند:
 - شرایط جاده
 - مقدار بار خودرو
 در این هنگام گیربکس بطور خودکار و بدون دخالت شما عمل تعویض دنده را انجام می‌دهد.



برنامه‌های شرایط برفی و شرایط مسابقه‌ای

بیش از هر برنامه خودکار دیگری این دو برنامه خاص مورد استفاده شما واقع خواهد شد.
 برنامه بر روی صفحه نمایش روی داشبورد دیده می‌شود.

برنامه شرایط مسابقه‌ای

روی دکمه S فشار دهید، یکباره موتور روشن می‌شود. گیربکس بطور خودکار رانندگی سریع را انتخاب می‌کند.

برنامه شرایط برفی

این برنامه برای تأمین رانندگی آسان به کار می‌رود تا خودرو در وضعیت متعادل و ایجاد اصطکاک لازم جهت جلوگیری از لیز خوردن و حالت پایدار قرار گیرد.
 - روی دکمه  فشار آورید موتور یکباره روشن می‌شود. گیربکس خود را با شرایط رانندگی روی جاده لغزنده تطبیق می‌دهد.
 - دوباره روی دکمه S یا  فشار آورید تا برنامه انتخاب شده غیر فعال گردد.

عملکرد دستی

تعویض دنده بطور دستی:
 - روی پانل دنده وضعیت N را انتخاب کنید.
 - برای رسیدن به سرعت بیشتر دسته دنده را به طرف علامت + حرکت دهید.
 - برای کم کردن سرعت، دسته دنده را به سمت علامت - بکشید.
 تغییر وضعیت از حالت D (رانندگی به روش اتوماتیک) به حالت M (رانندگی به روش دستی) در هر لحظه ممکن است.

یادآوری

تعویض دنده فقط زمانی انجام می‌شود که شرایط سرعت خودرو و دور موتور این اجازه را بدهد در غیر این صورت ضوابط مربوط به عملکرد اتوماتیک بطور موقت اجرا می‌گردد. به هنگام توقف یا در سرعت‌های بسیار پائین جعبه دنده یا گیربکس بطور اتوماتیک دنده M1 را انتخاب می‌کند. برنامه‌های S (ورزشی) و  (شرایط برفی)، در وضعیت عملکرد دستی کاربردی ندارد.



اخطار

- هرگز در هنگام حرکت از دنده خلاص N استفاده نکنید.
 - هرگز هنگامی که خودرو در حال توقف کامل نیست از وضعیت P یا R استفاده نکنید.
 - هرگز برای بهتر ترمز گرفتن روی یک جاده لغزنده، دنده را تغییر وضعیت ندهید.
 - برای ایجاد شتاب ناگهانی در خودرو و بدون استفاده از تغییر وضعیت گیربکس (بطور دستی) پای خود را بطور ناگهانی روی پدال گاز بفشارید.
 در سریعترین زمان ممکن عمل شتاب دادن انجام می‌گیرد. گیربکس بطور اتوماتیک با حداکثر سرعت موتور در این حالت کار خواهد کرد. هنگام ترمز گرفتن، برای اینکه عمل ترمز بصورت مطلوبی انجام شود گیربکس بطور اتوماتیک عمل می‌کند.
 چنانچه بطور ناگهانی پای خود را از روی پدال گاز بردارید، گیربکس عمل تعویض دنده را به منظور بالا بردن ضریب ایمنی خودرو انجام نخواهد داد.
 - شما در هر زمانی می‌توانید به برنامه‌های خود تنظیم برگردید.



هشدار

به منظور کارایی بهینه سیستم‌های مکانیکی خودروهای مجهز به گیربکس اتوماتیک، حداقل ۴۰ ثانیه پس از روشن شدن خودرو اقدام به حرکت ننمائید.

راهنمای پایین

راهنمای راست: به طرف بالا

چراغ‌های مه شکن جلو و چراغ مه شکن عقب
حلقه را به سمت جلو بچرخانید تا چراغ‌ها روشن شوند و برای خاموش کردن آنها حلقه را به سمت عقب بچرخانید. این حالت با روشن و خاموش شدن چراغ روی صفحه داشبورد مشخص می‌شود.

خودروهای بی که مجهز به چراغ مه شکن عقب هستند (حلقه B)

چراغ مه شکن عقب

برای روشن شدن این چراغ لازم است چراغ‌های کوچک روشن باشند.

خودروهای مجهز به چراغ‌های مه شکن جلو و چراغ مه شکن عقب (حلقه C)

چراغ‌های مه شکن جلو (با اولین چرخش حلقه به سمت جلو روشن می‌شوند).

چراغ‌های مه شکن جلو و عقب

(با دومین چرخش حلقه به سمت جلو روشن می‌شوند)

بادآوری: برای خاموش کردن چراغ‌های مه شکن عقب و جلو حلقه را ۲ بار به عقب برگردانید.

بادآوری: زمانی که چراغ‌های نور پایین را به صورت دستی خاموش می‌کنیم چراغ‌های مه شکن جلو، عقب و چراغ‌های کوچک همچنان روشن باقی می‌مانند.

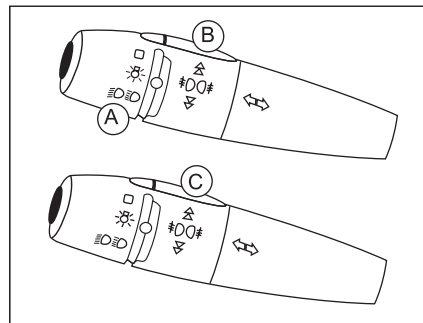

دسته راهنما

چراغ‌های جلو و عقب

با چرخش حلقه A انتخاب صورت می‌گیرد.

خاموش کردن چراغها Lights Off

چراغ‌های کوچک Side Light

چراغ‌های نور بالا و پایین

روشن کردن خودکار چراغها * AUTO

تعویض نور بالا و نور پایین

دسته راهنما را به سمت خودتان بکشید.

تذکر: در صورت خاموش بودن موتور و باز بودن در سمت راننده و سرنشین جلو چنانچه شما چراغ‌ها را روشن بگذارید هشدار دهنده‌های صوتی شما را مطلع می‌سازند.



هشدار

چراغ‌های مه شکن فقط برای رانندگی در شرایط مه یا برفی است. از روشن ماندن بیهوده آن پرهیز کنید



اخطار

قبل از شروع به رانندگی در شب:

از عملکرد صحیح تجهیزات الکتریکی اطمینان حاصل نمایید و چراغ‌های خودرو را تنظیم نمایید. (در صورت حمل بار بیش از حد معمول). بطور کلی، دقت کنید که چراغ‌ها پوشیده شده نباشند. (کثیفی، گل، برف و یا هرگونه شیء روی آنها را نپوشانده باشد).

* در صورت نصب در خودروی شما

عملکرد

در حالت متناوب سرعت حرکت برف پاک کن متناسب با سرعت خودرو است.
در حالت AUTO*، سرعت حرکت برف پاک کن متناسب با شدت باران است.

شیشه شوی شیشه جلو

دسته برف پاک کن را به سمت خود بکشید. پس از پاشیده شدن آب، برف پاک کن ها سه بار حرکت می کنند. تا زمانی که دسته را نگه داشته‌اید، شیشه شوی کار می کند.

شیشه شوی

دسته برف پاک کن را به سمت خود بکشید شیشه شوی و سپس برف پاک کن برای مدت معینی عمل خواهند کرد.

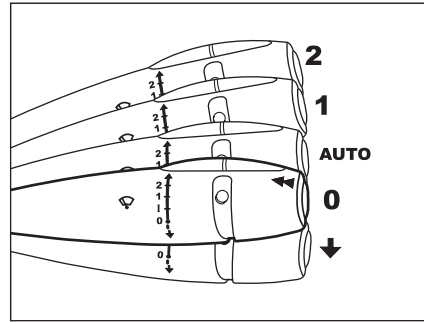

دسته برف پاک کن با حرکت اتوماتیک

- 2- حرکت سریع (باران شدید)
- 1- حرکت عادی (باران متوسط)
- AUTO- حرکت خودکار
- 0 - خاموش
- ↓ - حرکت تکی (با فشار اهرم به طرف پایین).

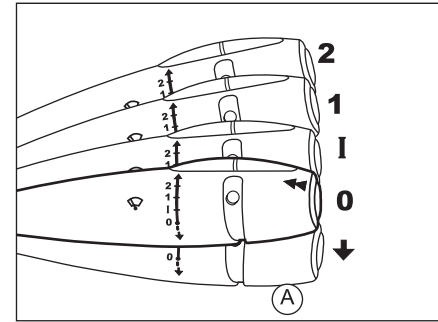

دسته برف پاک کن با حرکت متناوب

- 2- حرکت سریع (باران شدید)
- 1- حرکت عادی (باران متوسط)
- 1- حرکت متناوب (سرعت حرکت برف پاک کن متناسب با سرعت خودرو تغییر می کند)
- 0 - خاموش
- ↓ - حرکت تکی (با فشار اهرم به طرف پایین).

* در صورت نصب در خودروی شما

برف پاک کن شیشه عقب

برای حرکت متناوب برف پاک کن، حلقه A را روی وضعیت ذیل قرار دهید.

شستن شیشه عقب

اگر حلقه را یک مرحله دیگر بچرخانید، برف پاک کن عقب به کار خواهد افتاد با چرخاندن و نگهداشتن حلقه A شیشه شوی عقب هم به کار خواهد افتاد.



هشدار

هنگام استفاده از یک کارواش، موتور را خاموش کرده و یا دقت کنید که دسته برف پاک کن در حالت خودکار نباشد. در زمستان، بهتر است که قبل از راه اندازی حالت اتوماتیک صبر کنید تا یخ روی شیشه به کلی آب شود.
- هنگام باز کردن در موتور اطمینان حاصل کنید که دسته برف پاک کن در وضعیت O (توقف) قرار دارد. خطر ایجاد جراحت.
- وضعیت تیغه‌ها را بررسی نمایید. هنگامی که کارایی تیغه‌ها پایین می‌آید، باید آنها را تعویض نمود. (تقریباً هر سال)

برف پاک کن اتوماتیک*

برف پاک کن‌ها در حالت AUTO به صورت خودکار عمل کرده و سرعت خود را با شدت ریزش باران تطبیق می‌دهد.

بررسی عملکرد

فعال کردن

با فعال شدن این حالت، پیام "Activated Automatic Wipers" (برف پاک کن اتوماتیک فعال است) روی صفحه نمایش دیده می‌شود.

غیر فعال کردن

غیر فعال کردن این حالت با یک صدای بوق همراه است. در حالت عملکرد ناقص، یک پیام "Wipers Faulty Automatic Windscreen" (برف پاک کن خودکار خراب است) روی صفحه دیده می‌شود. در حالت برف پاک کن تأخیری (پس از چند ثانیه یکبار) در صورت تنظیم در حالت AUTO برف پاک کن‌ها به صورت متناوب عمل خواهند کرد. برای تغییر و سرویس این سیستم به نمایندگی‌های مجاز ایران خودرو مراجعه کنید.

* در صورت نصب در خودروی شما

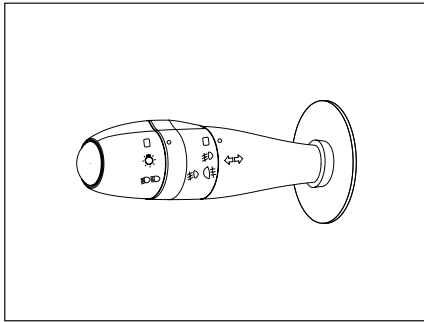

کلید چراغ‌ها

 خاموش کردن چراغ‌ها

 چراغ‌های کوچک، پلاک و صفحه نمایش جلو
داشبورد روشن

 چراغ‌های نور بالا و پایین

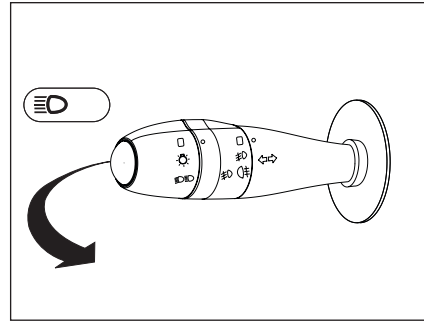

نور بالا

برای تغییر نور پایین و بالا، اهرم را کاملاً به طرف فرمان بکشید (در این حالت نشانگر آبی نور بالا روشن می‌شود). برای علامت دادن با چراغ‌های اصلی (چراغ زدن)، اهرم را تا نیمه به طرف فرمان بکشید و رها کنید.

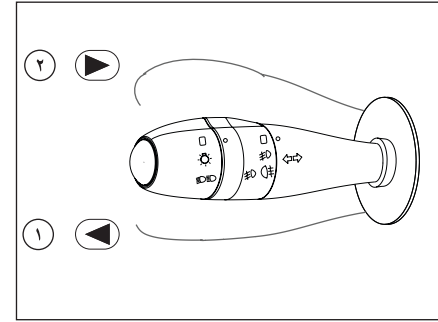

چراغ راهنمای چپ و راست

وضعیت ۱، ۲: قبل از گردش به چپ، اهرم را به طرف پایین (وضعیت ۱) و قبل از گردش به راست اهرم را به طرف بالا (وضعیت ۲) حرکت دهید.
(چراغ هشداردهنده سبز روی صفحه نمایش جلو داشبورد در جهت گردش چشمک خواهد زد.)

سوت اخطار: راننده را هنگام خارج شدن از خودرو، متوجه روشن بودن چراغ‌های جلو می‌کند و در صورتی به صدا در می‌آید که در سمت راننده یا سرنشین جلو باز بوده و سوئیچ بسته باشد.



اخطار

قبل از شروع به رانندگی در شب:

از عملکرد صحیح تجهیزات الکتریکی اطمینان حاصل نمائید و چراغ‌های خودرو را تنظیم نمائید. (در صورت حمل بار بیش از حد معمول). بطور کلی، دقت کنید که چراغ‌ها پوشیده شده نباشند. (کشیفی، گل، برف و یا هرگونه شیء روی آن‌ها را نپوشانده باشد).



هشدار

در هوای خوب یا بارانی، روز یا شب، نور مه شکن جلو و عقب خیره کننده است و استفاده از آن ممنوع می‌باشد. فراموش نکنید که فقط به هنگام نیاز آن‌ها را روشن نمائید.

سیستم روشنایی «ترک خودرو»

هنگامی که قصد ترک خودروی خود را در یک گاراژ، پارکینگ (مکان‌های مشابه) دارید و روشنایی محیط بسیار کم می‌باشد، می‌توانید با این قابلیت، فضا را به مدت ۳۰ ثانیه، با روشن شدن چراغ‌های جلو و چراغ‌های کوچک، روشن نمائید.

برای این منظور:

- ابتدا چراغ‌ها را خاموش کنید.

- وضعیت استارت سوئیچ را از حالت باز به حالت بسته تغییر دهید.

- در مدت زمان کمتر از یک دقیقه دسته راهنما را به سمت خود بکشید.

- از خودرو خارج شده و خودرو را قفل نمائید.

- چراغ‌های جلو و چراغ‌های کوچک روشن شده، به صورت خودکار پس از ۳۰ ثانیه، خاموش خواهند شد.

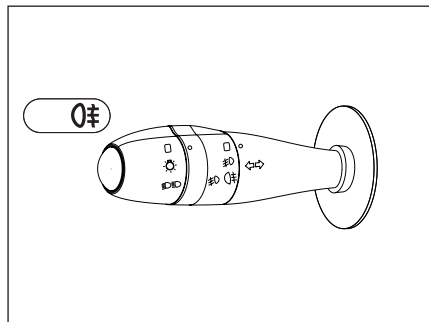

چراغ مه شکن عقب

برای روشن کردن چراغ مه شکن عقب، بخش میانی دسته راهنما را دو مرحله به طرف بالا بچرخانید. هنگامی که چراغ مه شکن روشن است، هم‌زمان روی صفحه نمایش جلو داشبورد یک نشانگر به رنگ زرد روشن می‌شود. این چراغ روشن می‌شود به شرطی که:

- چراغ‌های کوچک روشن باشند.

- چراغ‌های جانبی و چراغ‌های مه شکن جلو (در صورت وجود) روشن باشند.

توجه داشته باشید از چراغ مه شکن فقط در مواردی استفاده کنید که محدوده دید کم باشد زیرا در شرایط دید عادی باعث ناراحتی رانندگان دیگر می‌شود.

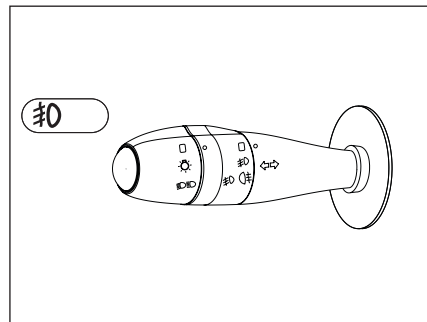

چراغ‌های مه شکن جلو

برای روشن کردن چراغ‌های مه شکن جلو، بخش میانی دسته راهنما را یک مرحله به طرف بالا بچرخانید. هنگامی که چراغ‌های مه شکن روشن هستند، هم‌زمان روی صفحه نمایش جلو داشبورد یک نشانگر به رنگ سبز روشن می‌شود.

این چراغ‌ها تنها هنگامی روشن می‌شوند که چراغ‌های کوچک روشن باشند.



هشدار

چراغ‌های مه شکن فقط برای رانندگی در شرایط مه یا برفی است. از روشن ماندن بیهوده آن پرهیز کنید.

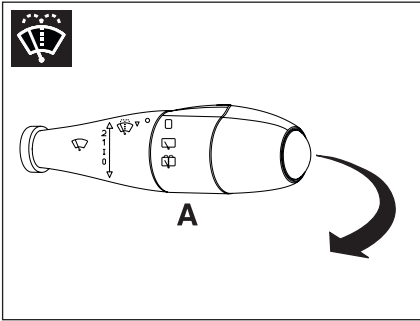

شست و شوی شیشه

با کشیدن اهرم، بلافاصله پاشش آب آغاز و پس از پاشش آب به مدت ۰/۷ ثانیه، برف پاک کن ها شروع به حرکت می نمایند. مادامی که اهرم را نگاه داشته‌اید، عمل پاشش آب و شستشو بدون توقف انجام می شود؛ ولی به محض رها نمودن اهرم، برف پاک کن ها پس از سه مرتبه حرکت باز می ایستند که نهایتاً پس از گذشت ۳ ثانیه از توقف، حرکت چهارم برف پاک کن جهت پاک کردن کامل شیشه صورت می پذیرد.

برف پاک کن شیشه عقب*

برای حرکت متناوب برف پاک کن، حلقه A را روی وضعیت قرار دهید.

شستن شیشه عقب*

اگر حلقه A را در وضعیت قرار دهید، برف پاک کن عقب به کار خواهد افتاد. با چرخاندن و نگهداشتن حلقه A، شیشه شوی عقب هم بکار خواهد افتاد.

* در صورت نصب در خودروی شما

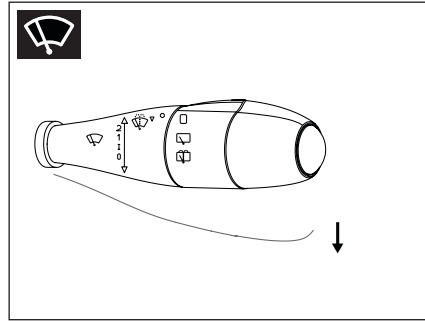

↓ حرکت تکی برف پاک کن (تنها یک رفت و برگشت)

برای یک بار حرکت برف پاک کن، اهرم را با یک بار به طرف پایین بکشید و رها کنید. با نگاه داشتن اهرم به طرف پایین، برف پاک کن بطور پیوسته حرکت خواهد کرد.

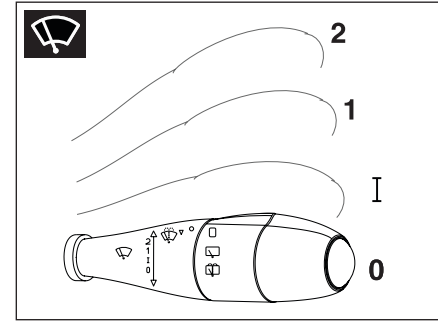

برف پاک کن

کنترل برف پاک کن ها و شیشه شوی توسط دسته سمت راست فرمان و فقط در حالتی که سوئیچ باز است، انجام می گیرد.

0 - خاموش

I - برف پاک کن زمانی (فاصله زمانی بین دو حرکت برف پاک کن وابسته به سرعت خودرو می باشد)

2- سرعت کند

3- سرعت تند



هشدار

در هنگام یخ زدگی، اطمینان حاصل کنید که تیغه های برف پاک کن یخ زده باشد (خطر داغ کردن موتور برف پاک کن). وضعیت تیغه ها را بررسی نمایید. هنگامی که کارایی تیغه ها پایین می آید، باید آن ها را تعویض نمود. (تقریباً هر سال) شیشه جلوی خودرو را به طور مرتب تمیز کنید. در صورتی که قبل از متوقف کردن برف پاک کن ها (حالت 0 موتور را خاموش کنید، تیغه های برف پاک کن به وضعیت صفر بر می گردد. بعد از روشن کردن موتور، کافی است برف پاک کن را در حالت 0 قرار دهید تا تیغه ها به حالت توقف بازگردند. هنگام باز کردن در موتور اطمینان حاصل کنید که دسته برف پاک کن در وضعیت 0 (توقف) قرار دارد. (خطر ایجاد جراحت)



اخطار

این سیستم هیچ‌گاه نباید عاملی برای تشویق به شتاب گرفتن ناگهانی و رانندگی کردن با سرعت بیشتر محسوب شود. بنابراین نمی‌تواند جایگزین دقت، احتیاط و مسئولیت هنگام رانندگی شود. این عملکرد یک سیستم کمکی است که هنگام رانندگی در وضعیت بحرانی، رفتار خود را متناسب با شرایط ایجاد شده در رانندگی کنترل می‌نماید.

سیستم کمکی به هنگام ترمز اضطراری

این سیستم در صورت وجود اضطرار باعث می‌شود که خیلی سریع بتوانید به فشار و نیروی ترمز ایده‌آل برسید و به این ترتیب فاصله توقف را کاهش دهید. این سیستم بنا بر سرعت عمل پدال ترمز عمل می‌کند. سیستم کمکی زمانی عمل می‌کند که مقاومت پدال کاهش و تأثیر عمل ترمز گرفتن افزایش یافته باشد. فلاشرها یا چراغ‌های خطر چشم‌ک‌زن هنگام ترمز گرفتن اضطراری بنا بر قدرت شتاب به طور خودکار روشن می‌شوند و قطع آن توسط راننده به صورت دستی صورت می‌گیرد.

سیستم ترمز ضد قفل (ABS) و سیستم توزیع نیروی ترمز الکترونیکی (EBD)

سیستم ABS به سیستم توزیع نیروی ترمز الکترونیکی کمک می‌کند. در ضمن باعث بهبود پایداری و افزایش فرمانپذیری خودرو شما بخصوص به هنگام ترمز گرفتن بر روی جاده‌های لغزنده یا ناهموار می‌گردد. هنگام فعال شدن سیستم ABS، همانند ترمزگیری معمولی با افزایش فشار پا، نیروی ترمزی افزایش می‌یابد.

یادآوری:

در صورت تعویض چرخ‌ها حتماً به این نکته توجه کنید که آنها مورد تأیید شرکت سازنده باشند. سیستم ضد قفل ABS هنگام خطر و احتمال قفل شدن چرخ‌ها بطور اتوماتیک عمل می‌کند.

روشن شدن این چراغ اخطار که با یک علامت صوتی و یک پیغام روی صفحه نمایش همراه است، وجود اشکال در سیستم ترمز ضد قفل ABS را نشان می‌دهد که می‌تواند باعث عدم کنترل خودرو به هنگام ترمزگیری شود. روشن شدن این نشانگر همراه با چراغ اخطار STOP ترمز و هشدار دهنده صوتی و پیغام تصویری، اشکال در سیستم توزیع نیروی ترمز الکترونیکی را نشان می‌دهد که می‌تواند باعث عدم کنترل خودرو به هنگام ترمزگیری شود.

توقف الزامی است

در هر دو حالت با نمایندگی مجاز شرکت ایران خودرو تماس حاصل نمایید.



اخطار

در هنگام رانندگی بر روی سطوح لغزنده، توجه داشته باشید که مسافت توقف شما بیشتر خواهد بود. پس از عبور خودرو از گودال آب و یا در صورت شستشوی خودرو که منجر به خیس شدن مجموعه دیسک و لنت‌ها می‌شود، اقدام به ترمزگیری ننمائید تا شرایط ترمزها به حالت نرمال درآید.



اخطار

سیستم ترمز ABS در حالت عادی با کوچک‌ترین لغزش و حرکت پدال عمل می‌نماید. در شرایط اضطراری، هنگام استفاده از ترمز، آن را محکم فشار دهید و پای خود را از روی پدال بردارید.



اخطار

- هنگام توقف در یک محل شیب دار چرخ‌ها را به سمت پیاده رو بچرخانید و ترمز دستی را بکشید.

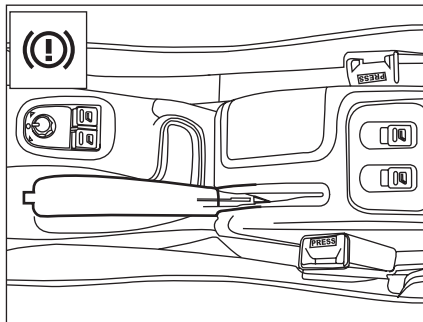

ترمز دستی

قفل کردن (کشیدن) ترمز دستی هنگامی که خودرو خود را متوقف و پارک می‌کنید، ترمز دستی را به سمت بالا بکشید.

(خلاص) رها کردن ترمز دستی

دسته آن را گرفته و دکمه روی آن را فشار دهید سپس ترمز دستی را به سمت پائین هدایت کنید  روشن شدن این چراغ و چراغ Stop ترمز که با اعلام یک هشدار دهنده صوتی (خودرو در حال حرکت) و نمایش پیغام "ترمز دستی را فراموش کرده‌اید" روی صفحه نمایش همراه است، نشان دهنده این موضوع است که ترمز دستی هنوز آزاد نشده یا بد آزاد شده است.



هشدار

در صورت خرابی باتری اگر دسته دنده در وضعیت P قرار داشته باشد تغییر وضعیت دسته دنده غیرممکن است بخصوص به دسته دنده فشار نیاورید زیرا خطر مختل شدن کار گیربکس اتوماتیک وجود دارد.

* در صورت نصب در خودروی شما

۴ نگهداری خودرو

۱۰۷	حفاظت از بدنه خودرو	۹۸	باک بنزین
۱۰۸، ۱۰۹	باتری	۹۸	در موتور
۱۰۸	فیلترها	۹۹	سوخت‌گیری CNG*
۱۰۸	لنت های ترمز	۱۰۰	محفظه موتور پایه گازسوز*
۱۰۸	گیربکس دستی	۱۰۲	محفظه موتور
۱۰۸	ترمز دستی	۱۰۴	بررسی سطوح مایعات
۱۰۸	قطع عمل سوخت رسانی به موتور	۱۰۶	نصب رادیو

پر کردن باک بنزین

باک بنزین حتماً باید در زمان خاموش بودن خودرو پر شود. کلید را در قفل در باک وارد کنید و به سمت چپ بچرخانید و سپس درپوش را بردارید. روی در باک برچسب مشخصات بنزین قابل استفاده چسبیده شده است.

اگر باک را پر کردید، به نحوی که برای سومین بار نازل پمپ بنزین منقطع گردد، از ادامه بنزین زدن خودداری فرمائید. این مساله برای اطمینان از تنفس مناسب باک و تبادل هوا یا بخارات با محیط خارج به منظور کارکرد ایمن و بدون نشتی می‌باشد.

ظرفیت باک خودروی شما در حدود ۵۰ لیتر است.

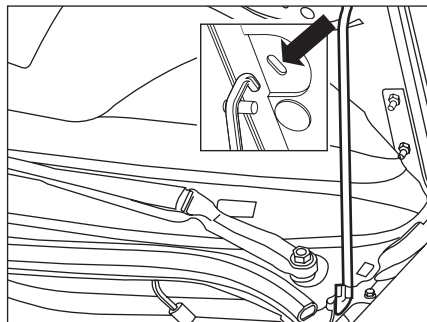

پایه در موتور (میله جک در موتور)

با استفاده از این جک، در موتور را باز نگاه دارید. قبل از بستن در موتور، جک را در محل خودش قرار دهید.

بستن در موتور

در موتور را پایین آورید و از فاصله کم آن را رها کنید تا بسته شود. مطمئن شوید که در موتور قفل شده است.

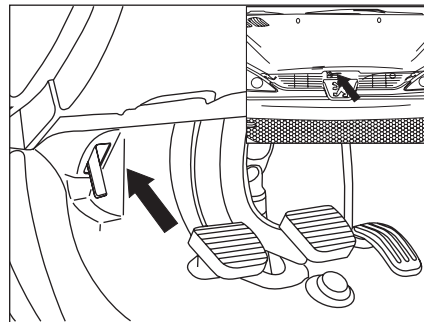

باز کردن در موتور

از داخل خودرو: دستگیره‌ای را که در زیر قسمت چپ داشبورد قرار دارد، بکشید.

از خارج خودرو: اهرم بازکن را به وسیله انگشتان دست به سمت شاگرد فشار دهید و در موتور را به سمت بالا بلند کنید.



روش برخورد، در صورت بروز نشستی گاز*
 علی‌رغم اینکه در سیستم گاز نکات ایمنی فراوانی در نظر گرفته شده است، با این وجود ضرورت دارد از موارد ذیل آگاهی داشته باشید:
 - هر روز خودروی خود را برای اطمینان از عدم نشستی گاز بررسی نمایید.
 - هرگونه نشستی گاز در اتصالات لوله فشار قوی، در صندوق عقب، از طریق لوله خرطومی تپه‌به به خارج از صندوق منتقل می‌شود.

- در صورت بروز نشستی و استشمام بوی گاز از محفظه صندوق عقب و یا داخل اتاق، کلید تبدیل سوخت را در حالت بنزین قرار داده و شیر سر مخزن را ببندید و جهت رفع اشکال به نمایندگی مجاز، مراجعه نمایید.



اخطار

در هنگام سوخت‌گیری، سرنشینان خودرو می‌بایست از خودرو پیاده شده و در محل پیش‌بینی شده در جایگاه سوخت منتظر بمانند. هیچ خودرویی به همراه سرنشینان و راننده، حق سوخت‌گیری در جایگاه CNG را ندارد.

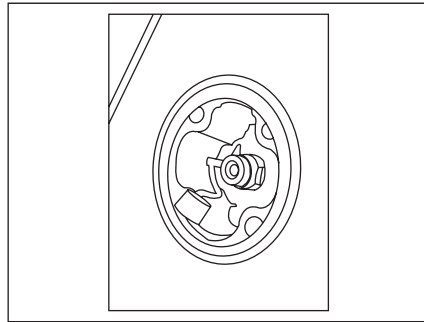

۴) در هنگام باز نمودن درپوش گاز جهت سوخت‌گیری ① ابتدا آن را همراه با سوئیچ به سمت پایین فشار داده و سپس با چرخش ② حول محور افقی مماس بر سطح درپوش آن را از ضامن رها و خارج گردانید. ⑤ پس از هر بار سوخت‌گیری از بسته بودن درپوش شیر پرکن گاز اطمینان حاصل شود. (جهت جلوگیری از ورود گرد و غبار و ایجاد اشکال در سیستم گاز، ضروری است).

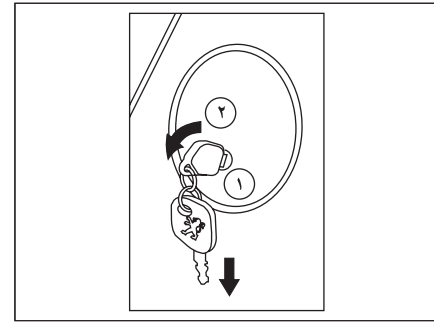

انجام سوخت‌گیری CNG*

۱) قبل از مراجعه به جایگاه و تا زمان حضور در جایگاه سوخت‌گیری، از استعمال دخانیات و استفاده از تلفن همراه، جدا خودداری نمایید.

۲) پس از مراجعه به جایگاه سوخت‌گیری^(۱) خودرو را خاموش کرده و از توقف کامل خودرو اطمینان حاصل نمایید (ترمز دستی کشیده شود) تا در حالتی که نازل پرکن جایگاه به خودرو متصل است، خودرو حرکت ننماید.

۳) اپراتور جایگاه، پس از کنترل برجسب مجوز سوخت‌گیری خودرو، عملیات سوخت‌گیری را انجام می‌دهد.

۱) جهت کسب اطلاع از آخرین وضعیت استقرار جایگاه‌های سوخت CNG فعال، می‌توانید به آدرس اینترنتی <http://www.niopdc.ir> مربوط به شرکت ملی پالایش و پخش فرآورده‌های نفتی ایران، مراجعه نمایید.

* در صورت نصب در خودروی شما

محفظه موتور پایه گازسوز*

محفظه موتور پایه گازسوز*

- ۱- واحد پردازش الکتریکی (ECU)
- ۲- رگلاتور
- ۳- شلنگ خلا رگلاتور
- ۴- منبع انبساط
- ۵- مجرای ورودی هوا

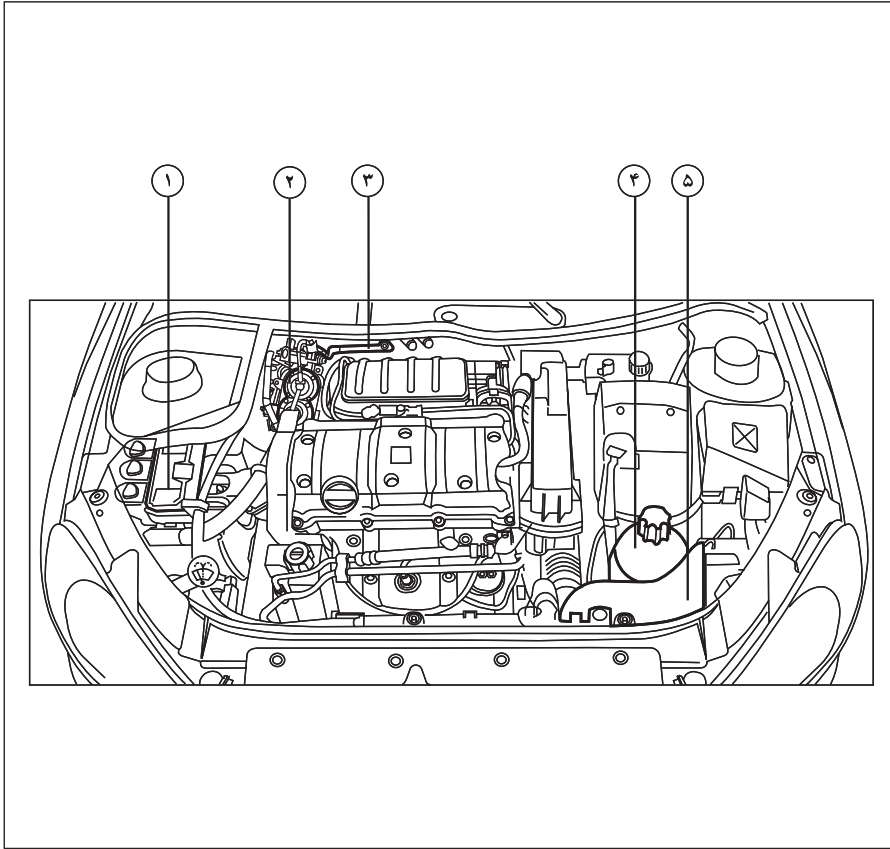

مجموعه قطعات سیستم گاز خودروی پایه گازسوز*

- ۱- واحد پردازش الکترونیکی (ECU): زمان و مدت پاشش انژکتور و زمان جرّقه را در حالت‌های مختلف موتور برای گاز و بنزین تنظیم می‌کند.
- ۲- رگلاتور: فشار گاز را از حداکثر ۲۰۰ بار به فشار (حدود ۲ بار) کاهش می‌دهد.
- ۳- لوله خلأ رگلاتور
- ۴- منبع انبساط
- ۵- مجرای ورودی هوا
- ۶- شلنگ انتقال گاز: به توزیع کننده سوخت: گاز طبیعی با فشار کاهش یافته را از فیلتر به ریل سوخت منتقل می‌کند.
- ۷- سنسور دما و فشار گاز: این سنسور که بر روی ریل سوخت نصب می‌باشد، فشار و دمای گاز داخل ریل را به ECU می‌رساند.

- ۸- شلنگ‌های انتقال گاز از توزیع کننده سوخت به انژکتورها: گاز وارد شده را به توزیع کننده سوخت به سر انژکتورهای گاز می‌رساند.
- ۹- انژکتورهای گاز در زمان‌های مختلف بر اساس شرایط مختلف کارکرد موتور، گاز را به داخل منیفولد هوا تزریق می‌کند.
- ۱۰- شلنگ‌های رفت و برگشت آب گرم به رگولاتور: آب بخاری را برای گرم کردن و جلوگیری از یخ زدگی رگولاتور حین کار در حالت گاز، وارد رگولاتور می‌کند.

موتور بنزینی ۱/۴ لیتری (75hp)

- ۱- مخزن روغن هیدرولیک فرمان
- ۲- مخزن آب شیشه شوی
- ۳- مخزن مایع سیستم خنک کننده
- ۴- مخزن روغن ترمز
- ۵- باتری
- ۶- فیلتر هوا
- ۷- میله اندازه گیری سطح روغن موتور
- ۸- مخزن روغن موتور

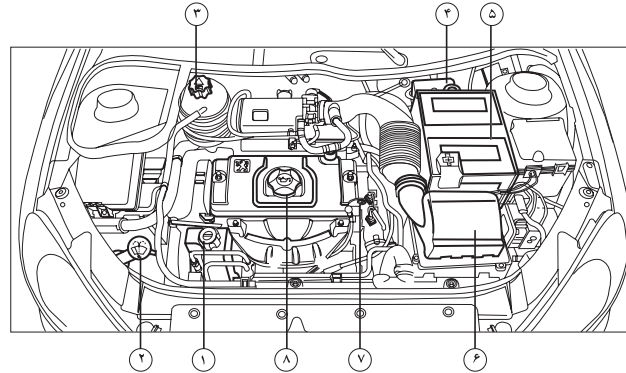

موتور بنزینی ۱/۶ لیتری 16V (110hp)

- ۱- مخزن روغن هیدرولیک فرمان
- ۲- مخزن آب شیشه شوی
- ۳- مخزن مایع سیستم خنک کننده
- ۴- مخزن روغن ترمز
- ۵- باتری
- ۶- فیلتر هوا
- ۷- میله اندازه گیری سطح روغن موتور
- ۸- مخزن روغن موتور

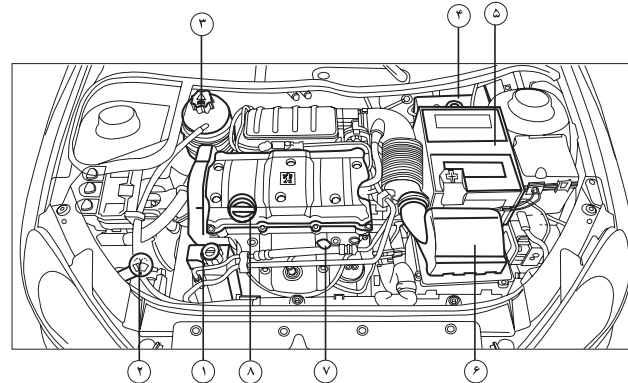

اخطار

هنگام کار روی محفظه موتور به هشدارهای ایمنی که در صفحات قبل عنوان شده است، توجه کنید.

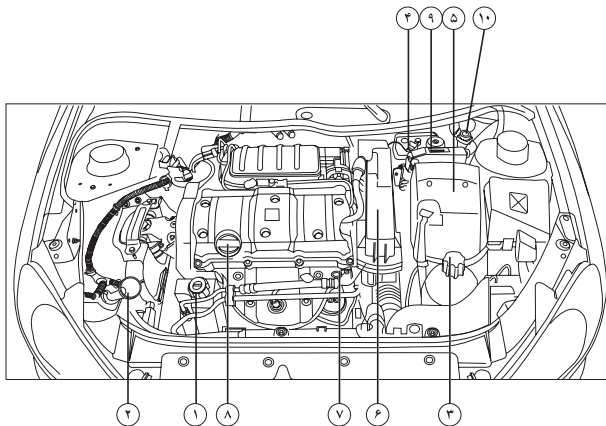
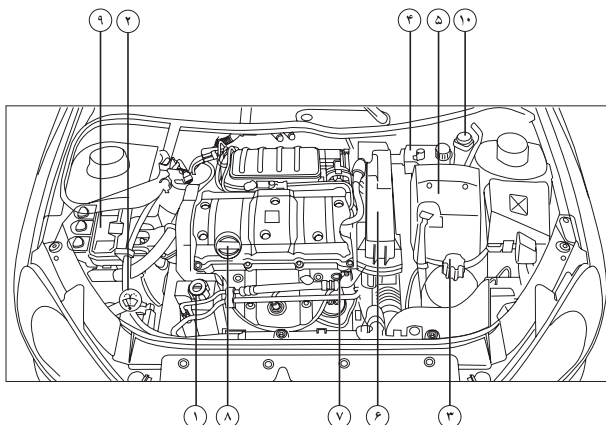

موتور بنزینی ۱/۶ لیتری 16V (110hp)

- ۱- مخزن روغن هیدرولیک فرمان
- ۲- مخزن آب شیشه‌شوی
- ۳- مخزن مایع سیستم خنک کننده
- ۴- مخزن روغن ترمز
- ۵- باتری
- ۶- فیلتر هوا
- ۷- میله اندازه گیری سطح روغن موتور
- ۸- مخزن روغن موتور
- ۹- ECU
- ۱۰- دکمه وصل مجدد سوخت



اخطار

هنگام کار روی محفظه موتور به هشدارهای ایمنی که در صفحات قبل عنوان شده است، توجه کنید.

موتور بنزینی ۱/۶ لیتری 16V (110hp)

- ۱- مخزن روغن هیدرولیک فرمان
- ۲- مخزن آب شیشه‌شوی
- ۳- مخزن مایع سیستم خنک کننده
- ۴- مخزن روغن ترمز
- ۵- باتری
- ۶- فیلتر هوا
- ۷- میله اندازه گیری سطح روغن موتور
- ۸- مخزن روغن موتور
- ۹- ECU
- ۱۰- دکمه وصل مجدد سوخت

بررسی سطوح مایعات

بررسی سطح روغن

سرویس دوره‌ای را مطابق با دستورالعمل گفته شده انجام دهید و سطح روغن را بین دو سرویس تا رسیدن به سطح مجاز پر کنید. (مصرف روغن موتور هر ۱۰۰۰ کیلومتر حداکثر ۰/۵ لیتر است) بررسی سطح روغن زمانی که موتور سرد است و خودرو در سطح کاملاً افقی قرار گرفته است به کمک نشانگر سطح روغن روی داشبورد و یا بوسیله میله اندازه‌گیری دستی انجام می‌شود.

میله اندازه‌گیری سطح روغن

۲ علامت سطح روغن روی میله اندازه‌گیری

A = حداکثر

هرگز نگذارید سطح روغن از مقدار A بالاتر

بیاید.

B = حداقل

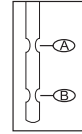

به منظور حفظ اعتبار **RELIABILITY** موتور و تجهیزات کنترل آلودگی، استفاده از مواد افزودنی در روغن موتور ممنوع است.

تعویض روغن

تعویض روغن را مطابق برنامه زمان‌بندی شده انجام دهید.

تذکره: از تماس طولانی روغن سوخته با پوست بپرهیزید.

انتخاب درجه گرانروی

انتخاب نوع روغن در هر صورت باید مورد تأیید کارخانه سازنده باشد.*

سطح روغن ترمز

تعویض روغن الزاماً باید در فواصل پیش‌بینی شده مطابق با برنامه زمان‌بندی شده کارخانه سازنده انجام شود. همیشه از روغنی استفاده کنید که کارخانه سازنده مطابق با استانداردهای DOT4 سفارش نموده است.*



اخطار

- مایع ترمز بسیار خطرناک و خورنده است. از تماس آن با پوست بپرهیزید.

- هنگام اضافه کردن روغن دقت کنید که روغن روی قطعات موتور نریزد زیرا احتمال آتش‌سوزی وجود خواهد داشت. بستن درپوش را فراموش نکنید، زیرا خطر ایجاد آتش‌سوزی به دلیل پاشیدن روغن بر روی قطعات داغ موتور وجود دارد.

- نمایشگر فقط در صورت کاهش سطح روغن از حداقل میزان لازم، اخطار می‌دهد و هیچ‌گاه گذشتن از حداکثر را نشان نمی‌دهد و فقط با خواندن گیج قابل تشخیص است.

* از برندهای مورد تأیید و بسته‌بندی‌هایی که توسط شرکت ایساکو ارایه می‌گردد استفاده شود.

سطح مایع سیستم خنک کننده*

از مایع توصیه شده توسط کارخانه سازنده استفاده کنید. زمانی که موتور گرم است، دمای مایع خنک کننده توسط فن تنظیم می گردد. این سیستم می تواند در زمانی هم که سوئیچ قطع است عمل کند، ولی مدار سیستم خنک کننده تحت فشار قرار می گیرد. پس به مدت یک ساعت بعد از خاموش کردن موتور خودرو و قبل از انجام هرگونه عملی، صبر کنید. توجه: ضد یخ مورد استفاده در خودرو، محلول اتیلن گلیکول می باشد.

محصولات استفاده شده

هرگز روغن سوخته، روغن ترمز یا مایع سیستم خنک کننده را در کانال های فاضلاب یا روی زمین نریزید.

سطح مایع هیدرولیک فرمان

زمانی که موتور سرد است، در مخزن را باز کنید، سطح مایع داخل مخزن همیشه باید بیشتر از علامت مینیمم و نزدیک به علامت ماکزیمم باشد.

سطح مایع شیشه شوی*

برای دستیابی به کیفیت مطلوب شست و شو و برای ایمنی خودتان، استفاده از محصولاتی که کارخانه سازنده سفارش نموده است، توصیه می شود. توجه: شیشه شوی مورد استفاده در خودرو، محلول ایزوپروپانول می باشد.



هشدار

هرگز از مخلوط ضد یخ و آب برای مخزن شیشه شوی استفاده نکنید. این کار به رنگ خودرو آسیب می رساند.



اخطار

روغن فرمان هیدرولیک شدیداً سمی است و باید در ظرف دربسته و دور از دسترس کودکان قرار گیرد. چنانچه اتفاقاً از آن خوردید، سریعاً به پزشک مراجعه کنید.



اخطار

به منظور برطرف کردن خطر ایجاد سوختگی، در مخزن را دو دور باز کنید تا فشار کاهش یابد. وقتی فشار کاسته شود، در مخزن مایع خنک کننده را بردارید و سطح مایع را به حد مجاز برسانید.



هشدار

روغن هیدرولیک سطوح رنگ شده را خراب می کند. روغن را ابتدا با یک تکه پارچه تمیز جمع کنید سپس محل را با آب و شامپوی مخصوص خودرو بشویید.



اخطار

از باز نمودن درب مخزن مایع سیستم خنک کننده تا یک ساعت پس از خاموش شدن موتور اجتناب نمایید.

* از برندهای مورد تأیید و بسته بندی هایی که توسط شرکت ایساکو ارائه می گردد استفاده شود.



نصب رادیو

تجهیزات ذیل از بدو امر بر روی خودرو شما نصب شده است:

- آنتن سقفی
- کابل کواکسیال آنتن **COAXIAL**
- پارازیت گیر
- تغذیه بلندگوهای جلو
- تغذیه بلندگوهای عقب
- دو کانکتور ۸ پین (دو عدد فیش ۸ راهی)

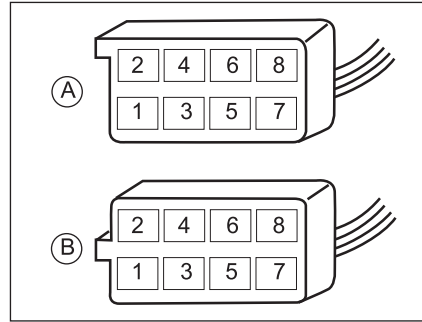

نصب بلندگوها

نصب این بلندگوها بر روی خودرو شما مجاز است:

- A1:** برقراری اتصال ها (کانکتورها - فیش ها)
- A2:**
- A3:**
- A4:** (+) تجهیزات *
- A5:**
- A6:** (+) بعد از اتصال - چراغ های جانبی *
- A7:** (+) دائمی
- A8:** Mass Earth اتصال زمین (اتصال بدنه) *
- B1:** (+) بلندگوی عقب سمت راست *
- B2:** (-) بلندگوی عقب سمت راست *
- B3:** (+) بلندگوی جلو سمت راست و توئیتر *
- B4:** (-) بلندگوی جلو سمت راست و توئیتر *
- B5:** (+) بلندگوی جلو سمت چپ و توئیتر *
- B6:** (-) بلندگوی جلو سمت چپ و توئیتر *
- B7:** (+) بلندگوی عقب سمت چپ *
- B8:** (-) بلندگوی عقب سمت چپ *

- بلندگوهایی با قطر ۱۶۵ میلیمتر روی درهای جلو *
- بلندگوهایی با قطر ۱۳۰ میلیمتر روی درهای عقب *
- بلندگوهای توئیتر با قطر ۲۲,۵ میلیمتر در قاب های آیند *



هشدار

قبل از نصب سیستم صوتی و بلندگوهای آن بر روی خودرو، به یک نمایندگی مجاز شرکت ایران خودرو مراجعه نمایید.



توجه

سیستم صوتی بر حسب مدل بوده و دفترچه راهنمای خاص سیستم صوتی همراه با خودرو تحویل می گردد.

* در صورت نصب در خودروی شما

حفاظت از بدنه خودرو

برای محافظت و نگهداری از رنگ و تزئینات پلاستیکی خودرو، پیشنهاد می‌کنیم که آن‌ها را بطور منظم بشوئید. - به هنگام شست‌وشوی دستی مورد مشخصی برای احتیاط وجود ندارد.

- امکان دارد ذرات ماکروسکوپی ماشین شوی اتوماتیک بر روی بدنه خط بیندازد. مخصوصاً در این خصوص روی رنگ‌های تیره دقت کنید.

- هنگام شست و شوی با آب پرفشار دقت بیشتری مبذول دارید. (به عنوان مثال، فشار و فاصله پاشش را رعایت کنید.) اگر بدنه خودرو زخمی باشد (روی سپرهای رنگ شده یا چراغ جلو) از روش فوق استفاده نکنید و برای تمیز کردن آن نواحی از دست استفاده کنید. همچنین از ورود آب به داخل قفل‌ها جلوگیری به عمل آورید.

- از قراردادن و خشک کردن زیرپایی بر روی بدنه خودرو خودداری فرمایید. استمرار در عمل خشک کردن زیرپایی روی بدنه خودرو در مدت زمان طولانی، منجر به تغییر رنگ بدنه خودرو خواهد گردید.

برای هر سؤالی در رابطه با سرویس و نگهداری خودرو و یا کیفیت قطعات، می‌توانید با نمایندگی‌های مجاز مشورت کنید.

پولیش زدن

استفاده منظم از واکس و یا شست و شوی خودرو با آب، رنگ را در مقابل عوامل خارجی محافظت می‌کند. برای

هر سؤالی مربوط به نگهداری خودرو و یا کیفیت قطعات، می‌توانید با نمایندگی‌های مجاز مشورت کنید.

قسمت‌های پلاستیکی

ابتدا این قسمت‌ها را با شوینده‌های خانگی رقیق تمیز کنید، سپس محل را با پارچه نم‌دار پاک کنید. جلو داشبورد را برق نیندازید، این محل باید غیر براق باشد تا انعکاس آن در شیشه جلو مانع دید نشود.

تجهیزات جلو داشبورد، ساعت، سیستم صوتی، صفحه نمایش:

از پارچه خشک استفاده کنید، از مایعات پاک‌کننده، اسپری و یا حلال‌ها استفاده نکنید.

موکت کف:

از شوینده‌های خانگی رقیق شده استفاده کنید و برای جلوگیری از تغییر رنگ، آن‌ها را در سایه خشک نمائید.



اخطار

مراقب باشید آب به داخل قرقره‌های کمربند نریزد. از نفت، پودرهای لباسشویی، براق‌کننده‌های مبلمان و پولیش استفاده نکنید.



هشدار

فورا فصولات پرندگان، لکه‌های باران‌های رزینی، لکه‌های قیر، گریس و چربی‌ها را تمیز کنید. (تمامی این عوامل شامل موادی هستند که می‌توانند باعث خرابی غیرقابل جبران رنگ خودرو شوند).

- برای خشک کردن لنزها و شیشه‌های چراغ جلو و شیشه‌هایی که روکش پلی‌کرمات دارند، از پارچه‌های خشک و زبر و یا مواد پاک‌کننده و حلال استفاده نکنید.

- از مواد بنزینی، نفتی یا پارچه‌های آغشته به آن‌ها، برای تمیز کردن بدنه و قطعات پلاستیکی خودرو استفاده نکنید.

- برای پیشگیری از پیشرفت خرابی بدنه که در نتیجه تصادف ایجاد شده است (برخورد سنگ یا خراش و غیره) آن‌ها را هرچه سریع‌تر ترمیم کنید.

- نوارهای آبی روی زه‌های آینه‌های جانبی، شیشه‌ها، سپرهای خودرو و... جدا شوند. در صورت باقی ماندن طولانی مدت، بروز مشکل خواهند کرد.

باتری

قبل از فرا رسیدن فصل زمستان، باتری را به یکی از نمایندگی‌های مجاز ایران خودرو نشان دهید.

فیلتر هوا و فیلتر تهویه اتاق خودرو

فیلترها را در فواصل زمانی مشخص، مطابق با دستورالعمل سازنده، تعویض کنید. چنانچه در هوای نامساعد و غبارآلود رانندگی می‌کنید، فیلتر را بین دو سرویس دوره‌ای نیز تعویض کنید.

لنت‌های ترمز

فروسدگی لنت‌ها بستگی به نحوه رانندگی دارد؛ به خصوص در مورد خودروهایی که در شهر تردد دارند و مسافت‌های کوتاه را طی می‌کنند. بنابراین گاهی لازم است آن‌ها را، حتی بین دو سرویس دوره‌ای نیز مورد بازدید قرار داد.

ترمز دستی

استفاده مستمر از ترمز دستی در مسیرهای بیش از حد طولانی و یا مشاهده کم شدن کارایی آن، بازدید بین دو سرویس دوره‌ای را الزامی می‌سازد. این سیستم در هر سرویس دوره‌ای باید توسط نمایندگی‌های مجاز مورد بررسی قرار گیرد.

فیلتر روغن

فیلتر استوانه‌ای روغن را مطابق با برنامه زمانی سازنده تعویض کنید.

گیربکس دستی

روغن گیربکس احتیاج به تعویض دوره‌ای ندارد. سطح روغن را مطابق با دستورالعمل سازنده بررسی نمایید. برای انجام سرویس‌های دوره‌ای در مورد میزان مایعات ضروری خودرو و بررسی برخی عوامل دیگر، می‌توانید با توجه به دستورالعمل سازنده، به صفحات مربوط به قسمت موتوری خودروتان در راهنمای تعمیر و نگهداری خودرو مراجعه نمایید.



هشدار

به منظور هر چه بهینه‌تر ساختن عملکرد سیستم‌های اساسی خودرو مانند جعبه هیدرولیک فرمان و سیستم ترمز، شرکت ایران خودرو محصولات (روغن‌های) خاصی را با دقت بسیار مورد گزینش قرار داده است و به شما توصیه می‌کند.* جهت جلوگیری از آسیب دیدن تجهیزات الکتریکی خودرو از شست‌وشوی موتور خودروی فرمائید.

قطع عمل سوخت‌رسانی به موتور

در صورت بروز یک ضربه شدید، عمل سوخت‌رسانی در خودرو توسط سیستمی مشخص قطع می‌گردد. برای برقراری مجدد عمل سوخت‌رسانی به موتور، روی دکمه‌ای که روی پمپ پرن (لوله شفاف)، در سمت چپ قسمت جلو و در ناحیه زیر در موتور قرار دارد فشار آورید.



هشدار

فقط از محصولات مورد تأیید شرکت ایران خودرو و یا محصولاتی با همان کیفیت و مشخصه‌ها استفاده نمایید.*

* از برندهای مورد تأیید و بسته بندی‌هایی که توسط شرکت ایساکو ارایه می‌گردد استفاده شود.



اخطار

- اسید موجود در باتری خورنده و سمی است، در صورت نشت آن به موارد زیر توجه کنید:

- در صورت ریختن آن روی لباس یا پوست، بلافاصله لباس آلوده را درآورید و پوست ناحیه تماس را با آب فراوان بشوئید و به پزشک مراجعه کنید.

- در صورت تماس با چشم بلافاصله چشم را حداقل بمدت ۱۵ دقیقه با آب تمیز بشوئید و به سرعت به پزشک مراجعه کنید.

- اگر فوراً اقدامات پزشکی لازم انجام نگیرد، نوشیدن اسید باتری می تواند کشنده باشد.

- باتری در حال شارژ گاز هیدروژن قابل انفجار متصاعد می کند، جرقه و آتش را از محفظه موتور دور نگه دارید. حین کار در محفظه موتور و به منظور امنیت خود، دستبند و کلیه زیورات را از خود جدا کنید. هرگز نگذارید قطب های باتری با ابزار و قسمت های فلزی خودرو تماس یابند.

- باتری مشکوک به یخ زدگی را شارژ نکنید.

- در زمان شارژ باتری، جرقه یا آتش را از آن دور کنید (باتری شارژ شده یا در حال شارژ، هیدروژن قابل اشتعال متصاعد می کند).

- پس از شارژ باتری و قبل از اتصال آن به خودرو، یک ساعت صبر کنید تا گازهای قابل اشتعال آن خارج و خطر اشتعال کم شود.

اجرای روش اقتصادی

بعد از خاموش کردن خودرو و قراردادن کلید در وضعیت تجهیزات جانبی بعضی عملکردها (از قبیل شیشه شوی- شیشه بالا برها - لامپ سقفی - سیستم صوتی) به علت تمام نشدن شارژ باتری فقط بمدت ۳۰ دقیقه قابل استفاده هستند بعد از گذشت ۳۰ دقیقه عملکردهایی که فعال بوده اند غیرفعال می گردند. برای استفاده مجدد این عملکردها باید موتور را روشن کرد تا بمدت چند لحظه کار کند.

برای این کار شما باید دو برابر زمانی را که موتور در حالت عادی روشن می شود و به حالت ایده آل می رسد وقت صرف کنید. حداقل این زمان بین ۵ تا ۳۰ دقیقه است. چنانچه باتری شارژ نباشد مانع روشن شدن موتور می گردد.

باتری

برای شارژ باتری با استفاده از یک دستگاه شارژ کننده باتری **Battery Charger**:

- باتری را قطع کنید.

- از دستورهای سازنده دستگاه شارژ کننده تبعیت کنید.

- اتصال مجدد را با ترمینال (-) برقرار کنید.

- تمیز بودن ترمینال ها و بست های باتری را کنترل کنید و در صورتی که سولفاته شده باشند (سفید یا سبز) آن ها را باز کرده و تمیز کنید.

برای روشن کردن خودرو با استفاده از یک باتری دیگر

- کابل قرمز را به ترمینال های (+) دو باتری وصل کنید.

- یک سر کابل سبز یا مشکی را به ترمینال منفی باتری کمکی وصل کنید.

- سر دیگر کابل سبز یا مشکی را به یک نقطه از بدنه ماشین خراب در دورترین فاصله ممکن از باتری، وصل کنید. استارت بزنید و موتور را روشن کنید. منتظر شوید تا دور موتور به حالت ایده آل برگردد، آنگاه کابل ها را قطع کنید.



هشدار

- چنانچه خودرو به مدت بیش از ۶ روز بلا استفاده باشد، می باید حداقل یک بار روشن شده، به مدت یک ساعت روشن بماند.
- در صورت عدم استفاده از باتری به مدت طولانی (بیش از یک ماه) توصیه می شود اتصال های باتری را قطع کنید.
- باتری را هنگامی که به خودرو متصل است شارژ نکنید. این کار ممکن است به سیستم برق خودرو خسارت جدی وارد آورد.
- بهتر است هر ماه در صورتیکه درهای باتری قابل باز شدن هستند سطح آب و اسید باتری تا خط حداکثر روی دیواره باتری بررسی شود و در صورت کم بودن آب و اسید آب مقطر اضافه گردد.
- برای جدا کردن سر باتری، سوئیچ را بسته و تمامی مصرف کننده ها خاموش باشند. پس از گذشت ۲ دقیقه می توان سرباتری را جدا کرد.
- وقتی که موتور روشن است، هرگز اتصال ها را قطع نکنید.
- هرگز باتری را قبل از جدا کردن اتصال ها شارژ نکنید.
- قبل از قطع باتری شیشه ها و درهای خودرو را ببندید.
- بعد از شارژ باتری سوئیچ را باز کنید و بعد از یک دقیقه استارت بزنید تا سیستم الکترونیکی مجدداً راه اندازی شود. بنابراین در صورت مشاهده هرگونه مشکلی با نمایندگی مجاز شرکت تماس بگیرید.



فوریت‌های فنی

۱۱۲	تعویض چرخ‌ها
۱۱۸	فیوزها
۱۲۶	تعویض لامپ‌ها
۱۳۱	بکسل کردن خودرو
۱۳۲	یدک‌کشی

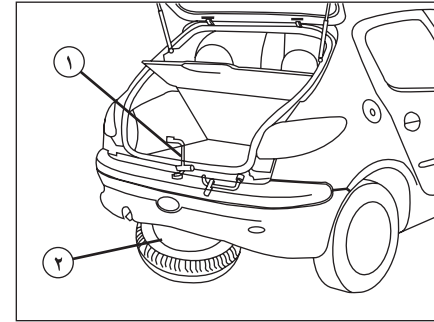
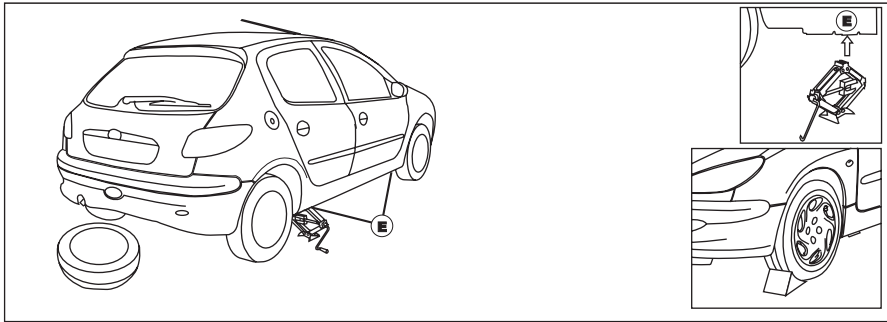

تعویض یک چرخ

- خودرو را در کناری پارک کنید که بروی زمین ثابت بوده و لیز نخورد.
- ترمز دستی را بکشید، موتور را در دنده یک یا عقب بگذارید (وضعیت P برای گیربکس اتوماتیک).
- محل قرارگیری جک، در داخل لاستیک زاپاس می‌باشد، (با حرف E نشان داده شده است) جک را در آن محل قرار دهید.
- (قالپاق* را بوسیله یک فشار به سمت خارج، جا کنید.
- پیچ‌های چرخ را شل کنید.
- جک را زیر موقعیت نشان داده شده E و در محل مربوط قرار دهید. از محل قرارگیری صحیح جک و تماس تمام سطح آن با زمین اطمینان حاصل نمایید
- جک را بالا ببرید و پیچ‌ها را کامل باز کرده، لاستیک را تعویض کنید.

دسترسی به لاستیک زاپاس (یدک) و جک

- چرخ خارج از اتاق خودرو قرار دارد. در زیر صندوق عقب و بوسیله یک میله فلزی نگه داشته است.
- آچار چرخ ۱ را از صندوق عقب را بردارید. آنگاه پیچ چرخ را از زیر موکت داخل صندوق عقب باز کنید تا چرخ زاپاس آزاد شود.
- چنگک متصل شده را به سمت پایین آزاد کنید، و سپس آن را باز کنید.
- جک خودرو را که در داخل لاستیک (۲) جاسازی شده است، از داخل زاپاس خارج کنید.



اخطار

- جک برای تعویض چرخ‌ها به کار می‌رود. در هیچ شرایطی نباید از آن برای عملیات دیگری از قبیل تعمیرات و یا دسترسی به زیرخودرو استفاده نمود. - اگر از عمر چرخ زاپاس زمان زیادی گذشته است، آن را برای بازرسی به یکی از نمایندگی‌های مجاز نشان دهید تا از وضعیت مناسب آن برای استفاده بدون خطر اطمینان حاصل نمایید.

* در صورت نصب در خودروی شما



اخطار

برای اطمینان شما همواره چرخ‌ها را با شرایط ذیل تعویض کنید:

- در محل ثابتی که زمین آن لیز نباشد، ترمز دستی کشیده شده و در محل مناسب و کنار جاده باشد.
- دنده در وضعیت یک یا عقب باشد و با استفاده از جک، خودرو را از زمین بلند کنید.
- هرگز به زیر خودرویی که با جک از زمین بلند شده است، نروید. (از پایه خرق استفاده کنید).
- تمامی سرنشینان را از خودرو پیاده کرده و محلی دور از تردد خودروها، راهنمایی نمائید.
- همواره مکان امنی را که دور از مسیر تردد اصلی است برای تعویض چرخ انتخاب کنید.

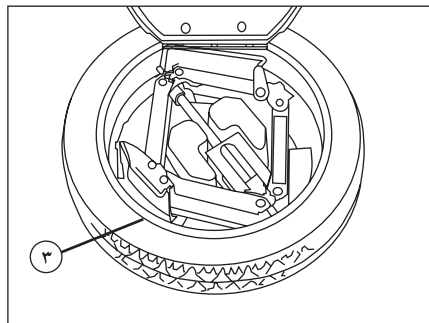

جایگزینی لاستیک تعویض شده در محل مربوطه:

- جعبه جک را در محل مربوطه در داخل چرخ قرار دهید (۳).
- چرخ را در وسط قفسه فلز قرار داده و مطابق شکل بالا با باز کردن به سمت جلو آن را در محل مربوطه قرار دهید.
- چرخ زاپاس، محافظ فلزی و سپس صندوق عقب را ببندید.
- فراموش نکنید که حتماً پیچ‌های چرخ زاپاس را در محل‌های گفته شده محکم ببندید.

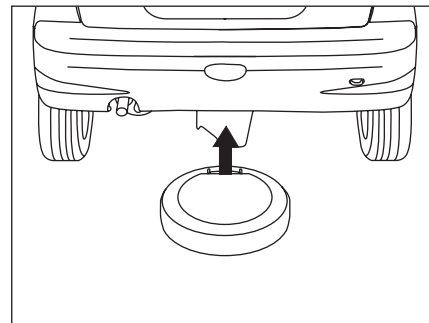

بستن چرخ‌ها:

- بعد از تعویض چرخ، پیچ‌ها را بسته و محکم کنید.
- جک را جمع کنید و از محل خارج کنید.
- پیچ‌های چرخ بسته شده روی خودرو را بطور کامل محکم کنید.
- (فالباق) را بر روی چرخ قرار داده و جا بزنید. برای جا زدن، آن را در محل مربوطه قرار داده و با فشار دست آن را در محل ثابت کنید.



هشدار

آئروسل یک تعمیر موقتی است که انجام می‌پذیرد. بعد از استفاده، ضروری است که متخصص لاستیک را درآورده و آن را تعمیر کند. بعلت اینکه آئروسل بصورت فشرده است آن را نباید در معرض نور و دمای بیش از ۵۰ درجه سانتیگراد قرار داد. آن را دور از حرارت نگه دارید.

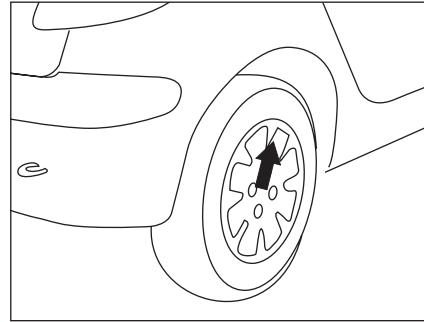

رفع پنچری لاستیک با استفاده از آئروسل*:
از این مایع برای رفع پنچری لاستیک‌های بدون تیوب (تیوبلس) استفاده می‌شود.

توجه:

لاستیک استاندارد مورد استفاده برای خودروی شما فقط **185/65/R14** می‌باشد.



چگونگی استفاده از آئروسل

(دستورالعمل استفاده از آئروسل را نگاه کنید) در صورت امکان، موردی را که باعث پنچری لاستیک شده خارج کنید. چرخ را بچرخانید تا والو لاستیک در وضعیت ساعت ۲ یا ۱۰ قرار گیرد. قبل از استفاده از آئروسل آن را بخوبی تکان دهید. در هوای خیلی سرد آئروسل را چند دقیقه توسط دست‌هایتان گرم کنید. والو لاستیک را با یک دست نگه دارید. با دست دیگر، آئروسل را از طریق والو به درون لاستیک تزریق کنید.



اخطار

در صورت پنچری، چرخ را در اسرع وقت تعویض نمائید. چرخ‌های که پنچر شده باشد حتماً باید مورد بازبینی (در صورت امکان تعمیر) یک متخصص قرار گیرد.

* در صورت نصب در خودروی شما

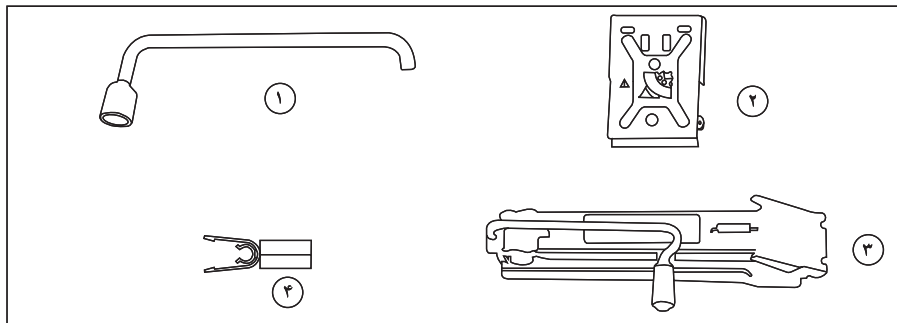

پارک کردن خودرو

- تا جایی که ممکن است خودرو را در محلی سفت، هموار و بدون لغزندگی پارک نمایید.
 - ترمز دستی را بکشید و دسته دنده را در وضعیت دنده ۱ یا دنده عقب (و برای گیربکس‌های اتوماتیک در وضعیت P) قرار دهید.
 (در صورت لزوم از یک حائل زیر کفشک جک استفاده کنید.) و فلاشر را نیز روشن نمایید.

طریقه دسترسی به چرخ زاپاس و جک

- موکت کف صندوق عقب را به وسیله دستگیره آن بلند کنید. دستگیره را به قلبی که در قسمت عقب لبه در صندوق است، وصل کنید تا موکت ثابت بماند.

ابزار تحت اختیار شما

ابزار ذیل در یک فوم جاکتی، که در وسط چرخ زاپاس نصب شده است قرار دارد.
 ۱- آچار چرخ
 ۲- گوه
 ۳- جک و دسته جک
 ۴- ابزار باز کردن «روکش» پیچ‌های رینگ آلومینیومی

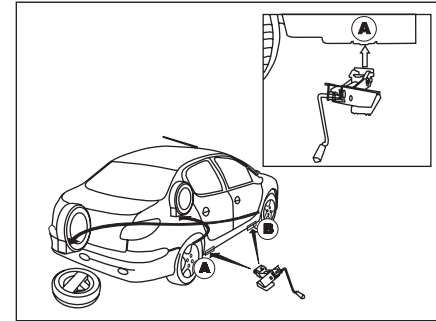

باز کردن چرخ خودرو

مجموعه جعبه جک (فوم) و گسوه ۲ را در زیر چرخ بگذارید که به صورت اریب در مقابل چرخ است که باید تعویض شود.

قالباق را با کشیدن دسته جک ۱ در فضاهای خالی اطراف والو بیرون بیاورید.

پیچ‌های چرخ را شل کنید. (در مورد خودروهایی که به رینگ‌های آلومینیومی مجهزند ابتدا باید پیچ‌های ضدسرقت کرومی را در بیاورید؛ به پاراگراف مربوط به «ویژگی رینگ‌های آلومینیومی» مراجعه کنید.

جک ۳ را در یکی از چهار محل A تعبیه شده در قسمت زیر خودرو، که به چرخ تعویضی نزدیکتر است، قرار دهید. جک ۳ را به اندازه ای باز کنید که سطح زیرین آن کاملاً با زمین تماس پیدا کند.

از عمود بودن محور کف جک نسبت به محل A مورد استفاده، اطمینان حاصل نمایید.



خودرو را بالا ببرید.

پیچ‌ها را به طور کامل باز کنید و چرخ را تعویض کنید.

بستن چرخ خودرو

چرخ را در محل خود قرار دهید.

پیچ‌ها را با آچار چرخ ۱ کمی سفت کنید. جک ۳ را جمع کنید و از زیر خودرو خارج سازید. پیچ‌ها را با آچار



هشدار

فشار کم باعث پیدایش فرسودگی پیش از موعد و گرم شدن غیرطبیعی لاستیک‌ها می‌گردد و همچنین پیامدهای بسیاری در زمینه ایمنی در پی خواهد داشت:

- عملکرد بد در جاده
- خطر ترکیدن و یا از بین رفتن آج لاستیک
- فشار باد چرخ‌ها به وزن و سرعت خودرو بستگی دارد. فشار را مطابق شرایط استفاده تنظیم کنید.
- توجه داشته باشید که از بین رفتن یا درست بسته نشدن درپوش سوپاپ باد چرخ می‌تواند باعث کم شدن فشار باد آن شود. همیشه از درپوش سوپاپ مشابه درپوش اولیه استفاده کنید و آن را کاملاً ببندید.



اخطار

جهت ایمنی خود همواره چرخ‌ها را در این شرایط تعویض کنید:

- خودرو را در محلی هموار، سفت بدون لغزندگی پارک کنید.
- ترمز دستی را بکشید.
- خودرو را در وضعیت دنده یک یا دنده عقب قرار دهید.
- استفاده از گوه به صورت اریب در پشت یکی از چرخ‌های عقب الزامی است.
- هرگز زیر خودرویی که با جک بلند شده باشد، نروید. (از یک خرک استفاده کنید).
- بعد از تعویض چرخ خودرو
- فورا برای تنظیم میزان سفتی پیچ‌ها و فشار باد چرخ زاپاس به یکی از نمایندگی‌های مجاز ایران خودرو مراجعه نمایید.
- پنچری لاستیک آسیب دیده را بگیرید و سریعاً در جایگاه آن در خودرو قرار دهید.

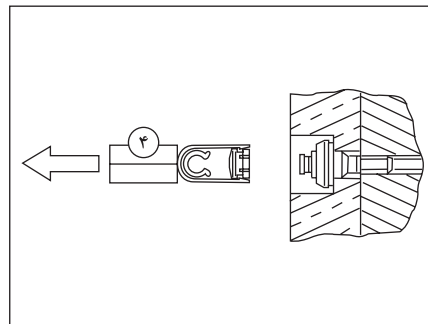
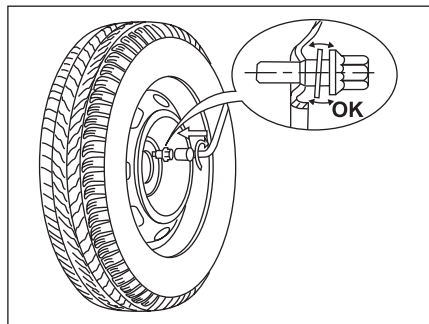
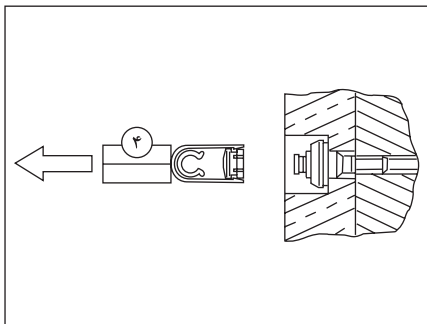

پیچ‌های ضد سرقت*

در صورتی که خودرو شما به پیچ‌های ضد سرقت مجهز باشد (یکی بر روی هر چرخ) ابتدا باید سرپوش کرومی آنرا بردارید. سپس قبل از باز کردن آن با پین **پیچ ضد سرقت** (در داشبورد) و آچار چرخ (در آستر قسمت راست عقب صندوق) روکش پلاستیک روی پیچ را به کمک **ابزار زرد رنگ** (داخل جعبه‌ای در قسمت چپ صندوق) بردارید.

توجه

در خودروهای مجهز به رینگ‌های آلومینیومی، چرخ پنجم به عنوان چرخ موقت در خودرو (تعویض در مواقع اضطراری و پنچر شدن)، تعریف شده است. لذا عدم تطابق شرکت سازنده تایر و گل تایر چرخ زاپاس با سایر تایرهای رینگ آلومینیومی، پلامانع می‌باشد.

* در صورت نصب در خودروی شما

بستن چرخ زاپاس

چنانچه خودرو شما مجهز به رینگ فلزی است، دقت کنید که هنگام بستن آن واشر پیچ با رینگ تماس حاصل نکند. محکم شدن رینگ‌ها با قرار دادن یک حائل مخروطی شکل روی هر پیچ تضمین شده است.

نصب لاستیک‌های یخ شکن

چنانچه خودرو شما به لاستیک‌های یخ شکن روی رینگ‌های فلزی مجهز است **الزاماً** باید از پیچ‌های ویژه‌ای که از نمایندگی‌های ایران خودرو قابل تهیه است، استفاده کنید.

توجه

وقتی پیچ‌های واشردار روی رینگ فولادی زاپاس گشتاور (ترک) می‌شوند، واشرها آزاد باقی می‌مانند و مشکلی از این بابت وجود ندارد.

ویژگی‌های رینگ‌های آلومینیومی*

سرپوش‌های پیچ

پیچ‌های چرخ آلومینیومی با سرپوش‌هایی از جنس کروم پوشیده شده‌اند.

قبل از شل کردن پیچ‌ها ابتدا آنها را به کمک ابزار زرد رنگ ۴ درآورید. ابزار ۴ در داخل جعبه جک قرار دارد.



هشدار

شماره کد حک شده روی پین پیچ ضد سرقت را به دقت یادداشت کنید. در این صورت شما می‌توانید در صورت نیاز یک نسخه دیگر (زاپاس) از آن را از نمایندگی‌های ایران خودرو تهیه فرمایید.

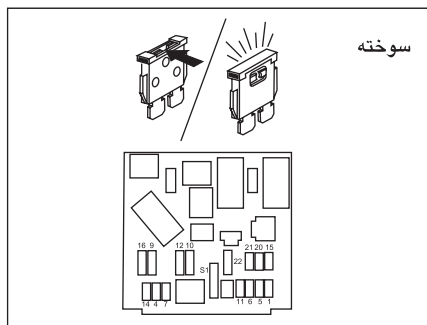

همواره یک فیوز معیوب را با یک فیوز سالم مشابه آن جایگزین کنید.

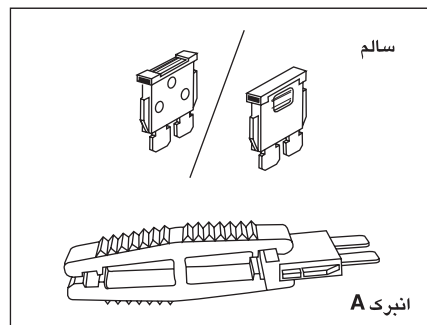

برداشتن و نصب فیوز
قبل از تعویض فیوز لزوماً باید علت اشکال را بیابید و آن را رفع کنید. شماره فیوزها روی جعبه فیوز مشخص شده است. از انبرک A* استفاده کنید.

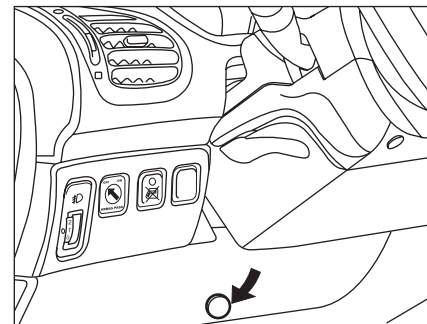

تعویض فیوز

یک جعبه فیوز زیر داشبورد در قسمت جلو راننده و دیگری در محفظه موتور قرار دارد.

جعبه فیوز داشبورد

با یک سکه، پیچ را یک چهارم دور بچرخانید. سپس درپوش آن را بردارید تا فیوزها نمایان شوند. فیوزهای یدکی و انبرک A* روی قسمت داخلی در جعبه فیوز زیر داشبورد قرار دارند.

* در صورت نصب در خودروی شما

چیدمان رله‌ها داخل موتور

جعبه فیوز محفظه موتور*

جعبه فیوز در سمت راست محفظه موتور قرار دارد. برای دست‌یابی به آن، گیره‌های در جعبه را آزاد کنید و در را بردارید. هنگام بستن در جعبه، از جا افتادن صحیح آن مطمئن شوید. دارنده خودرو نباید اتصالات فیوزها را دستکاری و قطع و وصل کند. هر مشکلی در این قسمت‌ها باید توسط متخصص مجاز بررسی شود.

جعبه فیوز داخل موتور*

شماره رله	عملکرد رله	شدت جریان - نوع
R1	رله پمپ بنزین	30A- 1 Contact
R2	رله کنترل موتور	30A- 1 Contact
R3	رله چراغ کوچک	35A- 1 Contact
R4	رله بوق	35A- 1 Contact
R5	رله برف پاک‌کن جلو	30A- 2 Contact
R6	رله برف پاک‌کن جلو	30A- 2 Contact

شماره فیوز	شدت جریان	عملکرد
F1	40A	تغذیه برق سوئیچ استارت
F2	20A	تغذیه برق چراغ‌های جلو چپ
F3	20A	تغذیه برق چراغ‌های جلو راست
F4	20A	تغذیه برق کمپرسور کولر
F5	10A	تغذیه رله چراغ‌های کوچک
F6	-	رزرو
F7	40A	تغذیه سیستم ضد قفل ABS
F8	30A	تغذیه سیستم ضد قفل ABS
F9	40A-MAXI	تغذیه فن دور تند و کند
F10	70A-MAXI	تغذیه نود مرکزی BCM
F11	20A	بوق
F12	30A	استارت
F13	-	رزرو
F14	30A	رله برف پاک‌کن جلو
F15	10A	سنسور اکسیژن
F16	40A	تغذیه رله دوپل
F17	10A	تغذیه پمپ بنزین
F18	10A	تغذیه یونیت موتور

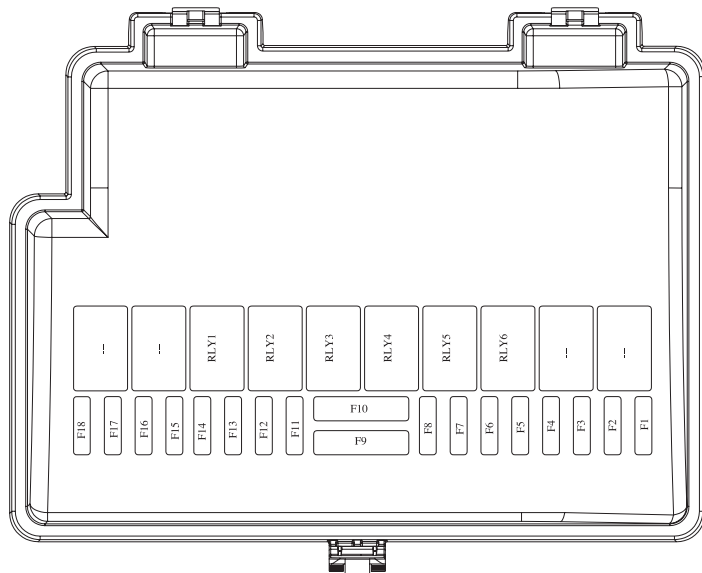

* در صورت نصب در خودروی شما

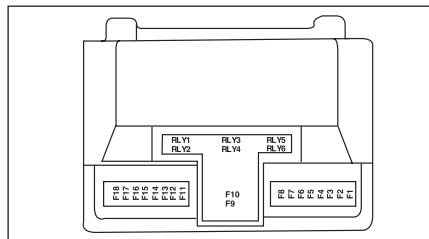

جدول راهنمای رله ها

شماره رله	عملکرد	شدت جریان - نوع
RLY1	رله کنترل موتور	30A-1 Contact
RLY2	رله پمپ بتزین	30A-1 Contact
RLY3	رله مه شکن	30A-1 Contact
RLY4	رله بوق	30A-1 Contact
RLY5	رله برف پاک کن جلو	30A-2 Contact
RLY6	رله برف پاک کن جلو	30A-2 Contact

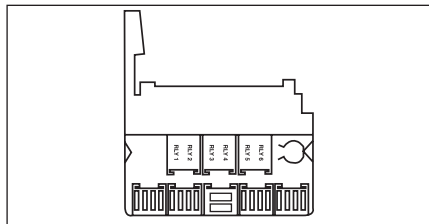

جعبه فیوز محفظه موتور

جعبه فیوز در سمت راست محفظه موتور قرار دارد. برای دست یابی به آن، گیره های در جعبه را آزاد کنید و در را بردارید. هنگام بستن در جعبه، از جا افتادن صحیح آن مطمئن شوید.
دارنده خودرو نباید اتصالات فیوزها را دستکاری و قطع و وصل کند. هر مشکلی در این قسمت ها باید توسط متخصص مجاز بررسی شود.

شماره فیوز	شدت جریان	عملکرد
۱	40A	تغذیه برق سوئیچ استارت- ایموبیلایزر
۲	30A	رله مه شکن- بوق
۳	40A	تغذیه برق رابط سیستم های درونی BCM
۴	30A	تغذیه برق رابط سیستم های درونی BCM
۵		رزرو
۶		رزرو
۷	30A	ترمز ABS
۸	30A	ترمز ABS
۹	40A-MAXI	فن دور تند و کند
* ۱۰	50A-MAXI	تغذیه برق رابط سیستم های درونی BCM
* ۱۱	40A	تغذیه برق رابط سیستم های درونی BCM
۱۲	20A	تغذیه نود جلو
۱۳	15A	تغذیه نود جلو
۱۴	30A	رله برف پاک کن جلو
۱۵		رزرو
۱۶	30A	تغذیه رله دوبل
۱۷	10A	تغذیه پمپ سوخت
۱۸	10A	تغذیه یونیت موتور

* تغذیه برق رابط سیستم های درونی BCM یا در فیوز F10 و یا در فیوز F11 می باشد.

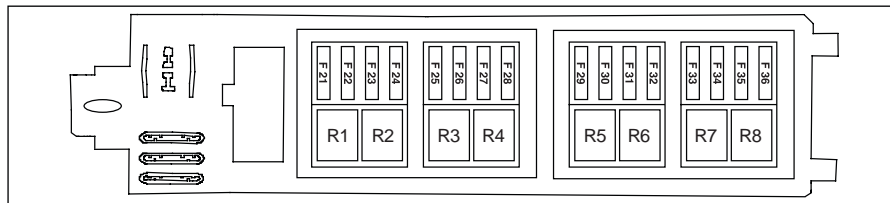

جعبه فیوز داشبورد

چیدمان رله‌ها داخل اتاق

شماره رله	عملکرد رله	شدت جریان - نوع
R1	پمپ شیشه‌شوی جلو	30A- 2 Contact
R2	پمپ شیشه‌شوی عقب	30A- 2 Contact
R3	گرم‌کن شیشه عقب و آینه‌ها	30A- 1Contact
R4	فن بخاری	40A- 1 Contact
R5	شیشه بالابر عقب	30A- 1Contact
R6	شیشه بالابر جلو	30A- 1Contact
R7	---	---
R8	برف پاک‌کن عقب	30A- 2Contact

شماره فیوز	شدت جریان	عملکرد
F21	---	رزرو
F22	10A	تغذیه سوئیچ اصلی (وضعیت دو) یونیت کیسه هوا و نود مرکزی
F23	20A	تغذیه سوئیچ اصلی (وضعیت اول) فندک
F24	10A	تغذیه سوئیچ اصلی - وضعیت اول (تحریک رله بخاری، رادیو، چراغ ترمز، نود جلو، نود مرکزی و جلو امپر)
F25	10A	تغذیه دایم رادیو
F26	20A	تغذیه نود مرکزی
F27	20A	تغذیه نود مرکزی
F28	30A	تغذیه نود مرکزی و تغذیه اصلی و تحریک رله محرک درب عقب
F29	30A	شیشه بالابر عقب
F30	30A	تغذیه نود مرکزی (شیشه بالابر جلو)
F31	30A	شیشه گرمکن عقب
F32	30A	تغذیه فن بخاری
F33	30A	استارت موتور
F34	10A	تغذیه سوئیچ اصلی (وضعیت دو) ایموبیلایزر، کانکتور عیب‌یابی، جلو امپر، سنسور فشار گاز کولر، یونیت موتور
F35	5A	تغذیه سوئیچ اصلی (وضعیت دو) - سیستم ضد قفل ترمز ABS
F36	10A	تغذیه باتری ایموبیلایزر، کانکتور عیب‌یابی، جلو امپر، تحریک شیشه گرمکن، پمپ شیشه‌شوی

جعبه فیوز داشبورد *

عملکرد	شدت جریان	شماره فیوز
رزر	-	F1
رله فن بخاری	5A	F2
تغذیه نود جلو FCM، کولر، جلوآمپر	5A	F3
تغذیه موتوربرف پاک کن عقب و قفل صندوق عقب	10A	F4
تغذیه نورزمینه	5A	F5
تغذیه سیستم ضدقفل ترمز ABS	5A	F6
تغذیه یونیت کیسه هوا	10A	F7
تغذیه جلوآمپر، ایموبیلایزر، ECU	5A	F8
تغذیه پمپ شیشه شور	5A	F9
تغذیه نود مرکزی BCM، نمایشگر شیشه بالابر جلو، سنسور دنده عقب	5A	F10
تغذیه چراغ دنده عقب	10A	F11
تغذیه سوئیچ چراغ ترمز	5A	F12
تغذیه سوئیچ سه حالت گاز کولر	10A	F13
تغذیه برق چراغ سقف، صندوق عقب	5A	F14
تغذیه برق قندک	20A	F15
تغذیه برق رادیو پخش	10A	F16
رزر	-	F17
رزر	-	F18
رزر	-	F19
رزر	-	F20
رزر	-	F21
تغذیه شیشه بالابرهاى جلو	10A	F22
تغذیه برق گرم کن آینه	5A	F23
تغذیه برق گرم کن شیشه عقب	30A	F24

* در صورت نصب در خودروی شما

تغذیه قفل مرکزی	30A	F25
تغذیه نود مرکزی BCM	20A	F26
تغذیه رله ها، نمایشگر؛ کولر	5A	F27
تغذیه نود مرکزی BCM	20A	F28
تغذیه دیاگ	5A	F29
تغذیه حافظه رادیو پخش	10A	F30
رزر	-	F31
رزر	-	F32
تغذیه فن بخاری	40A	F33
تغذیه شیشه بالابر جلو؛ آینه	40A	F34
تغذیه شیشه بالابر عقب	40A	F35
رزر	5A	F36
رزر	10A	F37

چیدمان رله ها داخل اطاق

شماره رله	عملکرد رله	شدت جریان - نوع
R1	رله فن	35A- 1 Contact
R2	رله جلوآمپر، کولر و نود جلو FCM	20A- 1 Contact
R3	رله ولتاژ ECO	35A- 1 Contact
R4	رله گرم کن شیشه عقب و آینه های جانبی	20A- 1 Contact
R5	رله پمپ شیشه شور جلو	20A- 2 Contact
R6	رله پمپ شیشه شور عقب	20A- 2 Contact
R7	رله شیشه بالابر جلو	35A- 1 Contact
R8	رله شیشه بالابر عقب	35A- 1 Contact
R9	رله صندوق پرن و موتوربرف پاک کن عقب	20A- 2 Contact
R10	رله درب بازکن مرکزی	20A- 2 Contact
R11	رله درب قفل کن مرکزی	20A- 2 Contact

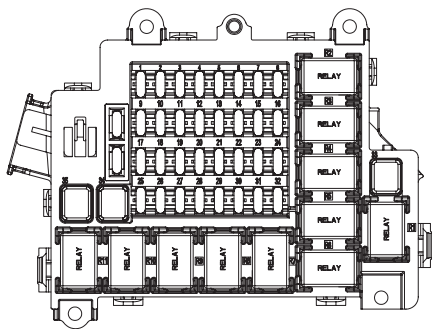

عملکرد	شدت جریان	شماره فیوز
برق ورودی استپ ۱ و ۲ نود BCM	5A	F10
برق ورودی استپ ۱ و ۲ نود MFD		
برق ورودی استپ ۱ و ۲ نود جلوآمپر		
چراغ دنده عقب/ سنسور دنده عقب	10A	F11
سوئیچ چراغ ترمز	10A	F12
سوئیچ سه حالت	10A	F13
چراغ سقفی حالت دایم روشن	5A	F14
چراغ صندوق عقب		
فندک	20A	F15
برق رادیو پخش	10A	F16
رزرو	-	F17
رزرو	-	F18
رزرو	-	F19
رزرو	-	F20
رزرو	-	F21
رزرو	-	F22
رزرو	-	F23
گرمکن شیشه عقب	30A	F24

جعبه فیوز محفظه موتور*

عملکرد	شدت جریان	شماره فیوز
رزرو	-	F1
بوئین رله فن تهویه	5A	F2
ورودی کلید گرمکن شیشه عقب(برای کولر دستی)		
رزرو	-	F3
موتور برف پاک کن عقب	10A	F4
نورپس زمینه فندک	5A	F5
نور پس زمینه جا سیگاری		
نورپس زمینه رادیوپخش		
نورپس زمینه کلید قفل کودک		
نور پس زمینه کلید تنظیم چراغ‌های جلو	5A	F6
برق ماژول ABS		
برق ماژول AirBag		
برق ورودی استپ ۱ و ۲ نود جلوآمپر	5A	F8
برق کلید A/C		
برق دیاگ - ۲		
برق ورودی استپ ۱ و ۲ نود BCM		
برق ECU	5A	F9
پمپ شیشه شوی جلو و عقب		

* در صورت نصب در خودروی شما

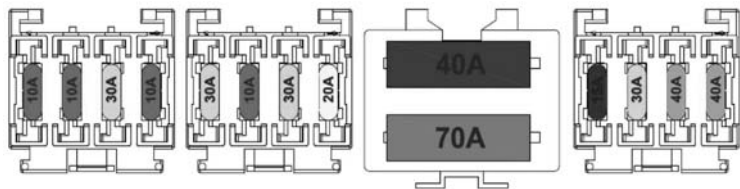

جعبه فیوز داشبورد*

عملکرد	شدت جریان	شماره فیوز
برق مه شکن جلو	15A	F1
برق ۱ ماژول ABS	30A	F2
برق ۲ ماژول ABS	40A	F3
برق قدرت سوئیچ استارت - ۲	40A	F4
فن موتور	40A	F5
برق قدرت باس بار جعبه فیوز داخل داشبورد - ۱	70A	F6
برق موتور برف پاک کن جلو	30A	F7
چراغ کوچک	10A	F8
برق اتومات استارت	30A	F9
بوق	20A	F10
اکسیژن سنسورها	10A	F11
پمپ بنزین	10A	F12
رله اصلی	30A	F13
برق باتری بعداز رله اصلی برای ECU	10A	F14
فیوز ذخیره ۱	10A	F
فیوز ذخیره ۲	20A	F
فیوز ذخیره ۳	30A	F
فیوز ذخیره ۴	40A	F

رنگ رله	شدت جریان - نوع	عملکرد رله	شماره رله
زرد	HC Micro 5P (12V/30A/20A)	روشن / خاموش برف پاک کن جلو	RL6
زرد	HC Micro 5P (12V/30A/20A)	تعیین دور برف پاک کن جلو	RL5
قهوه‌ای	HC Micro 4P (12V/35A)	لامپ چراغ کوچک	RL4
قهوه‌ای	HC Micro 4P (12V/35A)	بوق	RL3
سبز	HC Micro 4P (12V/20A)	مه شکن جلو	RL8
---	---	---	---
آبی	HC Micro 4P (12V/35A/With Diode)	رله پمپ بنزین	RL2
آبی	HC Micro 4P (12V/35A/With Diode)	رله اصلی	RL1

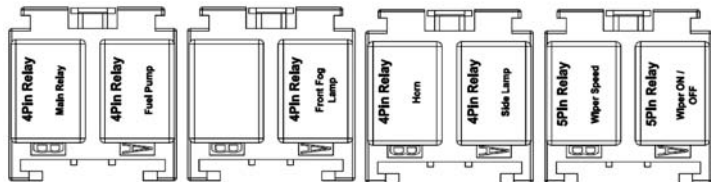

* در صورت نصب در خودروی شما

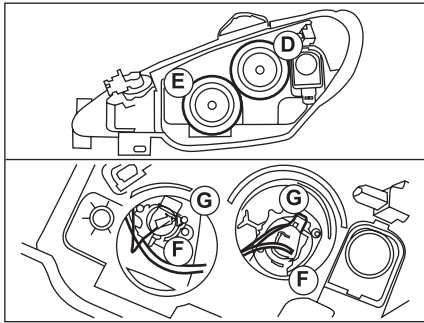

چراغ‌های نور بالا H1 55w

- برای لامپ H7 55W پوشش محافظ D و برای لامپ H1 55W پوشش محافظ E را درآورید.
- فیش یا فیش‌های اتصال F را جدا کنید.
- دو طرف گیره یا گیره‌های اتصال G را فشار دهید تا آزاد شود، لامپ سوخته را تعویض کنید.
- در موقع نصب دقت کنید شیارهای راهنما در وضعیت صحیح باشند و گیره اتصال به درستی نصب شده باشند.
- فیش اتصال را مجدداً وصل کنید.
- ابتدا پوشش با پوشش‌های محافظ لامپ و سپس لوله مخزن شیشه شوی (در سمت راست) را دوباره در جای خود نصب کنید.

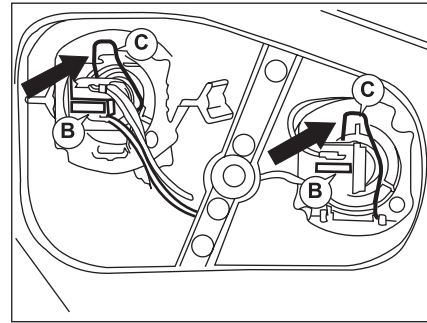

1a: چراغ‌های نور پایین H7 55W

چراغ‌های نور بالا H7 55w

- زبانه (A) را به طرف بالا و سپس به سمت عقب بکشید و پوشش محافظ را درآورید.
- فیش یا فیش‌های اتصال B را جدا کنید.
- دو طرف (گیره فتری) گیره اتصال C را فشار دهید تا آزاد شود، لامپ سوخته را تعویض کنید.
- دقت کنید که در موقع نصب مجدد شیارهای راهنما در وضعیت صحیح باشند و گیره اتصال به درستی نصب شده باشد.
- فیش اتصال را مجدداً وصل کنید.
- پوشش محافظ لامپ و سپس لوله مخزن شیشه شوی را در جای خود نصب کنید.

1b: چراغ‌های نور پایین H7 55W

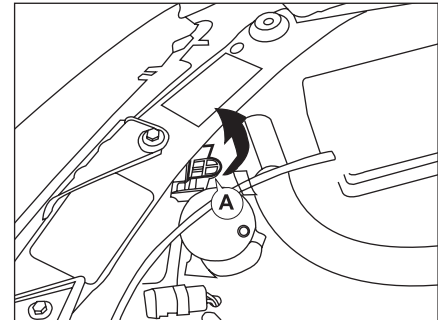
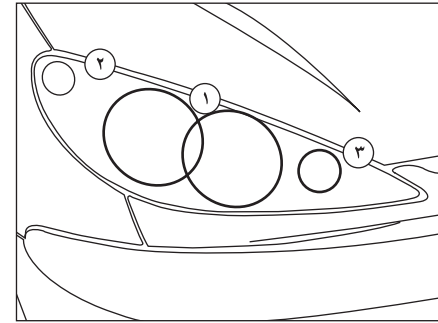

تعویض لامپ

- برای سهولت تعویض لامپ سمت راست ابتدا لوله مخزن شیشه شوی را درآورید:
- در حین چرخاندن شیارها را مرتب نمایید. آن را به سمت بالا بکشید.
- برحسب مدل خودروتان به طریقه چپ‌نش چراغ‌های نور بالا و نور پایین توجه فرمایید.

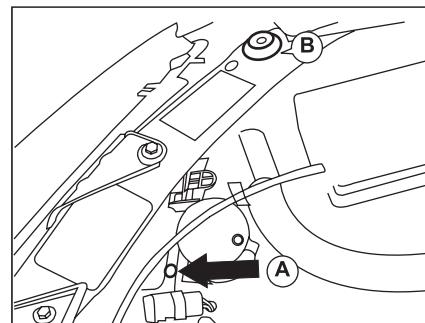
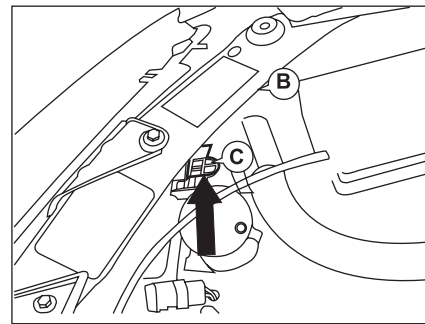
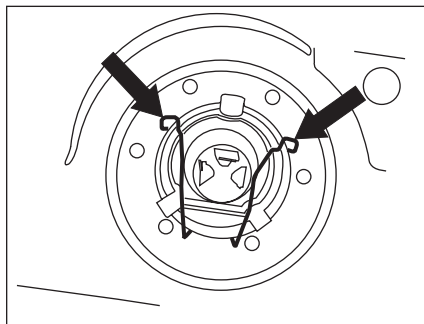
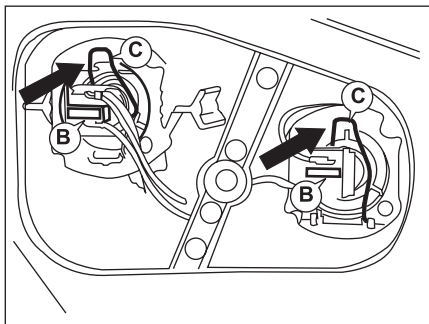

۵

توضیحات:

- لامپ را با پارچه خشک بردارید.
- برای تعویض لامپ سمت کمک راننده ابتدا در مخزن شیشه‌شوی را در آورید.
- تشکیل بخار آب در کاسه چراغ‌ها در زمان استفاده از چراغ‌ها باعث منعکس نشدن نور می‌شود.

لامپ‌های کناری W5W

- پین فیش B را یک چهارم دور بچرخانید تا آزاد شود.
- لامپ را تعویض کنید.

- دقت کنید در موقع نصب، شیارهای راهنما در وضعیت صحیح باشند و بست نگهدارنده به درستی نصب شده باشد.
- با دقت محافظ لاستیکی را نصب کنید.
- اتصال لامپ را مجدداً نصب کنید.

چراغ‌های جلو دو واحدی

- زبانه C را بطرف بالا بکشید و پوشش محافظ را در آورید.
- فیش اتصال را جدا کنید.
- دو طرف بست ایمنی را فشار دهید تا آزاد شود، لامپ معیوب را تعویض کنید.
- دقت کنید که در موقع نصب، شیارهای راهنما در وضعیت صحیح باشند و بست نگهدارنده به درستی نصب شده باشد.
- اتصال لامپ را مجدداً نصب کنید.
- پوشش محافظ لامپ نصب کنید.

نور پایین - نور بالا - تعویض لامپ‌ها*

چراغ‌های جلو یک واحدی

- اتصال لامپ را جدا کنید.
- محافظ لاستیکی را در آورید.
- دو طرف بست ایمنی را فشار دهید تا آزاد شود.
- لامپ A را تعویض کنید.

* در صورت نصب در خودروی شما



لامپ را با پارچه خشک بردارید، چراغ‌های جلو با شیشه پلی‌کربنات و پوشش حفاظتی پوشیده شده‌اند. از پاک کردن آن‌ها با پارچه زبر و خشک و یا ماده پاک‌کننده و حلال‌ها جدا خودداری فرمائید. برای شستی آن از یک اسفنج و آب صابون استفاده کنید. فقط از لامپ‌های H4 با مارک‌های زیر استفاده کنید.

**TUNGSRAM-
PHILIPS-
OSRAM-
NORMA-**

چراغ‌های جلو، برای جلوگیری از خرابی با اشعه ماورا بنفش مشخص شده‌اند که برای عملکرد صحیح و متناسب با چراغ‌های جلو ضروری هستند.



چراغ‌های جلو با شیشه پلی‌کربن و پوشش حفاظتی نصب شده‌اند. از پاک کردن آن‌ها با پارچه‌های زبر و خشک و یا ماده پاک‌کننده و حلال‌ها جدا خودداری کنید.
- از پارچه مرطوب و نرم استفاده کنید.

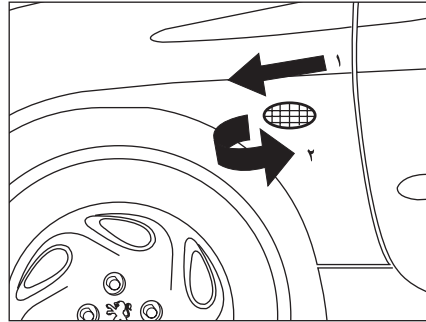

۳- چراغ‌های راهنما PY21W

- پین فیش اتصال ۳ را یک چهارم دور (به سمت جلوی خودرو) بچرخانید لامپ را بیرون بیاورید.
- لامپ را تعویض کنید.

چراغ راهنمای بغل گلگیر WY5W چشمک زن

- چراغ راهنمای بغل گلگیر را به سمت جلو و یا عقب بکشید و مجموعه قطعه را آزاد کنید.
- پین فیش اتصال را نگاه دارید و قاب آن را یک چهارم دور بچرخانید.
- لامپ را تعویض کنید.

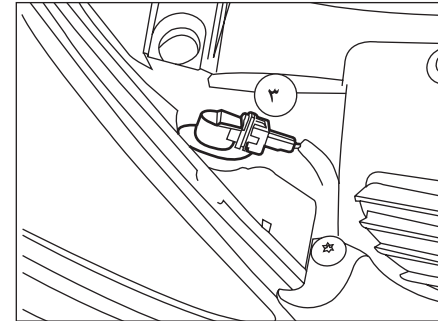
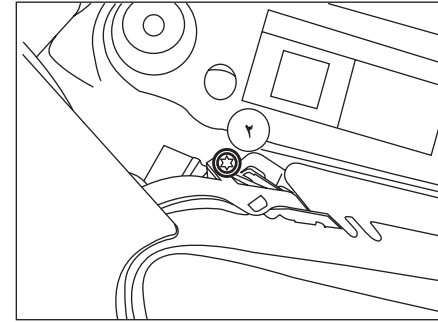

۲- چراغ‌های بغل (پارکینگ) W5W

- پین فیش اتصال ۲ را یک چهارم دور بچرخانید و لامپ را درآورید.
- لامپ را تعویض کنید.

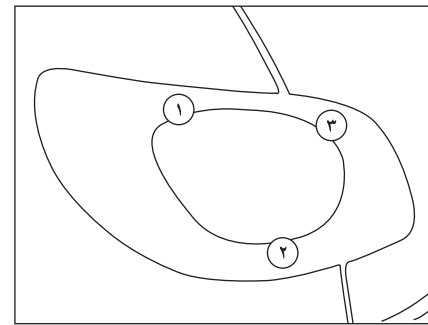
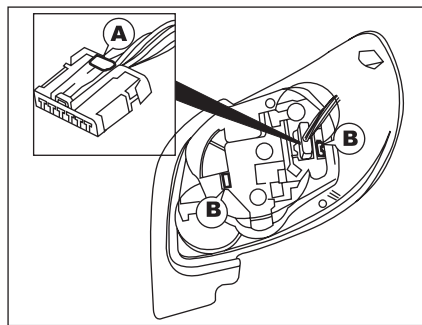
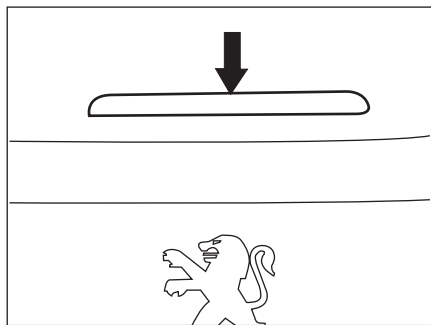

۵

چراغ سوم خطر (قرمز)

این چراغ مجهز به دیود است. در صورت بروز اشکال به یکی از نمایندگی های مجاز ایران خودرو مراجعه نمائید.

روی زبانه A فشار آورید و فییش اتصال را قطع کنید. فوم را بردارید. زبانه‌های B را جدا کنید و سرپیچ پلاتینی را درآورید. لامپ سوخته را تعویض کنید. هنگام نصب لامپ مراقب باشید که سوئیچ‌ها چراغ و روکش فوم را به طور صحیح در جای خود قرار دهید.

چراغ‌های عقب*

- ۱- چراغ های راهنما P21W
- ۲- چراغ های دنده عقب P21W
- ۳- چراغ ترمز /چراغ های بغل (پارکینگ) P21/5W

موکت صندوق را بردارید. برای دسترسی به مهره پلاستیکی (پروانه‌ای) روکش فومی را بردارید. کل قطعه (چراغ) را درآورید.



اخطار

- عملکرد کلیه چراغ‌های بیرونی را قبل از شروع به رانندگی بررسی کنید.
- هنگام تعویض هر لامپ، کلید چراغ را خاموش کنید تا از اتصال کوتاه جلوگیری شود.



هشدار

هنگام تعویض لامپ‌ها، از لمس لامپ با دست خودداری نمایید و آن را با یک دستمال تمیز و خشک بردارید.



هشدار

هنگام تعویض لامپ‌ها، باید مشخصات فنی نوع لامپ رعایت شود.

*در صورت نصب در خودروی شما

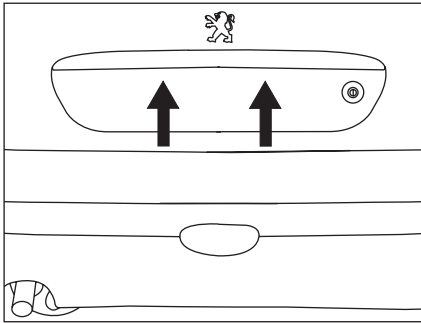

چراغ‌های پلاک خودرو W5W

یک پیچ گوشه‌ای ظریف را در یکی از سوراخ‌های خارجی روکش شفاف وارد کنید. برای آزاد کردن روکش شفاف، آن را به سمت خارج بکشید. روکش شفاف را بردارید. لامپ معیوب را تعویض کنید.

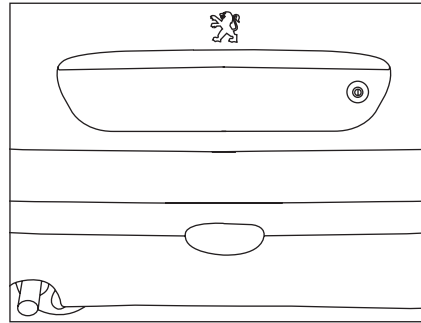

چراغ‌های مه شکن عقب P21W

چراغ را از گیره آزاد کنید و کل قطعه را درآورید. پین اتصال را یک چهارم دور بچرخانید و لامپ را بیرون بیاورید. لامپ را تعویض کنید.

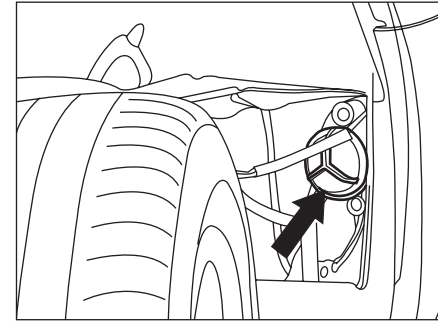

چراغ‌های مه شکن جلو H1 55W *

زیر درپوش لامپ را فشار دهید تا آزاد شود. درپوش را باز کنید. درپوش را بچرخانید و بردارید. اتصال لامپ را قطع کنید. برای درآوردن لامپ روی دو سر گیره اتصال، فشار آورید.



اخطار

لامپ‌ها تحت خلاء هستند و ممکن است هنگام تعویض شکسته شوند و ایجاد جراحت نمایند.

* در صورت نصب در خودروی شما

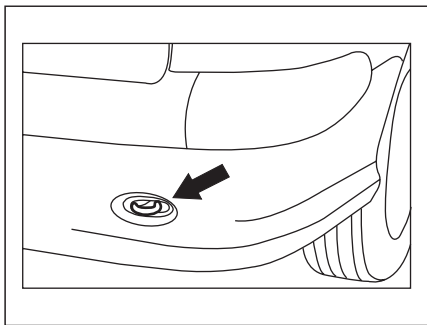

حلقه عقب

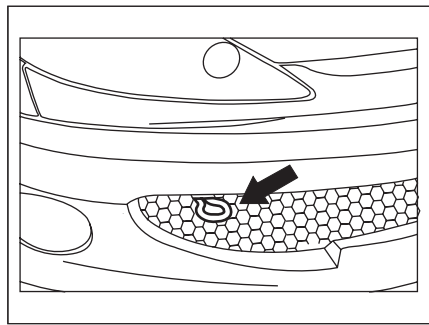

حلقه جلو

روش بکسل کردن از سمت جلو یا عقب خودرو میله‌های بکسل را به حلقه وصل کنید.

بکسل کردن خودرو

به‌روش بلند کردن (فقط دو چرخ روی زمین قرار می‌گیرد). در این حالت بهتر است که خودرو را (به کمک یک وسیله برای بلند کردن) با چرخ‌ها بلند کنید.

بکسل کردن بدون بلند کردن خودرو (چهار چرخ روی زمین قرار دارد).

در این حالت شما باید همیشه از یک میله بکسل استفاده کنید.

روش بکسل کردن خودرو با گیربکس اتوماتیک

برای بکسل کردن خودروهای گیربکس اتوماتیک در حالت چهار چرخ روی زمین باید قواعد ذیل رعایت شود:
- دسته دنده را در وضعیت N قرار دهید.
- هنگام بکسل کردن، سرعت خودرو باید از ۵۰ کیلومتر در ساعت کمتر باشد و مسافت طی شده نیز کمتر از ۵۰ کیلومتر باشد.



اخطار

- خودرو بکسل کننده همواره باید سنگین‌تر از خودروی بکسل شونده باشد.
- خودروی بکسل شونده نباید دارای سرشین باشد.
- از خارج کردن سوئیچ استارت، یا بستن آن در زمان بکسل کردن خودرو بر روی چهار چرخ خودداری کنید چرا که باعث قفل شدن فرمان می‌شود. توصیه می‌شود سوئیچ را در موقعیت A قرار دهید.
- از یک میله محکم و ثابت جهت بکسل کردن استفاده نمایید. در صورت استفاده از طناب و یا کابل (هنگامی که قانون اجازه آن را می‌دهد)، باید خودروی بکسل شده قابل ترمزگیری باشد (امکان روشن شدن موتور آن باشد).
- نباید خودرویی را که امکان حرکت و رانندگی ندارد، بکسل نمود.



هشدار

برای بکسل کردن هرگز از گریل‌های جلو رادیاتور استفاده نکنید.

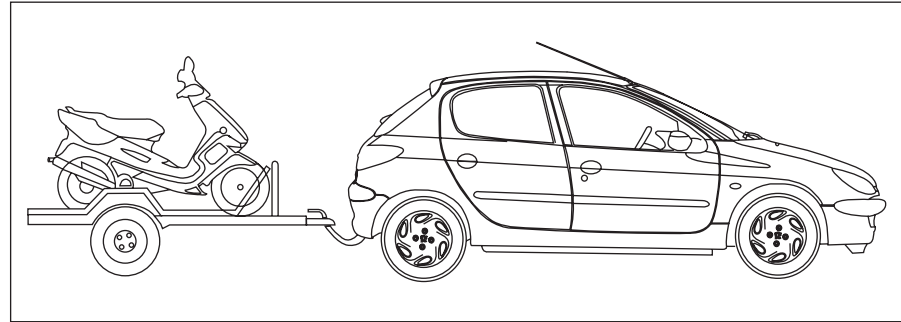

یدک کشی کاروان، قایق، واگن و غیره*

تنها از یدک کش های پژو که در مرحله طراحی خودروهای ۲۰۶، مورد آزمایش و تأیید قرار گرفته اند استفاده کنید. باید توجه داشت نصب یدک کش بوسیله تعمیرگاه مجاز صورت گیرد. خودروی ۲۰۶ اساساً برای جابجا کردن افراد و اسباب و اثاثیه همراه آنها طراحی شده است و لیکن امکان نصب یدک کش در پشت آن برای حمل کاروان، قایق یا... نیز در نظر گرفته شده است. رانندگی همراه با یدک کش باعث اعمال تنش های قابل توجه به خودروی کشنده می شود که راننده باید دقت و توجه زیادی هنگام رانندگی داشته باشد.



خنک کردن

یدک کش در یک سطح شیب دار باعث افزایش دمای آب سیستم خنک کننده می شود از آنجا که سیستم فن بصورت الکتریکی کنترل می شود ظرفیت خنک کنندگی آن بستگی به سرعت موتور ندارد. برای این منظور می توان از دنده سنگین برای کاهش دور موتور و به تبع آن کاهش سرعت خودرو استفاده نمود. باید توجه داشت حداکثر بار مجاز اعمالی، بر روی یدک کش بر روی سطوح شیب دار طولانی، بستگی به شیب و دمای هوای محیط دارد.

با افزایش ارتفاع، چگالی هوا کاهش یافته که این امر باعث کاهش عملکرد موتور خودرو می شود. با توجه به مطلب یاد شده به ازای هر ۱۰۰۰ متر افزایش ارتفاع می بایست ۱۰ درصد از راندمان مورد نظر جهت یدک کش کم نمود.

توزیع بارهای وارده

بار وسایل مورد نظر جهت حمل را بگونه ای روی یدک کش توزیع کنید تا اجسام سنگین تا حد امکان نزدیک اکسل عقب خودرو قرار گیرند البته باید توجه داشت مقدار بار مجاز وارده در قسمت جلویی یدک کش از حد مجاز فراتر نرود.

* در صورت نصب در خودروی شما



اخطار

- به خاطر داشته باشید که زمانی که موتور خاموش باشد، بوستر ترمز کار نمی‌کند و برای ترمز کردن لازم است نیروی بیشتری به پدال وارد شود.
- در زمان خاموش بودن موتور، سیستم فرمان هیدرولیک و ترمز عمل نخواهد کرد.
- برای ممانعت از آسیب رسیدن به خودرو، باید از ترمز کردن شدید و همچنین شتاب گرفتن ناگهانی اجتناب نمود.

توجه در هنگام یدک کشی:

* باید به دمای سیستم خنک کننده توجه داشت.
* در صورت روشن شدن چراغ خطر سیستم خنک کننده می‌بایست توقف نموده، موتور را خاموش کرد.

لاستیک‌ها

فشار باد لاستیک‌های اتومبیل کشنده و یدک کش می‌بایست طبق مقادیر پیشنهادی در دفترچه‌های راهنما مورد بازبینی قرار گیرند:

سیستم ترمز

یدک کشی باعث افزایش خط ترمز می‌شود. در هنگام یدک کشی می‌بایست با یک سرعت مطمئن و پایین حرکت کرد. در صورت نیاز نیز می‌بایست به تدریج ترمز گرفت و از ایجاد تغییرات ناگهانی در سرعت خودرو اجتناب نمود.

سیستم روشنایی

چراغ‌های جلویی اتومبیل می‌بایست بگونه‌ای تنظیم شوند تا باعث خیره شدن رانندگانی که از رو به رو حرکت می‌کنند نشود. همچنین می‌بایست چراغ خطرهای نصب شده بر روی یدک کش را پیش از حرکت بازبینی نمود

باد جانبی

حساسیت و تأثیرپذیری خودروی کشنده و یدک کش همراه آن با باد جانبی افزایش می‌یابد لذا به منظور حفظ کنترل و پایداری خودرو می‌بایست با یک سرعت مطمئن حرکت کرد.

* در صورت نصب در خودروی شما



اطلاعات فنی

۱۴۲ مصرف سوخت خودرو پایه گازسوز *	۱۳۶ برچسب‌ها، اخطارها و پلاکهای خودرو پایه گازسوز *
۱۴۳ مصرف سوخت و وزن خودرو پژو 206 SD	۱۳۸ عوامل شناسایی خودرو
۱۴۴ ابعاد خودرو پژو 206	۱۳۹ اطلاعات فنی موتور
۱۴۵ ابعاد خودرو پژو 206 SD	۱۴۰ اطلاعات فنی موتور خودرو پایه گازسوز *
۱۴۶ اطلاعات فنی مخزن خودرو پایه گازسوز *	۱۴۱ مصرف سوخت و وزن خودرو پژو ۲۰۶

* در صورت نصب در خودروی شما



Attention:
NO DRILLING; NO HEATING
HIGH PRESSURE CNG STORAGE BEHIND



هشدار!

هرگز در این محل سوراخکاری یا جوشکاری نکنید!
خطر برخورد با مخزن پر فشار!

به نکات ایمنی ذیل توجه نمایید:

در ناحیه صندوق عقب جهت تزئینات داخلی از موکت روی مخزن (beauty cover) استفاده شده است که به برچسب هشدار نصب شده بر روی آن مطابق با شکل روبرو توجه نمایید و از هرگونه جوشکاری و سوراخ کاری در آن ناحیه جدا پرهیز نمایید.



اخطار

- صندلی عقب خودرو SD ۲۰۶ پایه گازسوز توسط مشتری قابلیت خوابانیدن ندارد.
- هرگونه تعمیرات در مخازن نظیر تعویض و یا تعمیر شیر سر مخزن و یا تعمیر و سرویس کلیه رگولاتور، صرفاً توسط فرد آموزش دیده و مورد تایید شرکت سازنده و در نمایندگی مجاز صورت می‌گیرد. همچنین از آنجایی که مخزن، شیر سر مخزن و رگولاتور جزء قطعات قابل ردیابی می‌باشند، هرگونه تعمیر و تعویض در آنها می‌بایست در شناسنامه تعمیراتی مربوطه ثبت گردد.
- قبل از هرگونه عملیات و تعمیر بر روی سیستم گاز، مخصوصاً ناحیه پر فشار، نمایندگان محترم باید اطمینان حاصل نمایند خودرو در وضعیت بنزین خاموش گردیده و شیر سر مخزن کاملاً بسته شده باشد.
- هرگونه دستکاری و انجام تعمیرات در سیستم گاز، توسط افراد غیر مجاز، باعث خدشه‌دار شدن شرایط گارانتی می‌شود و امکان دارد سبب بروز صدمات جبران ناپذیری گردد. لذا کلیه تعمیرات فقط باید توسط پرسنل تعمیرگاه مجاز، صورت گیرد.
- در هنگام بستن شیر سر مخزن اطمینان حاصل نمایید شیر تا انتهای کورس خود محکم نشده باشد و در یک چهارم از انتهای کامل کورس چرخش قرار گیرد.

* در صورت نصب در خودروی شما



روش تعویض برچسب مجوز سوخت‌گیری*

مدت اعتبار برچسب سوخت‌گیری از زمان صدور ۱۲ ماه می‌باشد و بدون مجوز سوخت‌گیری، اجازه سوخت‌گیری خودرو در جایگاه‌های CNG، داده نخواهد شد. لذا حداقل یک ماه قبل از اتمام مهلت اعتبار برچسب، برای انجام بازرسی به مراکز مجاز بازرسی خودروهای دوگانه سوز، مراجعه نمایید. جهت آشنایی با مراکز مجاز، به کتابچه سرویس و گارانتی مراجعه شود.

نکته مهم:

به کلیه دارندگان خودروهای سواری گازسوز اکیداً توصیه می‌شود از سوخت‌گیری در جایگاه‌های سوخت CNG مربوط به اتوبوس‌ها و خودروهای سنگین، جداً خودداری نمایید، زیرا احتمال خرابی شیر سرمخزن و متعلقات آن با توجه به بالاتر بودن دبی خروجی جایگاه، وجود دارد.

* در صورت نصب در خودروی شما

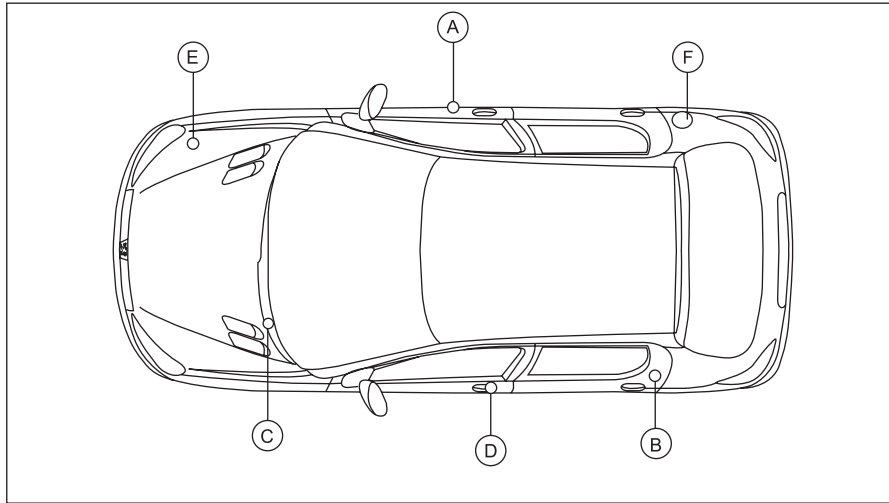

- عوامل شناسایی خودرو پژو ۲۰۶
- A- حک سریال بدنه (زیر صندلی جلو)
 - B- محل حک سریال بدنه (زیر تشک صندلی عقب)
 - C- شماره سریال روی داشبورد
 - D- برچسب فشار باد لاستیک
- برچسب D روی لبه در قسمت راننده اطلاعات زیر را می دهد:
- اندازه چرخ و لاستیک خودرو
 - نوع لاستیک تأیید شده توسط کارخانه سازنده
 - فشار باد لاستیک ها
- E- پلاک کارخانه سازنده
 - F- برچسب نوع سوخت مصرفی (نصب در قسمت داخلی در باک)

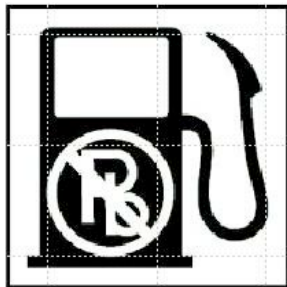

F- برچسب نوع سوخت مصرفی

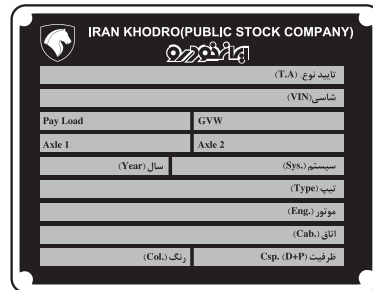

E- پلاک کارخانه سازنده

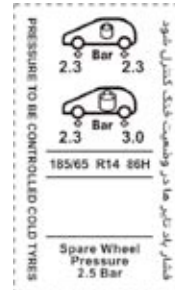

D- برچسب فشار باد لاستیک

هشدار

لاستیک ها فقط زمانی که سرد هستند باید مورد کنترل قرار گیرند. این کار باید حداقل ماهی یک بار انجام شود.

بنزینی			مدل ها تیپ ورژن های مختلف
2BNFUB 2BNFUB/D 2BNFUR/D 2BNFUM/D 2BNFUU/D 2BN6AB 2BN6AB/D 2BN6AR/D 2BN6AM/D 2BN6AU/D	2BKFLA 2BN6AA	2BKFLA 2BKFLU/D	
لیتر ۱/۶ (TU5) ۱۵۸۷ ۷۸/۵ x ۸۲ ۱۱۰ اسب بخار) ۸۰ ۵۸۰۰ ۱۴۲ ۴۰۰۰ بدون سرب پله	لیتر ۱/۴ (TU3) ۱۳۶۰ ۷۵ x ۷۷ ۷۵ اسب بخار) ۵۵ ۵۵۰۰ ۱۲۰ ۲۸۰۰ بدون سرب پله	موتورها ظرفیت حجم موتور (cm ³) قطر x میزان جابجایی پیستون (mm) حداکثر قدرت طبق استاندارد EEC (KW) حداکثر قدرت در دور موتور (tr/min) حداکثر گشتاور طبق استاندارد EEC (Nm) حداکثر گشتاور در دور موتور (tr/min) سوخت کاتالیزور	
اتوماتیک دنده ۴	دستی دنده ۵	دستی دنده ۵	گیربکس ها
۳/۲ ^(۱) - ۳/۴ ^(۲) -	۳/۲ ^(۱) - ۳/۴ ^(۲) ۲	۳/۰ ^(۱) - ۳/۲۵ ^(۲) ۲	ظرفیت روغن (به لیتر) موتور (با کارتریج قابل تعویض) گیربکس - دیفرانسیل
W4010SL			نوع روغن موتور*

(۱) تخلیه توسط نیروی جاذبه (۲) تخلیه توسط مکش
* از برندهای مورد تأیید و بسته بندی‌هایی که توسط شرکت ایساکو ارائه می‌گردد استفاده شد.

مشخصات فنی 206SD پایه گازسوز		
صندوقدار ۴ در		مدل
V10	V2	تیپ خودرو (ورژن 2BNFUA)
دارد	دارد	ABS
TU5JP4G		موتور (1.6 litre 16 v)
۱۵۸۷		حجم موتور (cm ³)
دستی		گیربکس
۱۲۱۹		حداقل وزن خودرو با مخزن پر (kg)
۶۶۸		حداقل بار بر روی اکسل جلو (kg)
۵۵۱		حداقل بار بر روی اکسل عقب (kg)
۱۵۶۷		حداکثر وزن مجاز خودرو (kg)
۸۵۵		حداکثر بار مجاز بر روی اکسل جلو (kg)
۸۴۰		حداکثر بار مجاز بر روی اکسل عقب (kg)
۱۲۹۴		وزن خودرو با یک نفر سرنشین (kg)

مصرف سوخت

وزن Co2 منتشر شده در سیکل ترکیبی g/Km	سیکل ترکیبی	سیکل برون شهری	سیکل شهری	گیربکس	موتور
۱۵۲ گرم در کیلومتر	۶/۴ در ۱۰۰ کیلومتر	۵ در ۱۰۰ کیلومتر	۸/۹ در ۱۰۰ کیلومتر	دستی	لیتر ۱/۴
۱۵۷ گرم در کیلومتر	۶/۶ در ۱۰۰ کیلومتر	۵/۴ در ۱۰۰ کیلومتر	۸/۸ در ۱۰۰ کیلومتر	دستی	لیتر ۱/۶ 16V
۱۷۳ گرم در کیلومتر	۷/۳ در ۱۰۰ کیلومتر	۵/۸ در ۱۰۰ کیلومتر	۱۰/۱ در ۱۰۰ کیلومتر	اتوماتیک*	لیتر ۱/۶ 16V

میزان مصرف سوختی که در اینجا ذکر شده است، بستگی به میزان آن در زمان ثبت دارد. مقادیر مصرف سوخت به طریقه رانندگی، شرایط رانندگی، شرایط آب و هوایی، میزان بار خودرو، طریقه نگهداری از خودرو و استفاده از تجهیزات جانبی بستگی دارد.

وزن و نیروهای یدک کش (kg)

۱۶۰۰ CC	۱۴۰۰ CC	موتور
دستی	دستی	گیربکس
N6A	KFW	مدل موتور
۱۰۸۴	۱۰۴۴	• وزن خالص خودرو با تجهیزات کامل و سوخت کامل
۱۵۶۷	۱۴۵۰	• حداکثر وزن مجاز خودرو
۸۵۵	۸۵۵	• حداکثر بار مجاز اکسل جلو
۷۸۰	۷۸۰	• حداکثر بار مجاز اکسل عقب

* در صورت نصب در خودروی شما

مصرف سوخت

نوع سوخت	شهری	خارج شهر	ترکیبی
در حالت گازسوز بر مبنای گاز G20	۹,۹ متر مکعب در ۱۰۰ کیلومتر	۶,۳ متر مکعب در ۱۰۰ کیلومتر	۷,۶ متر مکعب در ۱۰۰ کیلومتر
در حالت بنزینی بر اساس عدد اکتان ۹۵	۱۱,۵۴ لیتر در ۱۰۰ کیلومتر	۵,۹۵ لیتر در ۱۰۰ کیلومتر	۸,۰۱ لیتر در ۱۰۰ کیلومتر

موتور پایه گازسوز	حداکثر توان (hp)	حداکثر گشتاور (n.m)
در حالت گازسوز بر مبنای گاز G20	۹۵	۱۲۵
در حالت بنزینی بر اساس عدد اکتان ۹۵	۱۰۵	۱۴۲

مصرف سوخت

وزن Co2 منتشر شده در سیکل ترکیبی g/Km	سیکل ترکیبی	سیکل برون شهری	سیکل شهری	گیربکس	موتور
۱۵۷ گرم در کیلومتر	۶/۶ در ۱۰۰ کیلومتر	۵/۴ در ۱۰۰ کیلومتر	۸/۸ در ۱۰۰ کیلومتر	دستی	لیتر ۱/۶ 16V
۱۷۳ گرم در کیلومتر	۷/۳ در ۱۰۰ کیلومتر	۵/۸ در ۱۰۰ کیلومتر	۱۰/۱ در ۱۰۰ کیلومتر	اتوماتیک*	لیتر ۱/۶ 16V

میزان مصرف سوختی که در اینجا ذکر شده است، بستگی به میزان آن در زمان ثبت دارد. مقادیر مصرف سوخت به طریقه رانندگی، شرایط رانندگی، شرایط آب و هوایی، میزان بار خودرو، طریقه نگهداری از خودرو و استفاده از تجهیزات جانبی بستگی دارد.

وزن (کیلوگرم)

موتور	16V لیتر ۱/۶
گیربکس	دستی
وزن خالص خودرو با تجهیزات کامل و سوخت کامل	۱۱۱۸
حداکثر وزن مجاز خودرو	۱۵۶۷
حداکثر بار مجاز اکسل جلو	۸۵۵
حداکثر بار مجاز اکسل عقب	۷۸۰
تعداد سرنشین	۵

* در صورت نصب در خودروی شما

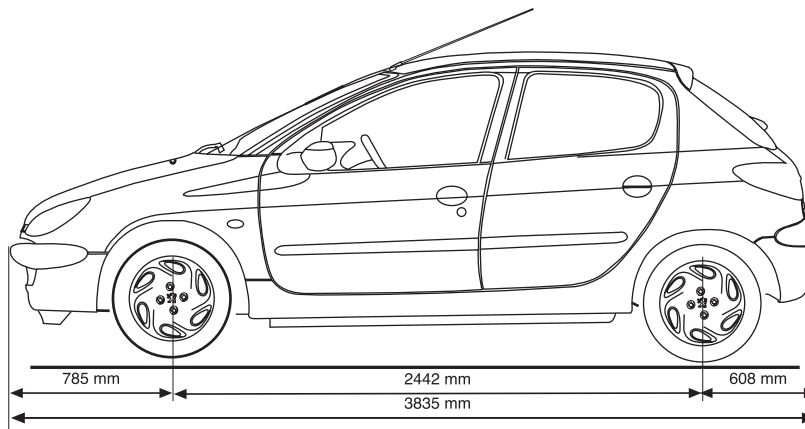
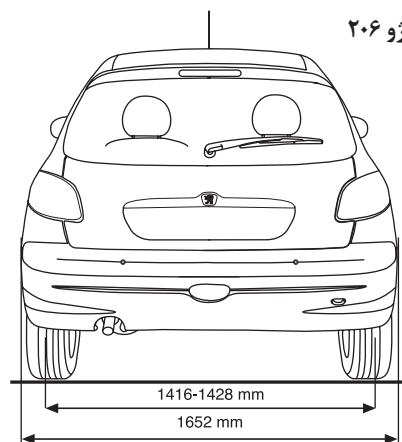
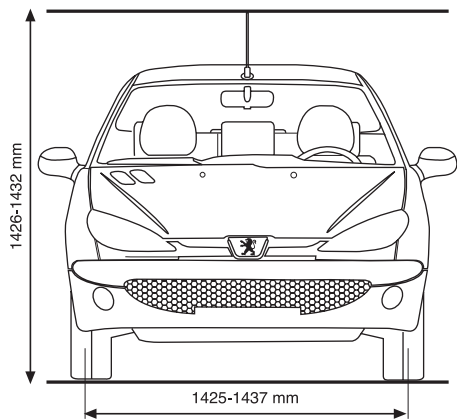

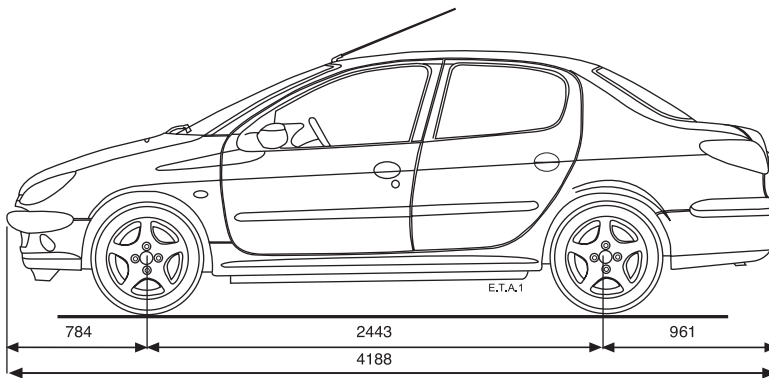
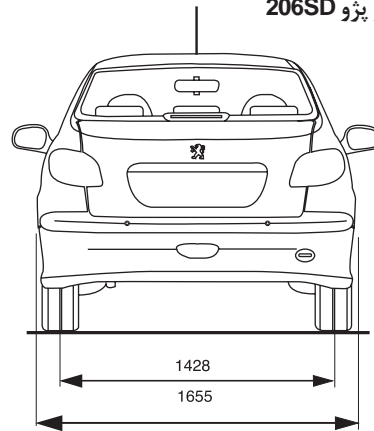
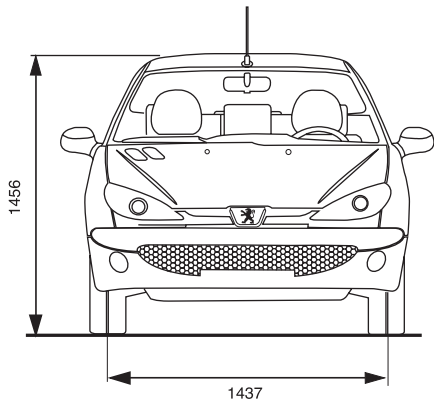

مخزن در خودروهای P 206 SD در ابعاد زیر طراحی شده است:

نوع مخزن	ابعاد A x B (mm)	وزن مخزن خالی (Kg)	فشار کاری (bar)	حداکثر فشار کاری (bar)	حداکثر فشار قابل تحمل (bar)
مخزن ۸۵ لیتری	۳۸۸ x ۹۳۵	۶۹	۲۰۰	۲۶۰	۳۰۰
مخزن ۶۰ لیتری	۳۵۶ x ۸۰۰	۶۳	۲۰۰	۲۶۰	۳۰۰

عمر مفید مخازن عموماً ۱۵ تا ۲۰ سال می‌باشد.

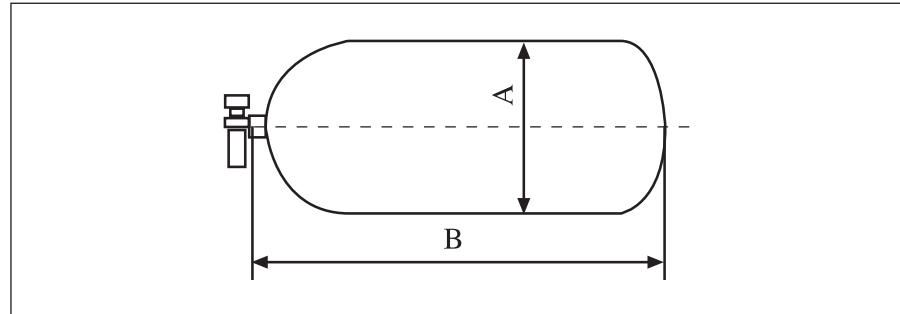

مجموعه قطعات سیستم خودرو پایه گازسوز*

- ۱- مخزن
- ۲- شیر سر مخزن
- ۳- لوله‌های انتقال و سیستم تهویه گاز
- ۴- پرکن
- ۵- موکت روی مخزن (Beauty Cover)

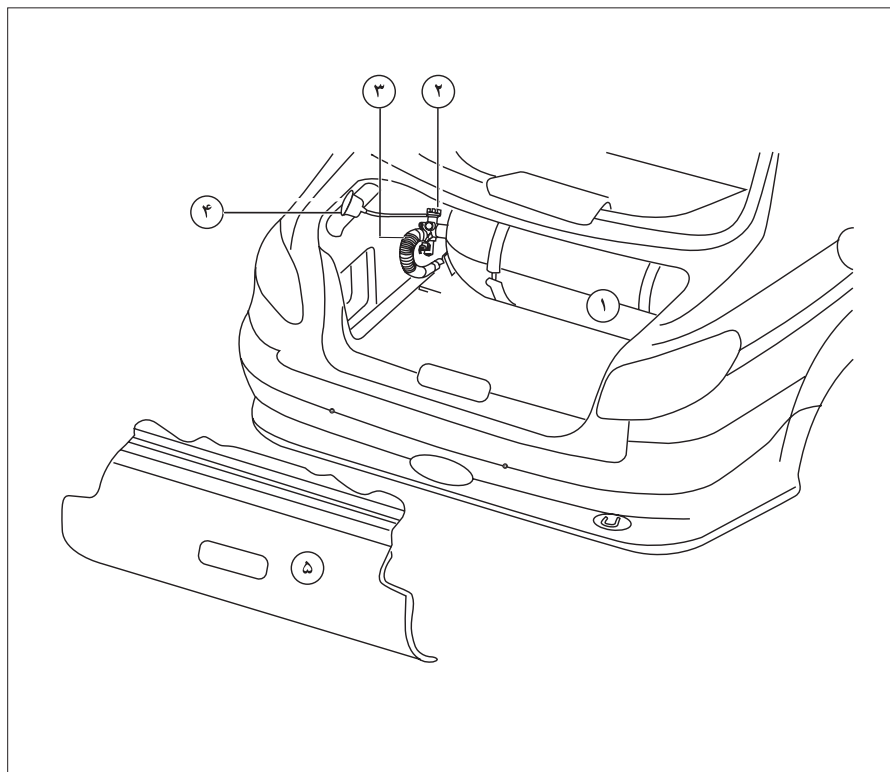

۷ فهرست الفبایی

		ب		آ	
۳۱،۱۱۵	پارک کردن خودرو	۱۰۸،۱۰۹	باتری	۱۷	آزاد نمودن قفل در موتور
۹۸	پایه در موتور	۱۱۶	باز کردن چرخ خودرو	۶۱	آفتابگیر
۹۸	پر کردن باک بنزین	۲۸	باز کردن دراز داخل خودرو	۶۵	آگاهی‌های مشتری در خصوص خودرو پایه گازسوز
۱۱۷	پیچ‌های ضد سرقت	۳۱	باز کردن در خودرو	۴۱	ایمنی کودکان
		۹۸	باز کردن در موتور	۵۱	آینه جلو دستی
		۳۱	باز و قفل کردن در خودرو با قفل مرکزی	۱۲	آینه‌های برقی
۶۰-۶۳	تجهیزات داخلی خودرو	۵۵	بخارزدایی اتوماتیک	۵۱	آینه‌های بغل با اهرم تنظیم دستی
۶۴	تجهیزات صوتی خودرو	۵۵	بخارزدایی دستی	۵۱	آینه‌های بغل برقی
۹۶،۱۰۸	ترمز دستی	۱۳۶	برچسب‌ها، اخطارها و پلاک‌های خودرو پایه گازسوز		
۹۵-۹۶	ترمزها	۳۸	برداشتن صندلی عقب		
۱۱۲	تعویض چرخ‌ها	۶۲	برداشتن طاقچه عقب	۱۴۴	ابعاد خودرو پژو ۲۰۶
۱۰۴	تعویض روغن	۱۱۸	برداشتن و نصب فیوز	۱۴۵	ابعاد خودرو پژو 206 SD
۱۱۸	تعویض فیوز	۱۰۴	بررسی سطح روغن	۱۰۹	اجرای روش اقتصادی
۱۲۶	تعویض لامپ	۱۰۴	بررسی سطوح مایعات	۷	اجزای خودرو
۱۱۲	تعویض یک چرخ	۹۱	برف پاک کن اتوماتیک	۸	استارت زدن
۶۰	تنظیم ارتفاع چراغ‌های جلو	۹۱،۹۴	برف پاک کن شیشه عقب	۱۰	استارت زدن موتور بنزینی
۱۶،۵۰	تنظیم غربلیک فرمان	۱۵،۹۰،۹۴	برف پاک کن‌ها و شیشه شوی	۱۳۵-۱۴۷	اطلاعات فنی
۵۴	تهویه	۱۱۶	بستن چرخ خودرو	۱۳۹	اطلاعات فنی موتور
۱۹	تهویه اتوماتیک	۱۱۷	بستن چرخ زاپاس	۱۴۰، ۱۴۷	اطلاعات فنی موتور خودرو پایه گازسوز
۶۲	تور نگهدارنده چمدان‌ها	۱۱۳	بستن چرخ‌ها	۱۴۶	اطلاعات فنی مخزن خودرو پایه گازسوز
۲۰	توصیه‌هایی در مورد تنظیمات داخلی خودرو	۹۸	بستن در موتور	۱۰۴	انتخاب درجه گرانیروی
		۱۳۲	بکسل کردن خودرو	۲۴، ۹۹	انجام سوخت‌گیری CNG
		۶۰	بوق		
۶۱	جاسیگاری جلو				

۹۰	دسته برف پاک کن با حرکت اتوماتیک	۷۴	چراغ اخطار شرایط برفی	۶۲	جاگاه های کناری صندوق
۹۰	دسته برف پاک کن با حرکت متناوب	۷۲	چراغ های اخطار	۱۱۳	جاگزینی لاستیک تعویض شده در محل مربوطه
۱۳،۸۹،۹۲-۹۳	دسته راهنما	۷۴	چراغ های اخطار دنده اتوماتیک	۴۶	جدول موقعیت صحیح نصب صندلی کودک
۸۰	دکمه تنظیم شدت نور تجهیزات داشبورد	۸۹	چراغ های جلو و عقب	۶۱	جعبه داشبورد
۲۶	دکمه دسته برف پاک کن خودرو پایه گازسوز	۹۳	چراغ های مه شکن	۱۱۸،۱۲۱،۱۲۲،۱۲۵	جعبه فیوز داشبورد
۲۶،۷۸	دکمه تبدیل سوخت CNG	۱۳،۹۳	چراغ های مه شکن عقب	۱۱۹،۱۲۰،۱۲۳	جعبه فیوز محفظه موتور
	ر	۸۹	چراغ های مه شکن جلو و عقب		
	رانندگی	۱۱۴	چگونگی استفاده از آئروسل		چ
۶۹-۹۶	رفع پنچری لاستیک با استفاده از آئروسل			۷۲	چراغ اخطار آمپر آب
۱۱۴	روش برخورد در صورت نشتی گاز	۱۰۷	حفاظت از بدنه خودرو	۷۳	چراغ اخطار اتمام بنزین
۱۳۷	روش تعویض برچسب مجوز سوخت گیری	۳۸	حمل و نقل اشیا بلند	۷۴	چراغ اخطار برنامه ورزشی
۸۰	روشن شدن فلاشر بطور خودکار			۷۳	چراغ اخطار بستن کمربند ایمنی
۸۷	روشن کردن خودرو				چراغ اخطار ترمز دستی و اتمام روغن ترمز و اشکال در سیستم توزیع برق
	س	۷۶	خرابی گیج سطح روغن	۷۲	چراغ اخطار خطر مرکزی
۱۰۴	سطح روغن ترمز	۳۸	خواباندن پستی صندلی	۷۲	چراغ اخطار سیستم ترمز ضد قفل
۱۰۵	سطح مایع سیستم خنک کننده	۵-۲۶	خودروی شما در یک نگاه	۷۳	چراغ اخطار سیستم عیب یاب موتور
۱۰۵	سطح مایع شیشه شوی			۷۳	چراغ اخطار شارژ باتری
۱۰۵	سطح مایع هیدرولیک فرمان	۲۸	درهای خودرو	۷۳	چراغ اخطار کیسه های هوا
۳۲-۳۴	سیستم امنیتی ضد سرقت خودرو	۹۸	در موتور	۷۳	چراغ اخطار دمای مایع سیستم خنک کننده
۹۵	سیستم ترمز ضد قفل ABS	۳۳	دزدگیر	۷۳	چراغ اخطار غیرفعال بودن کیسه هوای سرنشین
۵۷	سیستم تهویه	۱۱۲	دسترسی به لاستیک زاپاس و جک	۸۰	چراغ خطر چشمک زن یا فلاشر
۵۸	سیستم تهویه اتوماتیک	۱۳،۹۰،۹۴	دسته برف پاک کن	۷۲	چراغ خطر فشار و درجه حرارت روغن موتور
۹۵	سیستم توزیع نیروی ترمز الکترونیکی EBD	۹۱	دسته برف پاک کن خودرو پایه گازسوز	۹۲	چراغ راهنمای چپ و راست
				۷۳	چراغ سیستم ایموبیلایزر

۲۸	قفل کردن در از داخل خودرو	ط	۹۳	سیستم روشنایی ترک خودرو	
۲۹	قفل مرکزی اتوماتیک درها	۱۱۵	۹۵	سیستم کمکی به هنگام ترمز اضطراری	
۸	قفل و باز کردن با قفل مرکزی		۸۱	سیستم هشدار موانع عقب	
۲۹	قفل و باز کردن در از داخل	ع			
۳۰	قفل و باز کردن در صندوق	عملکرد دکمه‌ها و صفحه نمایش خودرو پایه گاز سوز	۲۵،۷۸	شن	
۳۰	قفل و باز کردن قفل در صندوق	عملکرد نمایشگر میزان سوخت در خودروی دوسوخته	۲۳،۷۹	شارژ باتری با استفاده از یک دستگاه شارژ کننده باتری	
		عوامل شناسایی پژو ۲۰۶	۱۳۸	شستن شیشه عقب	
		عوض کردن باتری کنترل از راه دور	۳۱	۱۲،۵۲	شیشه بالا برهای برقی
	ک			۹۰	شیشه شوی
۹،۳۲	کارت بارکددار			۹۴	شست و شوی شیشه
۲۶	کلید تبدیل سوخت CNG	غ		۹۰	شیشه شوی شیشه جلو و چراغ‌های جلو
۹۰	کلید چراغ‌ها	غیر فعال سازی موقت شیشه بالا برهای عقب	۵۲		
۱۵	کلید چراغ‌ها، دسته راهنما				
۸،۳۱	کلیدها	ف			
۳۹	کمر بند ایمنی	فراموش کردن کلید	۸۱	ص	
۸	کنترل از راه دور	فندک	۲۵	صفحه نمایش	
۱۰	کنترل صحت عملکرد کیسه هوا	فوریت‌های فنی	۷۵	صفحه نمایش جلو داشبورد	
۷۰-۸۲	کنترل‌ها	فیلتر روغن	۷۱	صفحه نمایش جلو داشبورد: بنزینی - گیربکس اتوماتیک	
۴۸	کیسه‌های هوا	فیلتر هوا و فیلتر تهویه اتاق خودرو	۷۰	صفحه نمایش جلو داشبورد: بنزینی - گیربکس دستی	
۱۰،۴۸	کیسه‌های هوای جلو	فیوزها	۷۴	صفحه نمایش وضعیت‌های دسته‌دنده گیربکس اتوماتیک	
۸۰	کیلومتر شمار		۷۶	صرف کردن نشانگر سرویس خودرو	
		ق	۳۵-۳۸	صندلی‌ها	
	گ	قبل از رانندگی	۱۶،۳۷	صندلی عقب	
۵۵	گرم کردن شیشه عقب	قطع عمل سوخت رسانی به موتور	۱۵،۳۶	صندلی‌های جلو	
۱۸،۵۳	گرمایش و تهویه	قفل ایمنی کودک			
۵۶	گرمایش / تهویه	قفل فرمان			

۴۵	نصب تسمه قلاب بالای صندلی کودک	۱۷،۸۶	گیربکس اتوماتیک
۱۰۶	نصب رادیو	۱۰۸	گیربکس دستی
۴۳	نصب صندلی کودک توسط ایزوفیکس		
۱۱۷	نصب لاستیک های یخ شکن		ل
۹۷-۱۱۰	نگهداری خودرو	۶۱	لامپ سقفی
۶۲	نگهداری طاقچه عقب	۱۰۸	لنت های ترمز
۵۳	نمای دریچه های تهویه هوا		
۸۳	نمایشگر چند منظوره خودرو P6L		م
۹۲	نور بالا	۲۱،۶۳،۱۴۷	مجموعه قطعات سیستم خودرو پایه گازسوز
		۱۰۲	محفظه موتور
		۱۰۰	محفظه موتور خودرو پایه گازسوز
	و	۴	مرور سریع مطالب
۱۱۷	ویژگی های رینگ های آلومینیومی	۱۴۲	مصرف سوخت خودرو پایه گازسوز
		۱۴۱	مصرف سوخت و وزن خودرو پژو ۲۰۶
	ه	۱۴۳	مصرف سوخت و وزن خودرو پژو 206SD
۷۷	هشدارهای صوتی	۱۱	موارد ایمنی در مورد کیسه هوای سرنشین
		۱۰۲	موتور بنزینی ۱/۴ لیتری
	ی	۱۰۲،۱۰۳	موتور بنزینی ۱/۶ لیتری
۱۳۲	یدک کشی کاروان، قایق، واگن و غیره	۱۰۴	میله اندازه گیری سطح روغن
			ن
		۷۶	نشانگر سطح روغن موتور
		۷۴	نشانگر سطح روغن موتور و درجه حرارت
		۸۹	نشانگر های راهنما (چشمک زن)
		۱۰۶	نصب بلندگوها



راه تو را می خواند ...

شرکت ایران خودرو (سهامی عام)
تهران، بزرگراه شهید لشگری
کیلومتر ۱۴ جاده مخصوص تهران کرج
بلوار ایران خودرو، درب شماره ۱
کد پستی ۱۳۸۹۹۱۳۶۵۷
تلفن: ۴۸۹۰۱ (۰۲۱)
نمایش: ۱-۴۴۹۳۴۰۰۰ (۰۲۱)
مرکز پیامک: ۳۰۰۰۳
پست الکترونیکی: info@ikco.ir
پایگاه اینترنتی: www.ikco.ir

