

# پژو پارس

پژو پارس

پژو پارس ELX

پژو پارس دوگانه سوز

پژو پارس اتوماتیک



## راهنمای دارنده محصول

دارنده محترم

این کتابچه برای آگاهی شما از نحوه استفاده بهینه از خودرو تهیه شده و حاوی نکات مهم ایمنی،

عملکردی و نگهداری است.

لطفاً این کتابچه را همواره در خودرو به همراه داشته و در حفظ و نگهداری آن کوشا باشید.



رهنبره ویژه گوشی های هوشمند  
برای دریافت نرم افزار ایران خودرو

## نرم افزار تلفن همراه گروه صنعتی ایران خودرو IKCO mobile application

- معرفی تمامی محصولات گروه صنعتی ایران خودرو
- نمایش موقعیت جغرافیایی نمایندگی ها بر روی نقشه
- قابلیت مکان یابی خودرو و...

برای خواندن لینک بارکد، احتیاج به نرم افزار بارکدخوان بر روی گوشی هوشمند خود دارید.  
آن را باز کرده و دوربین موبایل را کمی به بارکد نزدیک کنید. پس از چند ثانیه برنامه به طور خودکار بارکد را خوانده  
و لینک نهفته در آن را به شما نمایش می دهد.

بِسْمِ اللَّهِ الرَّحْمَنِ الرَّحِيمِ

## خریدار گرامی

ضمن تشکر از شما برای خرید محصول شرکت ایران خودرو، تبریک ما را به جهت این حسن انتخاب بپذیرا باشید. امیدواریم خودرو جدید بتواند در لحظات شاد زندگی شما سهمی داشته باشد. این راهنما در استفاده صحیح از وسیله نقلیه و نحوه رانندگی با آن به شما کمک خواهد کرد، بنابراین بهتر است همواره آن را در محفظه داشبورد خودرو نگهداری نمایید. برای استفاده آسان تر، کتابچه حاضر به بخش‌های مختلف تقسیم شده و هر بخش مربوط به جنبه متفاوتی از رانندگی یا مراقبت از خودرو شما است. توصیه می‌کنیم برای آشنایی با امکانات و قابلیت‌های خودرو جدیدتان هر بخش را با دقت مطالعه فرمائید.

- **قبل از رانندگی:** این بخش شامل تنظیم صندلی‌ها، کمربند ایمنی، کنترل سیستم گرمایش و تهویه و همچنین تمام نکات مورد نیاز برای رفاه شما قبل از شروع رانندگی است.  
- **رانندگی:** در این بخش عملکرد کلیدها، تجهیزات و مراقبت‌های حین رانندگی توضیح داده شده است.  
- **نگهداری خودرو:** شامل اطلاعات ضروری در مورد بازدیدهایی است که باید در دوره‌های منظم زمانی به عمل آورید.

### توجه

**جهت اطلاع از نحوه نگهداری خودرو، ضوابط و شرایط خدمات گارانتی و انجام سرویس‌های دوره‌ای، به دفترچه راهنمای نگهداری و خدمات گارانتی مراجعه فرمائید.**

- **فوریت‌های فنی:** این اطلاعات به منظور کمک به حل اشکالات کوچک و اجتناب ناپذیر در مواقع اضطراری است که گاهی ممکن است به وقوع بپیوندد مانند تعویض تسمه، فیوز و چرخ‌ها.  
- **اطلاعات فنی:** شامل اطلاعات فنی درباره موتور، ابعاد، ظرفیت‌ها و اوزان می‌باشد.  
در ضمن، مواد مصرفی از نمایندگی‌های مجاز ایران خودرو تأمین گردد. (از برندهای مورد تأیید و بسته بندی‌هایی که توسط شرکت ایساکو ارایه می‌گردد استفاده شود).



### اخطار

**عدم توجه به دستورات ویژه که در کادرهای اخطار همراه با این علامت درج شده، ممکن است باعث آسیب جدی و به خطر افتادن سلامت راننده و یا سرنشینان خودرو شود.**



### هشدار

**عدم توجه به دستوراتی که در کادرهای هشدار دهنده همراه با این علامت درج شده است احتمال تصادف یا آسیب به خودرو را به دنبال خواهد داشت.**

**توجه:** در صورت عدم توجه به توصیه‌های ایمنی عنوان شده که به دنبال کلمه **توجه** آورده شده است، احتمال آسیب جدی به خودروی شما وجود دارد.  
**نکته مهم:** امکانات هر خودرو با توجه به مدل آن متفاوت است. به همین خاطر ممکن است بخشی از اطلاعات مندرج در این راهنما در مورد خودروی شما صادق نباشد. برای کسب اطمینان می‌توانید با نمایندگی مجاز ایران خودرو تماس بگیرید.  
**یادآوری:** در این کتابچه اطلاعات مربوط به گونه‌های دیگر این محصول نیز درج شده و با علامت ستاره (\*) مشخص گردیده است.

۱ خودروی شما در یک نگاه

۲ قبل از رانندگی

۳ رانندگی

۴ نگهداری خودرو

۵ فوریت‌های فنی

۶ اطلاعات فنی

۷ فهرست الفبایی

## مرور سریع مطالب

۲۶-۲۹	باز و بستن درها
۴۰	ایمنی کودکان
۴۶-۴۷	چراغ‌ها و نشانگرها
۴۸	شیشه شوی و برف پاک کن
۵۲-۶۱	سیستم صوتی
۶۲-۶۳	گرمایش و تهویه
۶۴-۶۶	تهویه مطبوع اتوماتیک
۷۰-۷۲	تجهیزات داخلی
۷۳-۷۶	کیسه هوا (Airbag)
۷۸-۸۵	نشانگرهای صفحه نمایش جلو داشبورد دیجیتالی
۸۶-۸۷	روشن کردن و رانندگی
۸۸	دنده اتوماتیک*
۹۴-۹۶	روشن کردن و رانندگی خودرو دوگانه سوز*
۱۰۰-۱۰۲	محفظه موتور
۱۰۴	ترمزها
۱۰۶	باتری
۱۱۲-۱۳۴	فوریت‌های فنی (تعویض چرخ‌ها، حمل خودرو، تعویض فیوزها و تعویض لامپ‌ها)
۱۳۵-۱۳۷	سرویس و نگهداری و شارژ باتری

\* در صورت نصب در خودروی شما

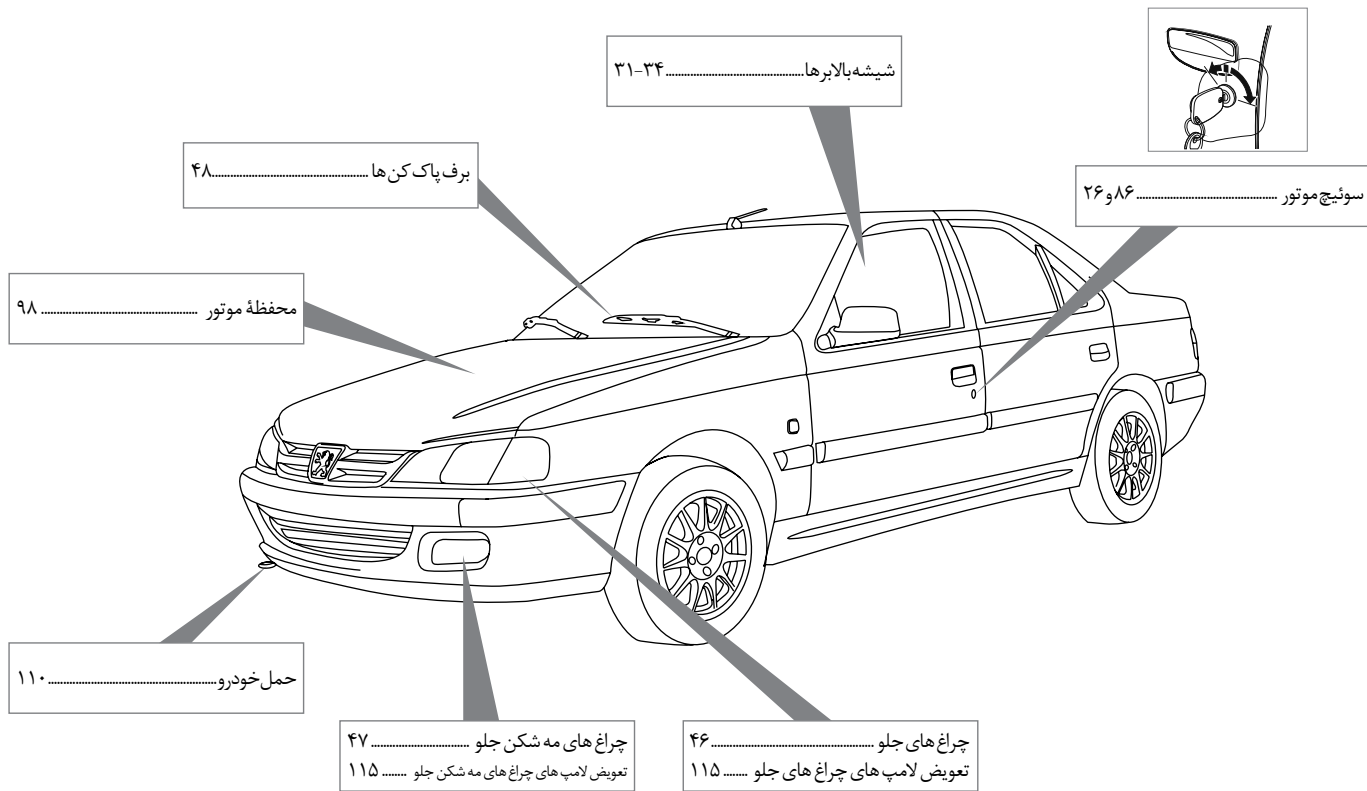

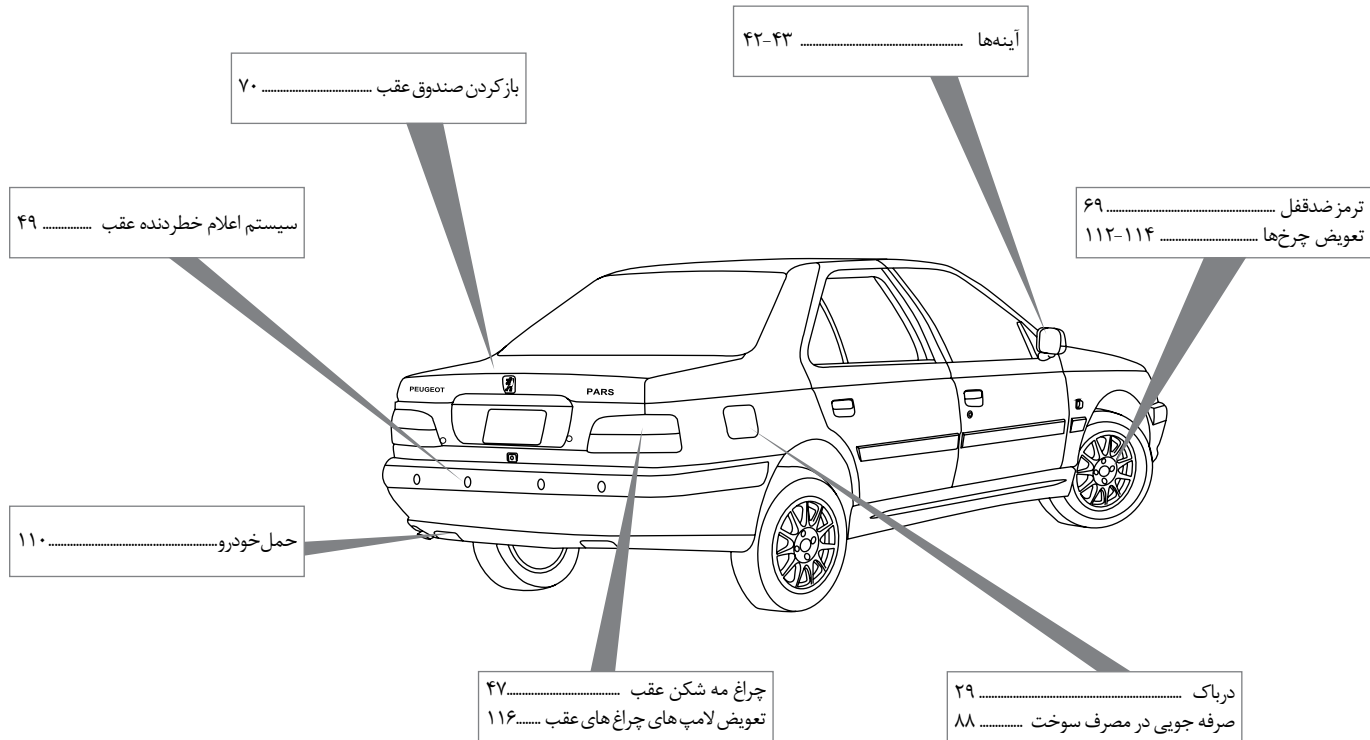



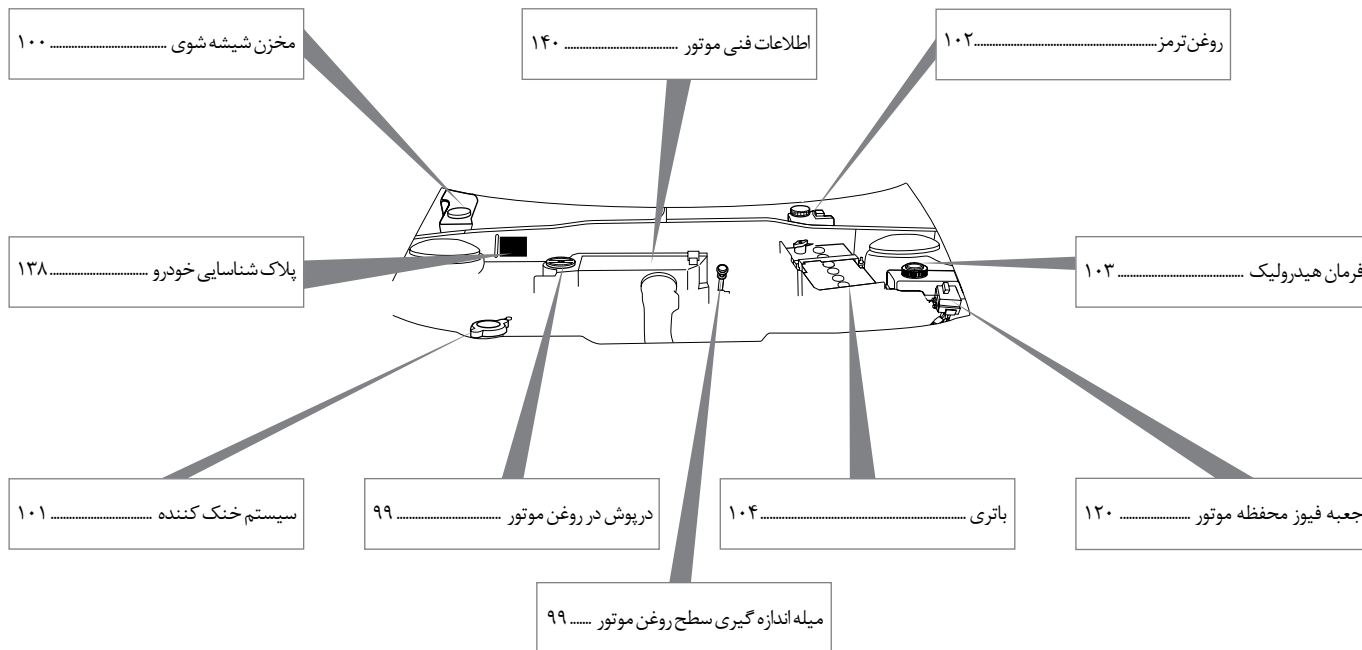

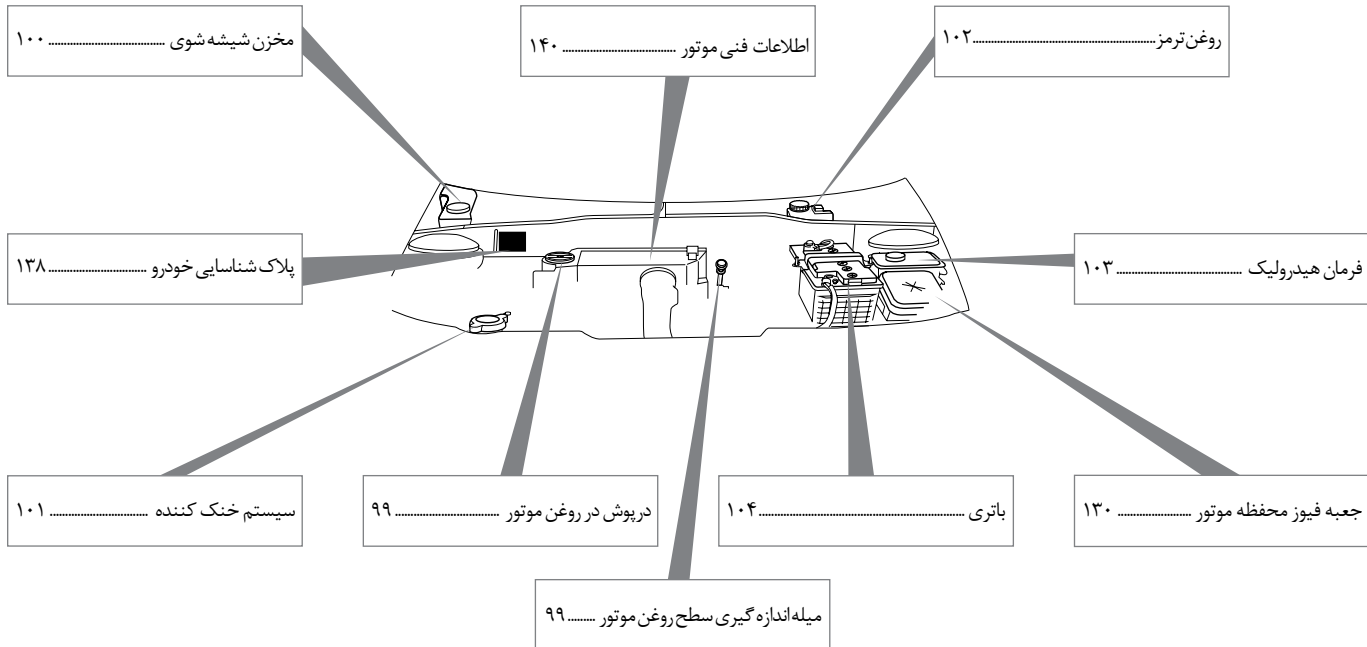

\* در صورت نصب در خودروی شما

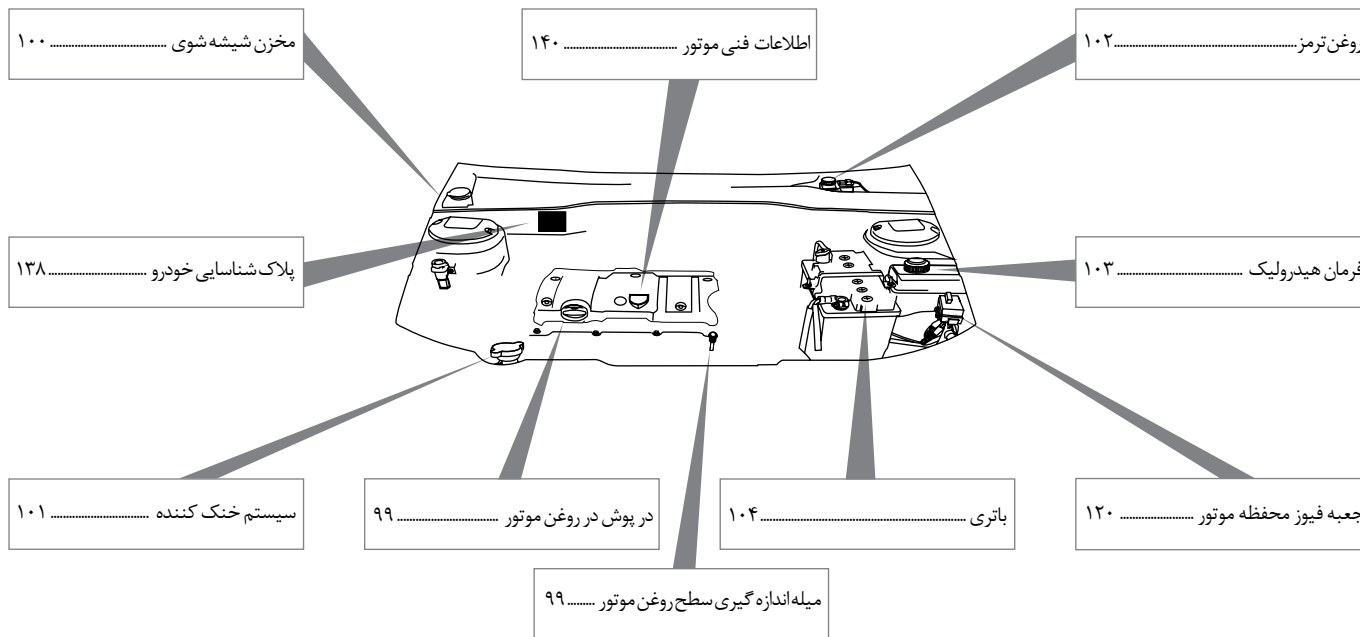

\* در صورت نصب در خودروی شما

---

---



## خودروی شما در یک نگاه

۱۹	شیشه بالابر برقی	۱۲	کنترل‌ها
۲۰	آینه برقی*	۱۴	قفل و باز کردن درها
۲۱	کیسه هوا (Airbag)	۱۵	سیستم ضد سرقت خودرو (ایموبلایزر)
۲۲	قفل ایمنی محافظت از کودکان	۱۶	دسته راهنما و کلید چراغ‌ها
۲۲	موبایل هندز فری*	۱۶	دسته برف پاک کن
۲۳	روشن کردن و رانندگی با استفاده از CNG*	۱۷	صندلی
۲۳	نوع سوخت	۱۸	تهویه مطبوع اتوماتیک*
۲۴	صفحه کنترل سیستم صوتی	۱۸	دنده اتوماتیک*

\* در صورت نصب در خودروی شما

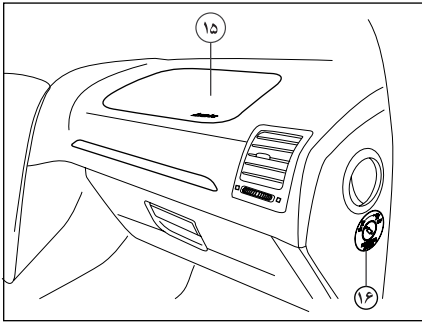

۱۵- کیسه هوای سرنشین  
۱۶- کلید غیر فعال سازی کیسه هوای سرنشین

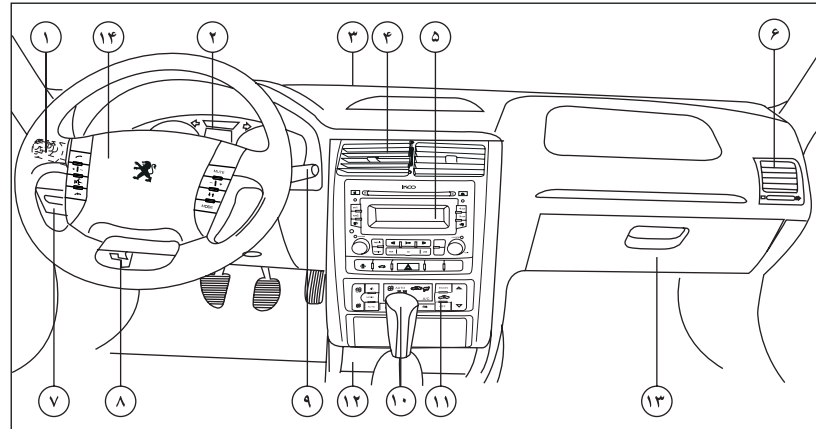

- ۸- دستگیره آزاد کردن در موتور
- ۹- برف پاک کن و شیشه شوی
- ۱۰- دسته دنده
- ۱۱- سیستم تهویه اتوماتیک
- ۱۲- زیرسیگاری و فندک
- ۱۳- جعبه داشبورد
- ۱۴- کیسه هوای راننده

#### کنترل‌ها

- ۱- بوق، کلید چراغ جلو و دسته راهنما
- ۲- صفحه نمایش جلو داشبورد دیجیتال
- ۳- دریچه هوا برای جلوگیری از یخ زدگی و بخار گرفتگی شیشه جلو
- ۴- دریچه قابل تنظیم تهویه میانی
- ۵- سیستم صوتی
- ۶- دریچه‌های قابل تنظیم تهویه جانبی
- ۷- جعبه فیوز

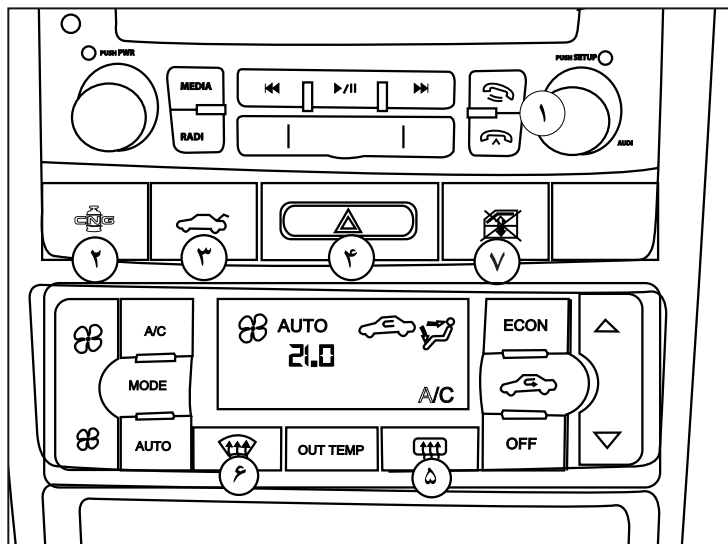

### کنترل‌ها

- ۱- موبایل هندزفری
- ۲- کلید تبدیل نوع سوخت در خودرو دوگانه سوز\*
- ۳- کلید بازکننده در صندوق عقب
- ۴- دکمه چراغ اعلام خطر (فلاشر)
- ۵- دکمه گرمکن شیشه عقب
- ۶- دکمه گرمکن شیشه جلو
- ۷- کلید قفل کن شیشه بالابر عقب

\* در صورت نصب در خودروی شما

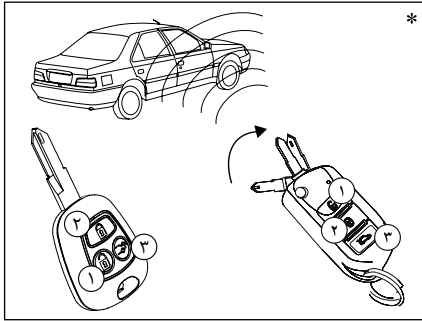

### قفل و بازکردن با کنترل از راه دور\*

کلید کنترل از راه دور را به سمت خودرو بگیرید:

- دکمه ۱ برای بازکردن

- دکمه ۲ برای قفل کردن

- دکمه ۳ برای بازکردن در صندوق عقب

(با دوبار زدن پی در پی از بعضی از مدلها با ننگه داشتن

۵ ثانیه‌ای این کلید، در صندوق باز می‌شود)

### توجه:

فشار دادن متوالی دکمه‌ها با فاصله زمانی کوتاه باعث

می‌شود عملکرد آنها به مدت ۲۰ ثانیه متوقف شود.

\* در صورت نصب در خودروی شما

- دکمه ۲ را برای قفل کردن فشار دهید.  
- دکمه ۳ (ضامن سوئیچ تاشو یا Jack Knife)  
تیغه سوئیچ در جهت حرکت عقربه‌های ساعت باز خواهد شد.  
**قفل و باز کردن درها**

**در موتور:**

۱- از داخل: دستگیره داخلی زیر داشبورد را بکشید تا چفت آن رها شود.

۲- از بیرون: ضامن زیر در موتور را به سمت خود بکشید تا زبانه ایمنی قفل خلاص شود.

برای باز نگهداشتن در موتور، از میله اتکا استفاده کنید. برای بستن، میله اتکا را پایین بیاورید و در را از فاصله تقریباً ۳۰ سانتیمتری رها کنید، مطمئن شوید که در موتور کاملاً قفل شده باشد.

**در باک:**

۳- برای بازکردن در باک، لبه جلویی دریچه باک را فشار دهید

**بازکردن دریچه باک در مواقع اضطراری:**

۴- چنانچه سیستم قفل مرکزی از کار افتاده باشد، می‌توان دریچه باک را از داخل صندوق عقب باز کرد.



### هشدار

بنزین داخل باک ممکن است تحت فشار باشد. لذا جهت جلوگیری از صدمه جانی، در باک را سریعاً باز نکنید. در باک را به آرامی و با دقت شسل نموده و صبر کنید تا صدای هیس متوقف شود؛ سپس آن را کاملاً باز نمایید. بخار بنزین بسیار خطرناک است. وقتی که بنزین در باک می‌ریزد، موتور باید خاموش باشد و هرگز جرقه، شعله آتش، سیگار و کبریت در نزدیکی محل ریختن بنزین نباید وجود داشته باشد.

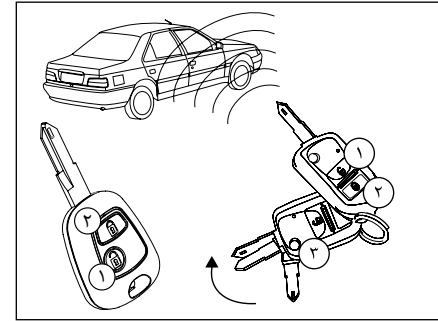

### قفل و باز کردن درها

**درهای جانبی - در صندوق عقب - دریچه باک**

- با استفاده از کلید: برای بازکردن در، دستگیره بیرونی را بالا بکشید.

**از داخل:** دکمه قفل کن داخلی را فشار دهید، در قفل می‌شود؛ برای بازکردن قفل، دکمه را بالا بکشید و برای گشودن در، دستگیره را بکشید.

- با استفاده از کلید (سوئیچ) و قفل مرکزی

کلید درها، در صندوق عقب و دریچه باک را می‌توان هم‌زمان به وسیله کلید (سوئیچ) از بیرون خودرو و یا با استفاده از دکمه قفل کن درهای جلو از داخل، قفل یا باز کرد.

ضمناً با استفاده از دکمه قفل کن درهای جلو فقط می‌توان درب صندوق را قفل نمود و باز کردن آن باید توسط سوئیچ انجام پذیرد.\*

- به وسیله کنترل از راه دور

کلید کنترل از راه دور را به سمت خودرو بگیرید:

- دکمه ۱ را برای باز کردن فشار دهید.



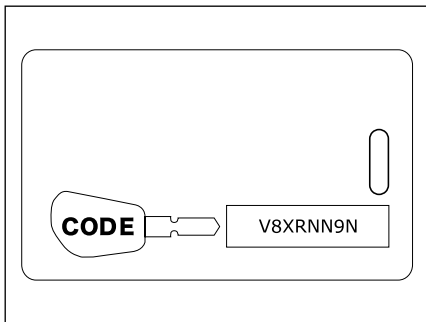

### سیستم ضد سرقت خودرو (ایموبلائزر)

این سیستم، پس از لحظاتی از خاموش شدن موتور، سیستم الکترونیکی موتور را کنترل نموده و بدینوسیله از روشن شدن موتور خودرو توسط کلیدی غیر از کلید اصلی جلوگیری می‌کند. کپی کردن تیغه کلید برای روشن کردن خودرو کافی نمی‌باشد، جهت تکثیر کلید بایستی به نمایندگی‌های مجاز مراجعه نمایید.

### توجه:

در پلاک کلید شماره‌ای حک شده است که برای تعویض کلید به آن نیاز خواهید داشت. بنابراین پلاک را در جای امنی نگهدارید و هرگز آن را داخل خودرو قرار ندهید.

### قفل فرمان:

پیش از استارت زدن، اگر لازم باشد قفل فرمان را باز نمایید، به آرامی همزمان با چرخاندن کلید، غربلیک فرمان را بچرخانید. توصیه می‌شود هنگام استارت زدن، پدال کلاچ را فشرده نگهدارید تا استارت زدن موتور، آسان‌تر صورت گیرد.



### هشدار

- هرگز با موتور سرد حرکت نکنید.
- هرگز در فضای بسته موتور را روشن نکنید.
- هیچگونه تغییری در سیستم قفل فرمان ایجاد نکنید.



### اخطار:

از قرار دادن کنترل از راه دور یا باتری در دسترس کودکان به شدت پرهیز نمایید زیرا بلعیدن باتری می‌تواند منجر به مرگ گردد. در صورت بلعیده شدن سریعاً به مراکز درمانی مراجعه نمایید.

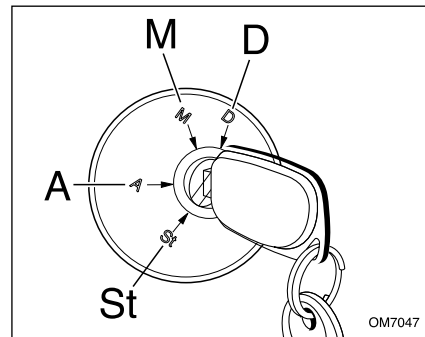

### سوئیچ استارت

چهار وضعیت سوئیچ عبارتند از:  
 ST خاموش، سوئیچ بسته است.  
 A سوئیچ باز است ولی فقط می‌توان از تجهیزات جانبی استفاده نمود.  
 M سوئیچ باز است.  
 D روشن کردن موتور (استارت)

### توجه:

در اثر ضربه شدید و یا افتادن ریموت، احتمال شکستگی اجزاء داخلی ریموت و عدم عملکرد سیستم ضد سرقت خودرو (ایموبلائزر) وجود دارد.

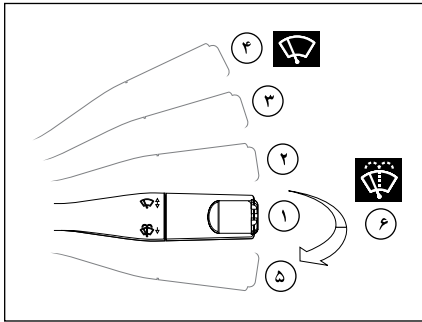

### برف پاک کن ها و شیشه شوی

- ۱- خاموش
- ۲- برف پاک کن زمانی اتوماتیک (متناسب با سرعت خودرو تنظیم می شود)
- ۳- برف پاک کن کند
- ۴- برف پاک کن سریع
- ۵- حرکت تکی برف پاک کن
- ۶- شیشه شوی (کشیدن دسته کنترل به سمت راننده)

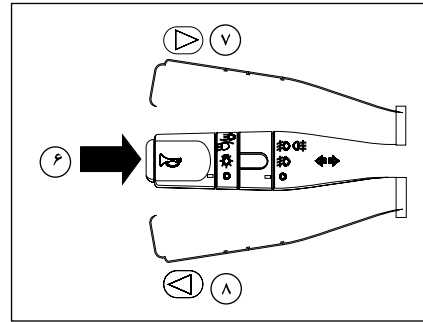

### ۶- بوق

- ۷- چراغ راهنمای سمت راست
- ۸- چراغ راهنمای سمت چپ

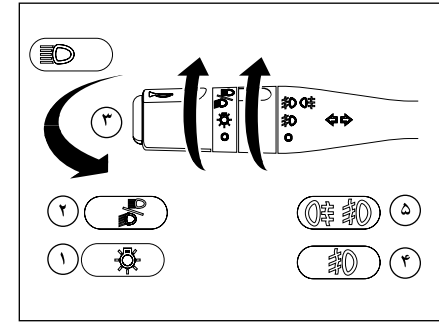

### کلید چراغ ها، دسته راهنما و بوق

- ۱- چراغ های کوچک، عقب و صفحه نمایش جلو داشبورد
- ۲- چراغ جلو نور پایین / بالا
- ۳- چراغ جلو نور بالا (کشیدن اهرم به سمت راننده)
- ۴- چراغ های مه شکن جلو
- ۵- چراغ های مه شکن جلو / عقب

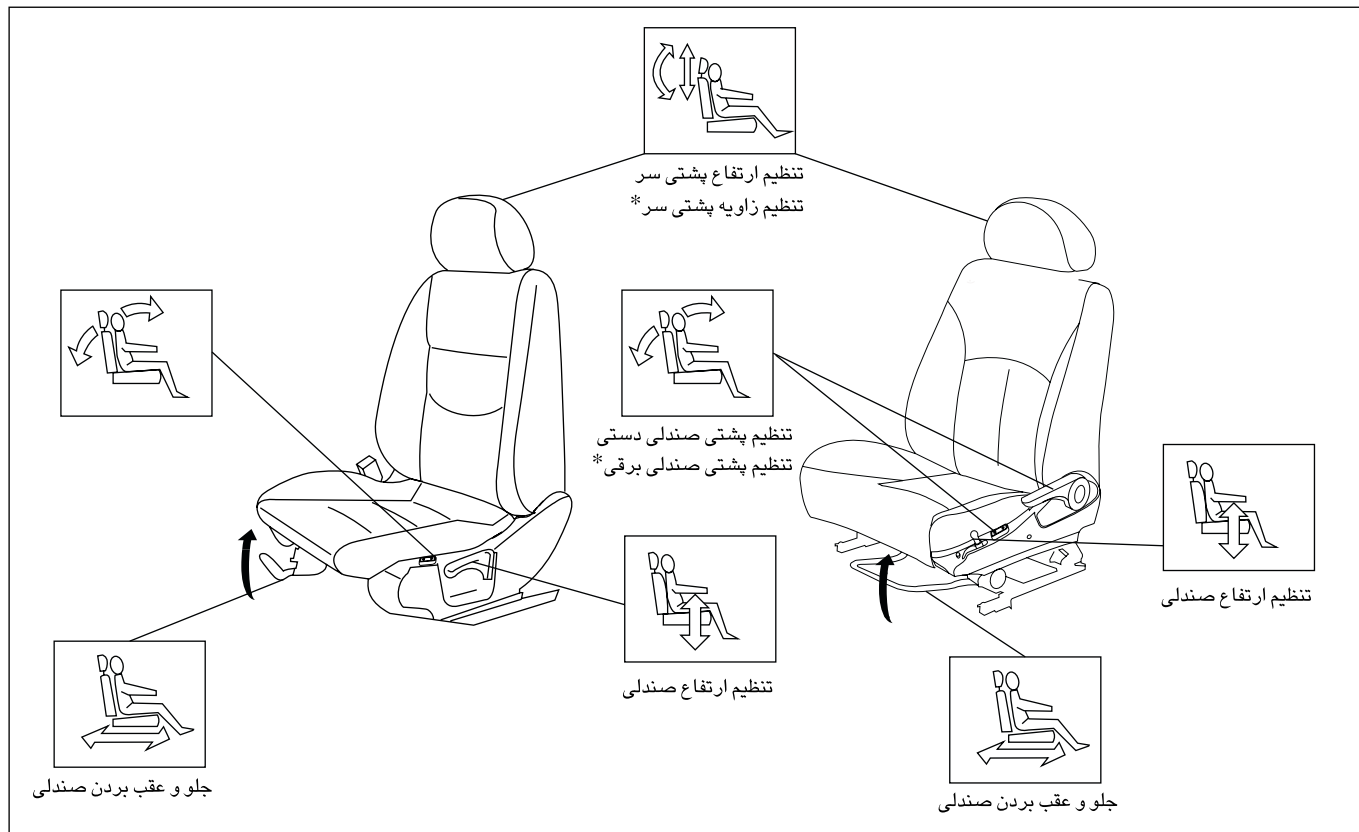

\* در صورت نصب در خودروی شما

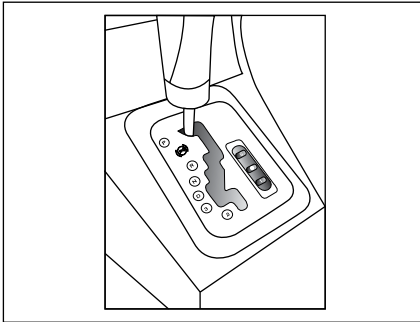

**دنده اتوماتیک\*:**

هنگام استارت زدن، اهم انتخاب دنده را در وضعیت **N** یا **P** قرار دهید.  
هم زمان با استارت یا انتخاب دنده‌های جلو یا عقب روی پدال ترمز فشار دهید.  
موقعیت قرارگیری دنده‌ها با یک چراغ، بر روی جلو داشبورد مشخص می شود.

**شرح وضعیت دنده:**

- P** پارک
- R** دنده عقب
- N** خلاص
- D** رانندگی: در این موقعیت، هر چهار دنده به طور خودکار تعویض می گردد.
- 3** سه دنده اول
- 2** دو دنده اول
- 1** فقط در دنده ۱
- S** مسابقه‌ای
- ❄️** برفی

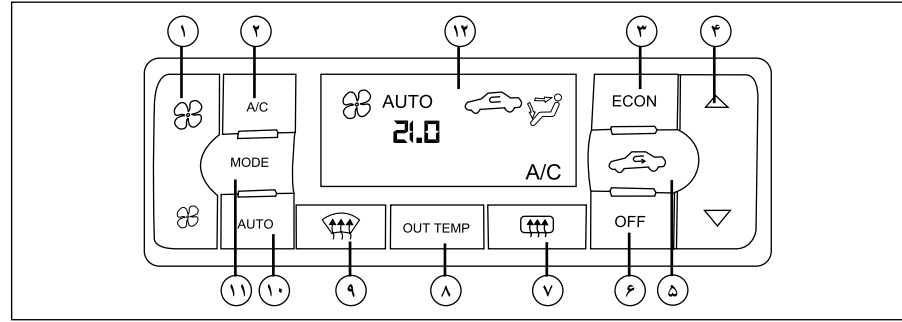

**تهویه مطبوع اتوماتیک**

- ۱- کنترل فن غیر اتوماتیک
- ۲- کولر
- ۳- مصرف بهینه ECON (اقتصادی)
- ۴- تنظیم دما
- ۵- گردش داخلی هوا
- ۶- خاموش (OFF)
- ۷- گرمکن شیشه عقب
- ۸- نشان دهنده درجه دمای خارج خودرو
- ۹- دریچه هوای شیشه جلو (بخارزدایی)
- ۱۰- حالت اتوماتیک
- ۱۱- انتخاب کنترل دریچه‌های هوای غیر اتوماتیک
- ۱۲- صفحه نمایشگر (LCD)

\* در صورت نصب در خودروی شما

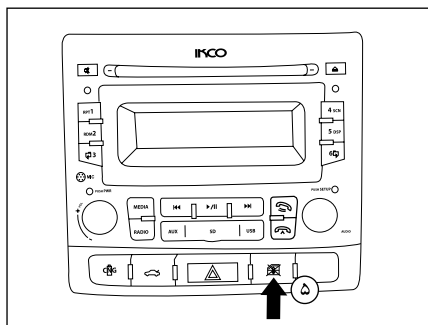

۵) کلید قفل کننده شیشه بالابرهای عقب: این کلید مانع عملکرد کلیدهای شیشه بالابر عقب می گردد. شیشه بالابرهای برقی جلو و عقب در صورتی که سوئیچ باز باشد، عمل خواهند کرد.

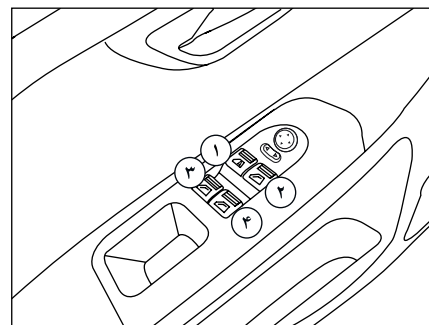
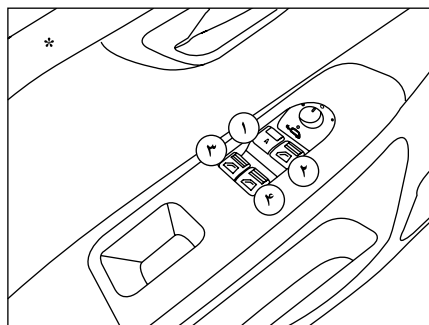

### شیشه بالابر برقی:

#### ۱) شیشه بالابر برقی راننده:

حالت دستی: کلید را به آرامی فشار دهید یا بکشید، شیشه به محض رها کردن کلید از حرکت باز می ایستد. حالت خودکار: کلید را محکم و پیوسته فشار دهید یا بکشید، شیشه کاملاً باز یا بسته می شود. (باز شدن خودکار شیشه ها در تمامی حالات سوئیچ امکان پذیر است).\*

(جهت بستن شیشه ها به حالت خودکار می بایست موتور روشن باشد).\*

۲) شیشه بالابر برقی سرنشین

۳) شیشه بالابر برقی سمت چپ عقب

۴) شیشه بالابر برقی سمت راست عقب



### اخطار

شیشه بالابرهای برقی خودرو با وجود سیستم حفاظتی ضد مانع تنها از وارد شدن صدمات شدید در اثر اعمال نیروی زیاد جلوگیری می کند. لذا توصیه می شود همواره احتیاط معمول را رعایت کنید.

\* در صورت نصب در خودروی شما

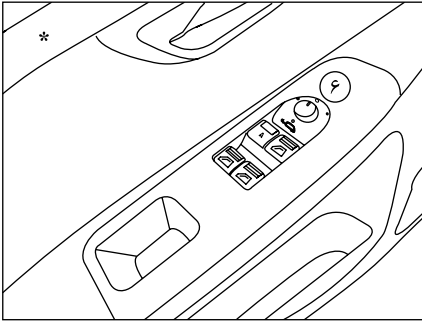

### تنظیم آینه برقی\*

- کلید ۶ را به سمت راست یا چپ بچرخانید، سپس با فشردن کلید ۶ در جهات چهارگانه، آینه را (به طرف بالا، پایین، چپ یا راست) تنظیم کنید.

- علاوه بر امکان باز و بستن آینه‌ها از طریق ریموت رادیویی، با چرخاندن ۹۰ درجه‌ای کلید ۶ در جهت و خلاف جهت عقربه‌های ساعت آینه‌ها به صورت متناوب باز و بسته می‌شوند.

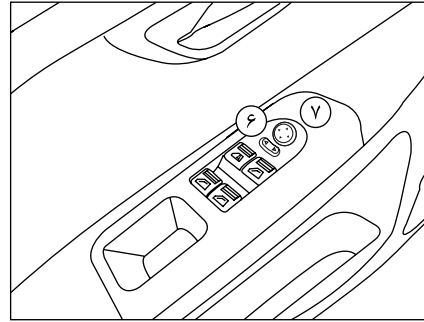

### تنظیم آینه برقی

قبل از تنظیم، آینه را با دست از بیرون به حالت معمول آن قرار دهید.

### ۶) انتخاب آینه سمت چپ یا راست

با فشار دکمه به سمت راست یا چپ، آینه همان سمت آماده تنظیم می‌گردد.

### ۷) تنظیم آینه

با استفاده از دکمه مربوطه که در هر چهار جهت قابل حرکت می‌باشد آینه را در محل دلخواه تنظیم کنید.

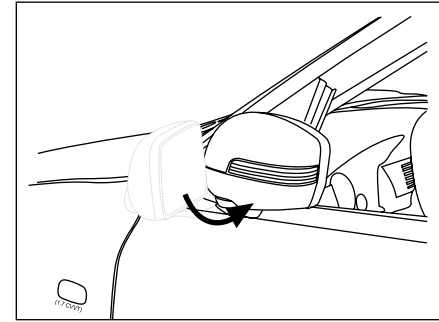

### آینه تاشوی برقی\*

در این آینه‌ها، بدون نیاز به استفاده از نیروی دست و همزمان با باز و بسته کردن درهای خودرو از طریق کنترل از راه دور به صورت اتوماتیک باز و بسته می‌شوند. آینه تاشو ۲ ثانیه بعد از ریموت اول و تا ۱۰ ثانیه با ریموت دوم بسته می‌شود ولی هنگام باز شدن به محض فشردن دکمه باز شدن روی ریموت آینه‌ها و درها با هم باز می‌شوند.

چنانچه از فلاشر استفاده شود، چراغ‌های روی آینه‌های تاشو همزمان با فلاشر مربوطه شروع به چشمک زدن می‌کند.

\* در صورت نصب در خودروی شما



### اخطار

در صورتی که راننده و سرنشینان کمربند ایمنی را نبنند، به جلو خم شوند، یا خارج از صندلی قرار بگیرند، در صورت تصادف احتمال صدمات جدی برای ایشان وجود خواهد داشت.  
قرار گرفتن دست راننده بر روی پره‌ها یا قسمت مرکزی فرمان، قرار دادن پاها بر روی داشبورد و نزدیک بودن بیش از حد به کیسه هوا، ضمن ایجاد اختلال در عملکرد سیستم ایمنی، احتمال صدمه در تصادفات را بسیار بالا خواهد برد.



### غیر فعال نمودن کیسه هوای سرنشین

کلید غیر فعال نمودن کیسه هوای سرنشین در قسمت جانبی داشبورد قرار گرفته و این امکان را فراهم می‌کند که کیسه هوای سرنشین فعال (ON) یا غیر فعال (OFF) شود.

در صورت غیر فعال شدن، چراغ هشدار غیر فعال بودن کیسه هوای سرنشین بر روی جلو آمپر (🚗) روشن می‌شود.



### اخطار

فعال یا غیرفعال کردن کیسه هوای سرنشین جلو می‌بایست در هنگام خاموش بودن خودرو صورت پذیرد.  
بلافاصله پس از دوباره فعال نمودن کیسه هوا، باید چراغ هشدار مربوطه (🚗) خاموش شود.

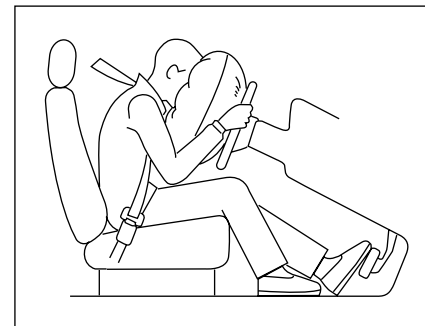

### کیسه هوا

خودروی شما علاوه بر تجهیز به کمربند ایمنی پیش کشنده دارای کیسه هوا (AIRBAG) نیز می‌باشد.  
کیسه‌های هوا، بلافاصله پس از وقوع تصادف و ضربه شدید فعال شده و از سرنشینان خودرو محافظت می‌نمایند.

هنگامی که سوئیچ استارت در وضعیت ON قرار می‌گیرد، چراغ‌های نشانگر AIRBAG روی صفحه جلو آمپر (🚗) روشن شده و پس از ۶ بار چشمک زدن خاموش می‌گردد.

در صورت مشاهده هرگونه تغییر در عملکرد این نشانگرها، به نمایندگی‌های مجاز مراجعه نمایید.

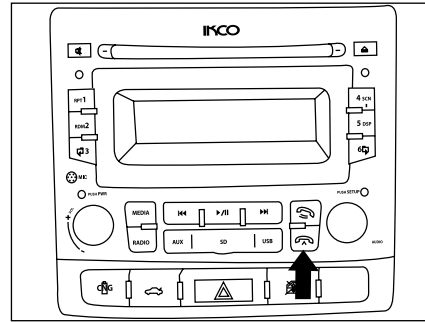

### موبایل هندزفری با تکنولوژی Bluetooth

با تجهیز خودرو به موبایل هندزفری با تکنولوژی Bluetooth، دیگر نیازی به جابجایی با استفاده از گوشی تلفن همراه در داخل خودرو نخواهد بود. حتی اگر گوشی تلفن همراه در کیف یا جیب شخص استفاده کننده قرار داشته باشد، کلید رد یا قبول مکالمه بر روی کنسول جلو داشبورد قرار دارد.

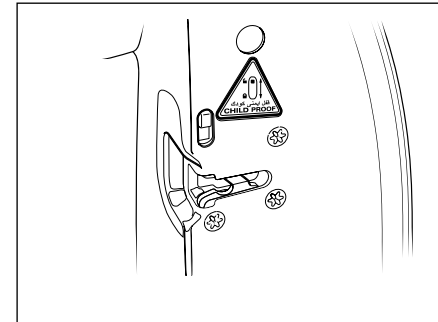

### قفل‌های ایمنی محافظت از کودکان

این قفل‌ها در درهای عقب خودرو، زیر قفل اصلی قرار گرفته‌اند و از باز شدن درهای عقب از داخل جلوگیری و مستقل از سیستم قفل مرکزی عمل می‌کنند.

برای قفل کردن، زائده را به سمت پایین بفشارید.



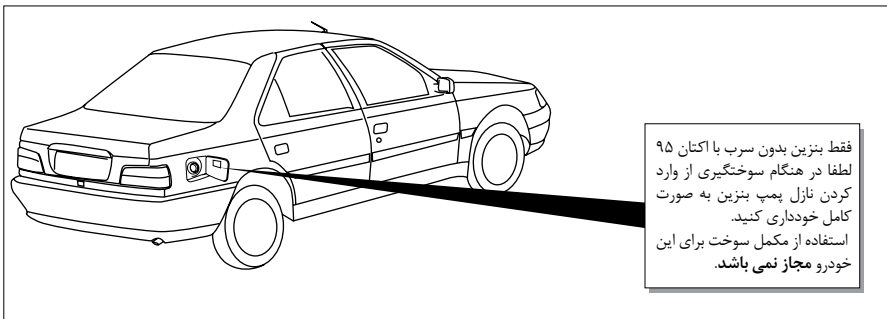

### هشدار

عدم استفاده از بنزین بدون سرب به کاتالیست خودرو صدمه خواهد زد. از ترکیب هر نوع مایع با سوخت‌های استاندارد به شدت پرهیز نمایید.

### نوع سوخت

بنزین قابل استفاده در خودرو شما، بنزین بدون سرب سوپر با اکتان ۹۵ می‌باشد. در صورتیکه سوختی غیر از سوخت مشخص شده مصرف شود، امکان تخریب قطعات داخلی موتور و آسیب دیدگی به دلیل پدیده خودسوزی و ضربه وجود خواهد داشت.

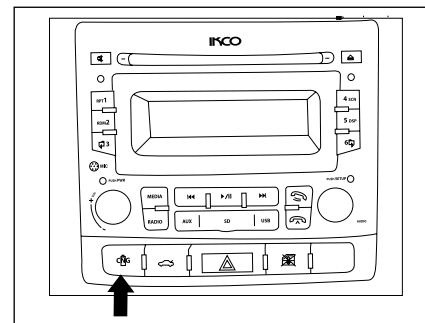

### روشن کردن و رانندگی با استفاده از سوخت CNG\*

موتور همواره در حالت بنزین روشن می‌شود. تغییر نوع سوخت مصرفی، با استفاده از کلید تبدیل که روی کنسول وسط قرار دارد، انجام می‌شود و انتخاب سوخت CNG در موقعیت‌های زیر امکان پذیر است.

الف) قبل از شروع حرکت

ب) در حین رانندگی

ج) روشن کردن خودرو بر روی گاز به طور مستقیم

\* در صورت نصب در خودروی شما

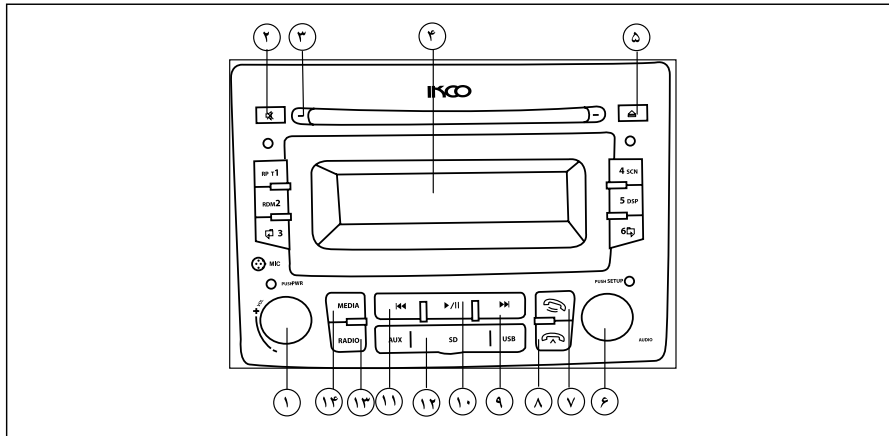

- صفحه کنترل سیستم صوتی
- ۱- روشن کردن / خاموش کردن
  - ۲- پیچاندن ولوم: تنظیم صدا
  - ۳- قطع خروجی صدا (MUTE)
  - ۴- ورودی دیسک
  - ۵- صفحه نمایشگر
  - ۶- دکمه خروج دیسک
  - ۷- تنظیم فرکانس دستی
  - ۸- انتخاب آهنگ قبل / بعد
  - ۹- پاسخ به تماس دریافتی
  - ۱۰- اتمام یارد تماس تلفنی
  - ۱۱- جستجوی اتوماتیک ایستگاه‌های رادیویی در جهت افزایش فرکانس
  - ۱۲- انتخاب آهنگ بعد
  - ۱۳- پخش / توقف آهنگ
  - ۱۴- جستجوی اتوماتیک ایستگاه‌های رادیویی در جهت کاهش فرکانس
  - ۱۵- انتخاب آهنگ قبل
  - ۱۶- درپوش USB/SD/AUX
  - ۱۷- تعویض باندهای رادیویی
  - ۱۸- انتخاب پخش کننده (CD/USB/SD/AUX IN)

## ۲ قبل از رانندگی

چراغ‌ها و نشانگرها	۲۶-۲۹
سیستم ضدسرقت خودرو (ایموبلایزر)	۳۰
شیشه بالابر برقی	۳۱-۳۲
شیشه بالابر هوشمند*	۳۳-۳۴
صندلی‌ها	۳۵-۳۷
کمربندهای ایمنی	۳۸-۳۹
ایمنی کودکان	۴۰-۴۱
آینه‌ها	۴۲
آینه‌های تاشو برقی*	۴۳
کپسول آتش نشانی*	۴۴-۴۵
چراغ‌ها و نشانگرها	۴۶-۴۷
شیشه شوی و برف پاک کن	۴۸
سیستم اعلام خطر دنده عقب	۴۹
موبایل هندزفری	۵۰-۵۱
سیستم صوتی	۵۲-۶۱
تهویه مطبوع اتوماتیک	۶۳-۶۶
شناسایی قطعات گازسوز*	۶۷-۶۸
ترمز ضدقفل	۶۹
تجهیزات داخلی	۷۰-۷۲
کیسه هوا (AIRBAG)	۷۳-۷۶

\* در صورت نصب در خودروی شما

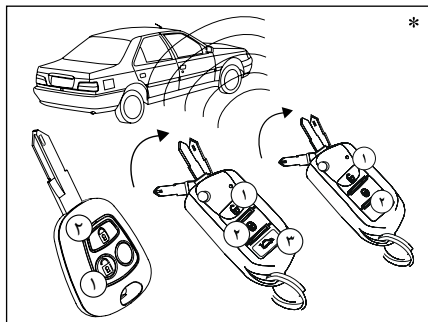

### ۳- به وسیله کنترل از راه دور\*:

- کلید کنترل از راه دور را به سمت خودرو بگیرید.
- دکمه ۱ را برای باز کردن فشار دهید. (سیستم دزدگیر خاموش می شود)
- دکمه ۲ را برای قفل کردن فشار دهید. (سیستم دزدگیر روشن می شود)
- با دوبار زدن پی در پی یا در بعضی از مدلها با نگه داشتن ۵ ثانیه ای کلید ۳، در صندوق باز می شود.\*

### ۴- قفل ایمنی کودکان

برای جلوگیری از باز شدن درهای عقب از داخل، ضامن قفل ایمنی را به پایین فشار دهید.

**توجه:** فشار دادن متوالی دکمهها با فاصله زمانی کوتاه، باعث می شود عملکرد آنها به مدت ۲۰ ثانیه متوقف شود.

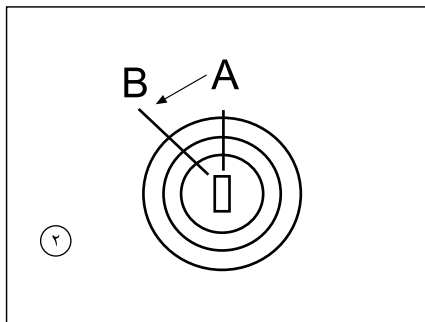

### ۲- با استفاده از کلید (سوئیچ) و قفل مرکزی:

- کلیه درها، در صندوق عقب و دریچه باک را می توان همزمان به وسیله کلید (سوئیچ) از بیرون خودرو و یا با استفاده از کلید قفل کن درهای جلو از داخل، قفل یا باز کرد.
- ضمناً با استفاده از دکمه قفل کن درهای جلو فقط می توان درب صندوق را قفل نمود و باز کردن آن باید توسط سوئیچ انجام پذیرد.\*
- سواری:** پس از قفل کردن درها به وسیله قفل مرکزی، در صندوق عقب را می توان با استفاده از کلید و چرخانیدن آن به سمت چپ (از A به B) باز کرد.

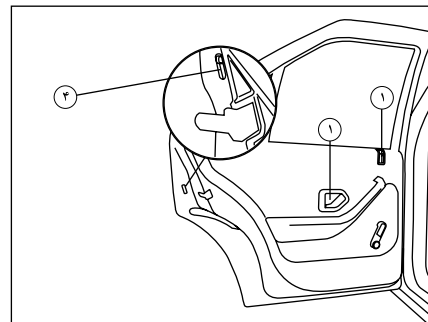

### قفل و باز کردن درها

#### درهای جانبی - در صندوق عقب - دریچه باک

- ۱- با استفاده از کلید: برای باز کردن در، دستگیره بیرونی را بالا بکشید.
- از داخل: کلید قفل کن داخلی را فشار دهید، درها قفل می شوند؛ برای باز کردن قفل، کلید را بالا بکشید و برای گشودن در، دستگیره را بکشید.

\* در صورت نصب در خودروی شما

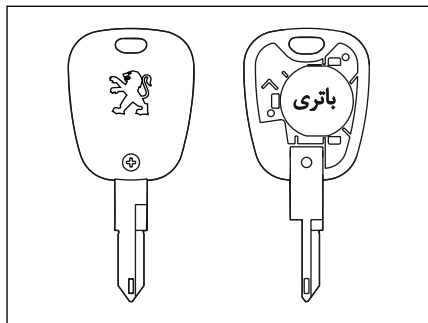

### عوض کردن باتری کنترل از راه دور\*

اگر کلید درست عمل نکند، لازم است باتری را عوض کنید. برای تعویض باتری، ابتدا پیچ را باز کنید و قاب پشت سوئیچ را با فشار مناسب به شکاف مابین قاب بالا و پایین، جدا کنید. باتری مورد تأیید CR 2032 می باشد.

به یاد داشته باشید، حتی هنگامی که باتری های کنترل از راه دور خالی شده اند، سیستم قفل مرکزی با استفاده از کلید عمل می کند. حتی المقدور از باتری های مستعمل استفاده نکنید.

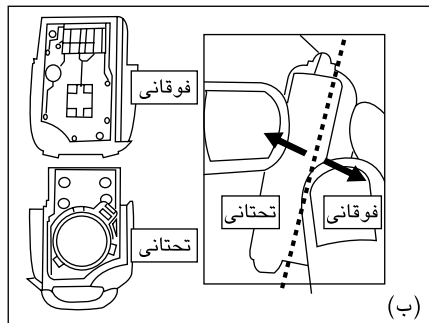

(ب)



### اخطار

هرگز نباید باتری های مستعمل را در طبیعت رها نمود، آنها را در اختیار سازمان هایی که مسئولیت جمع آوری و بازیافت اینگونه باتری ها را دارند قرار دهید.



### اخطار:

از قرار دادن کنترل از راه دور یا باتری در دسترس کودکان به شدت پرهیز نمایید زیرا بلعیدن باتری می تواند منجر به مرگ گردد. در صورت بلعیده شدن سریعاً به مراکز درمانی مراجعه نمایید.

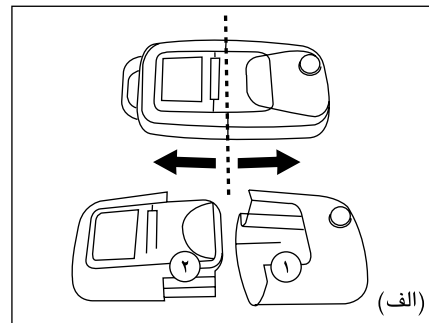

(الف)

### تعویض باتری سوئیچ کنترل از راه دور

اگر لامپ نشانگر روی سوئیچ چشمک نزنند یا کلید درست عمل نکند، لازم است باتری را عوض کنید.

۱- قسمت ۱ را از روی خط مشخص شده در تصویر (الف) به کمک فشار دست جدا نمایید.

۲- سپس بخش فوقانی و تحتانی قسمت ۲ را از روی خط مشخص شده در تصویر (ب) به کمک فشار دست جدا نمایید.

۳- باتری خالی را بردارید و باتری جدید را جایگزین کنید. مطمئن شوید که باتری به درستی در جای خود قرار گرفته است.

قرار گرفته است.

از باتری CR 2032 استفاده کنید.

۴- بخش فوقانی و تحتانی را روی یکدیگر قرار داده و با فشار دست جا بزنید.

۵- قسمت ۱ و ۲ را بر روی هم قرار دهید و با فشار دست جا بزنید.

\* در صورت نصب در خودروی شما

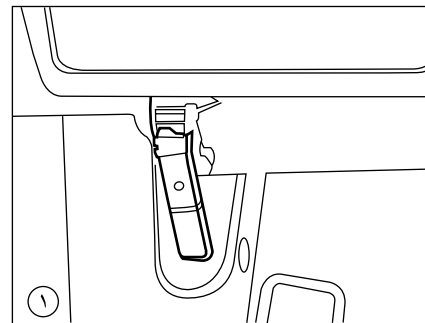
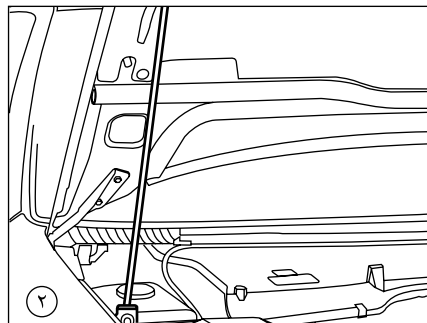
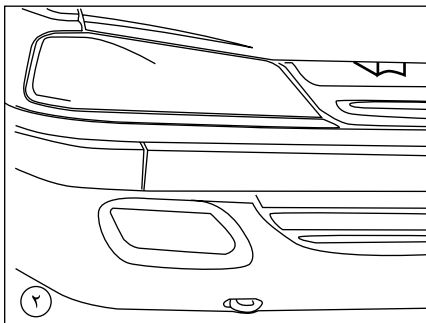

**۲- از بیرون:** ضامن زیر در موتور را به سمت خود بکشید تا زبانه ایمنی قفل نیز خلاص شود. برای باز نگهداشتن در موتور از میله اتکاء استفاده کنید. برای بستن، میله اتکاء را پایین بیاورید و در را از فاصله تقریباً ۳۰ سانتیمتری رها کنید؛ مطمئن شوید که در موتور کاملاً قفل شده باشد.

**قفل و باز کردن در موتور**  
**۱- از داخل:** دستگیره داخلی زیر داشبورد را بکشید تا چفت آن رها شود.



### هشدار

- بنزین قابل استفاده در خودروی شما، بنزین بدون سرب سوپر با اکتان ۹۵ می‌باشد. در صورتیکه سوختی غیر از سوخت مشخص شده مصرف شود، امکان تخریب قطعات داخلی موتور و آسیب‌دیدگی به دلیل پدیده خودسوزی و ضربه وجود خواهد داشت.  
- استفاده از مکمل بنزین برای این خودرو مجاز نمی‌باشد.  
- از وارد کردن نازل پمپ بنزین به صورت کامل خودداری کنید.

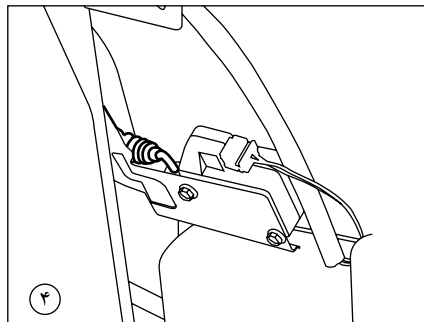

### باز کردن دریچهٔ باک در مواقع اضطراری

۴- چنانچه سیستم قفل مرکزی از کار افتاده باشد می‌توان دریچهٔ باک را از داخل صندوق عقب باز کرد.  
- موکت روکش جدارهٔ سمت راست داخل صندوق را کنارزنید (سواری) یا در عقب (استیشن) را باز کنید.  
- زبانهٔ قفل در باک را به عقب بکشید.

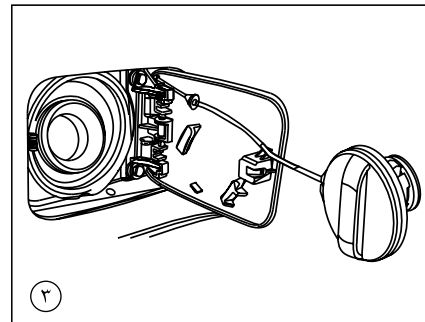

### در باک

۳- برای باز کردن در باک، لبةٔ جلویی دریچهٔ باک را فشار دهید. برای جلوگیری از مفقود شدن در باک، محلی روی جداره داخلی دریچه برای قرار دادن آن در نظر گرفته شده است. (قبل از برداشتن کامل درپوش مخزن بنزین چند لحظه تأمل کنید تا گازهای داخل مخزن خارج شود).  
(برای جلوگیری از مفقود شدن درپوش مخزن بنزین، درپوش به وسیلهٔ بندی به در باک متصل گردیده است.)



### اخطار

بنزین داخل باک ممکن است تحت فشار باشد، لذا جهت جلوگیری از صدمه جانی، درباک را سریعاً باز نکنید.  
در باک را به آرامی و با دقت شل نموده و صبر کنید تا صدای هیس متوقف شود، سپس آن را کاملاً باز نمایید.  
بخار بنزین بسیار خطرناک است. وقتی که بنزین در باک می‌ریزد، موتور باید خاموش باشد و هرگز جرقه، شعله آتش، سیگار و کبریت در نزدیکی محل ریختن بنزین نباید وجود داشته باشد.

\* در صورت نصب در خودروی شما

**توجه:**

در اثر ضربه شدید و یا افتادن ریموت، احتمال شکستگی اجزاء داخلی ریموت و عدم عملکرد سیستم ضد سرقت خودرو (ایموبلایزر) وجود دارد.

**هشدار**

- سیستم ضد سرقتی که خودروی شما به آن تجهیز گشته است، از مطمئن ترین انواع سیستم های حفاظتی می باشد که بدون انجام عملیات خاصی، منجر به بالا رفتن ضریب امنیتی خودرو می گردد. البته موضوع فوق نباید باعث سهل انگاری مالکین خودرو نسبت به حفاظت کافی از خودروی شخصی شود.

- هرگونه تعمیرات و یا تغییر بر روی سیستم ضد سرقت (جعبه الکترونیکی، سیم کشی، غیره) اکیداً ممنوع می باشد.

به موارد زیر برای نگهداری و استفاده بهتر از خودروی خود توجه فرمائید:

۱- توجه به اینکه درون کلیدهای خودروی شما تراشه های الکترونیکی ظریفی جا داده شده اند که حافظه آنها حاوی اطلاعات کد کلید شما می باشد، حتی الامکان از قرار دادن سوئیچ خودرو در مکان هایی که دارای میدان های مغناطیسی و الکتریکی قوی هستند خودداری فرمایید.

۲- هنگام تحویل خودرو به همراه کلیدها کارت بی به شکل روبرو تحویل مالک خودرو می گردد.

وجود این کارت در موارد مربوط به ازدیاد کلید ( از ۲ به ماکزیمم ۵ عدد) و یا جایگزین کردن کلیدهای گمشده، تعویض یونیت الکترونیکی سیستم الکترونیکی سیستم ضد سرقت (ایموبلایزر) و یا تعویض یونیت الکترونیکی کنترل موتور (ECU) به همراه اسناد مالکیت خودرو ضروری می باشد. لذا در نگهداری این کارت همراه با اسناد خودرو دقت بفرمایید.

شایان ذکر است در صورت فقدان کارت عملیات فوق امکان پذیر نبوده و باید تمامی سیستم تعویض گردد. هزینه های ناشی از این بی دقتی به عهده مالک خودرو می باشد.

**توجه:**

این سیستم، پس از لحظاتی از خاموش شدن موتور، سیستم الکترونیکی موتور را کنترل نموده و بدینوسیله از روشن شدن موتور توسط کسی که کلید اصلی را ندارد، جلوگیری می کند.

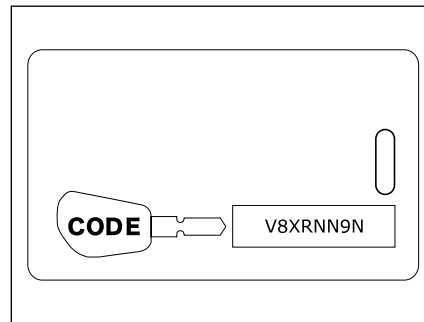
**سیستم ضد سرقت خودرو (Immobilizer)**

با تجهیز خودرو به سیستم ایموبلایزر، تنها با استفاده از دو عدد سوئیچی که در هنگام تحویل خودرو به مالک تحویل گردیده است، خودرو روشن خواهد شد.

**توجه:**

- کپی کردن تیغه کلید برای روشن شدن خودرو کافی نیست. برای داشتن سوئیچ های بیشتر به درخواست مالک خودرو در نمایندگی های مجاز ایران خودرو امکان تکثیر کلید با دستگاه دیاگ وجود دارد.

- درپلاک کلید شماره ای حک شده است که برای تعویض کلید به آن نیاز خواهید داشت. بنابراین پلاک را در جای امنی نگهدارید و هرگز آن را داخل خودرو قرار ندهید.



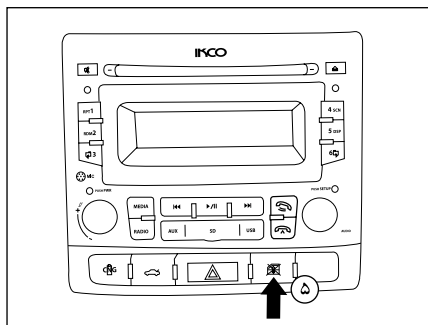

۵) کلید قفل کننده شیشه بالابرهای عقب: این کلید مانع عملکرد کلیدهای شیشه بالابر عقب می گردد. شیشه بالابرهای برقی جلو و عقب در صورتی که سوئیچ باز باشد، عمل خواهند کرد.

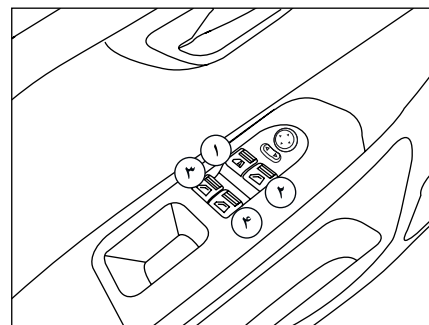
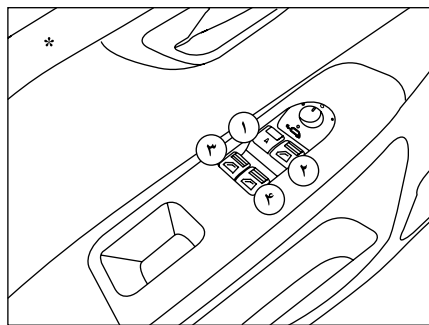

**شیشه بالابر برقی:**

**۱) شیشه بالابر برقی راننده:**

حالت دستی: کلید را به آرامی فشار دهید یا بکشید، شیشه به محض رها کردن کلید از حرکت باز می ایستد. حالت خودکار: کلید را محکم و پیوسته فشار دهید یا بکشید، شیشه کاملاً باز یا بسته می شود.

(باز شدن خودکار شیشه ها در تمامی حالات سوئیچ امکان پذیر است.)\*

(جهت بستن شیشه ها به حالت خودکار می بایست موتور روشن باشد.)\*

۲) شیشه بالابر برقی سرنشین

۳) شیشه بالابر برقی سمت چپ عقب

۴) شیشه بالابر برقی سمت راست عقب

\* در صورت نصب در خودروی شما

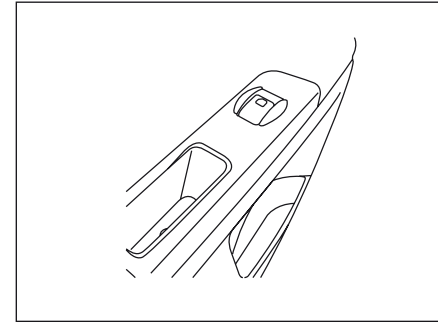

#### کلید شیشه‌ها

هر سرنشین می‌تواند شیشه سمت خود را باز و بسته کند.



#### اخطار

- هیچگاه خودروپی را که در آن کودک (یا حیوانی) قرار دارد و کارت کلید نیز درون آن می‌باشد، ترک نکنید، در واقع کودک (یا حیوان) می‌تواند شیشه بالابرهای برقی را فعال کنند و باعث گیر کردن بخشی از بدن (گردن، بازو، دست و...) بین شیشه شود و این امر می‌تواند منجر به وارد آمدن جراحات جدی گردد. در صورت گیر کردن توسط شیشه، بلافاصله با فشردن کلید در جهت مخالف مشکل را حل کنید.

- ماندن انگشت، دست و سر میان شیشه برقی در حال بسته شدن، می‌تواند جراحات جدی ایجاد کند. بسته شدن غیر صحیح شیشه‌ها می‌تواند باعث جراحات شدید بشود.

- شیشه بالابرهای برقی خودرو با وجود سیستم حفاظتی ضد مانع تنها از وارد شدن صدمات شدید در اثر اعمال نیروی زیاد جلوگیری می‌کند. لذا توصیه می‌شود همواره احتیاط معمول را رعایت کنید.

### شیشه بالابرهاى هوشمند\*

سیستم جدید شیشه بالابرهاى هوشمند که برای خودروی شما در نظر گرفته شده است، دارای یک برد الکترونیکی است که توسط آن قابلیت‌های زیر به سیستم افزوده می‌شود:

- ۱- سیستم ایمنی ضد مانع (Anti Pinch)
- ۲- بسته شدن خودکار شیشه‌ها پس از ترک خودرو
- ۳- فرمان جایبایی خودکار شیشه‌های ۴ در
- ۴- توقف آرام شیشه‌ها در انتهای مسیر

### سیستم حفاظتی ضد مانع (Anti pinch)

سیستم (Anti pinch) یک سیستم ایمنی است که از خطرات ناشی از به دام افتادن اعضای بدن هنگام بالا رفتن شیشه‌های خودرو جلوگیری می‌کند. در این سیستم چنانچه شیشه هنگام بالا رفتن، با مانعی برخورد کند، متوقف شده، سپس در جهت عکس حرکت می‌کند. به این ترتیب از صدماتی که همواره و حتی در برخی موارد جان کودک را تهدید می‌کند، پیشگیری می‌شود. علاوه بر این با توجه به مکانیزم حفاظتی سیستم یاد شده سبب افزایش طول عمر مفید شیشه بالابرها در خودرو می‌گردد.



#### هشدار

همواره پیش از ترک کامل محل توقف خودرو، از بسته شدن اتوماتیک هر چهار شیشه، اطمینان حاصل فرمائید.



#### اخطار

شیشه بالابرهاى برقى خودرو با وجود سیستم حفاظتی ضد مانع تنها از وارد شدن صدمات شدید در اثر اعمال نیروی زیاد جلوگیری می‌کند. لذا توصیه می‌شود همواره احتیاط معمول را رعایت کنید.

\* در صورت نصب در خودروی شما

**فرمان جایجایی خودکار ۴ شیشه درها**

این سیستم امکان بالا و پایین بردن شیشه‌ها هم به صورت دستی و هم به صورت خودکار برای هر ۴ شیشه فراهم می‌نماید.

در خودروهای معمولی تنها عملکرد شیشه بالابر سمت راننده به صورت خودکار می‌باشد.

**- حالت دستی:**

کلید شیشه بالابر را فشار داده و نگه دارید وقتی کلید را رها کنید شیشه خواهد ایستاد.

**- حالت خودکار:**

با یکبار فشار دادن کوتاه کلید شیشه بالابر، شیشه کاملاً بسته و یا باز می‌شود.

سیستم جدید شیشه بالابرهاى خودروهاى سفارشی امکان بالا و یا پایین بردن شیشه‌ها، هم به صورت دستی و هم به صورت خودکار برای هر چهار پنجره را فراهم می‌کند. چنانچه کلید بالا(یا پایین) را برای یک لحظه فشار داده و سپس رها کنید، شیشه به صورت خودکار تا انتها بالا (یا پایین) می‌رود. چنانچه کلید بالا (یا پایین) را فشار داده و برای مدت بیشتری نگه داریم، تا هنگامی که کلید را رها نکرده‌ایم شیشه به سمت بالا (یا پایین) حرکت کرده و هنگامی که کلید را رها کنیم حرکت آن متوقف می‌شود.

**توقف آرام شیشه‌ها در انتهای مسیر**

در این سیستم سرعت شیشه به هنگام پایین آمدن در انتهای مسیر به صورت اتوماتیک کم شده و بدون آنکه ضربه‌ای به در وارد کند می‌ایستد.

این قابلیت، صدای آزاردهنده ناشی از توقف ناگهانی شیشه در انتهای مسیر را حذف و عمر قطعات داخلی در را افزایش می‌دهد.

(آشکار است که سیستم Anti pinch در حالت خودکار فعال است و چنانچه مانعی در مسیر بالا رفتن شیشه قرار گیرد، حرکت شیشه متوقف شده و در جهت عکس حرکت می‌کند).

**توجه:**

شیشه بالابر هوشمند مجهز به حسگری (سنسور) است که موقعیت شیشه را با دقت بالا در هر لحظه در حافظه ثبت می‌کند. برای تشخیص نقاط ابتدایی و انتهایی دامنه حرکت شیشه، تنظیم‌های اولیه سیستم الکترونیکی شیشه بالابر در کارخانه انجام شده است. چنانچه به هر دلیل از جمله بازکردن سر باتری، تغذیه دائم سیستم شیشه بالابر قطع شود، تنظیم‌های اولیه از حافظه پاک می‌شود و قابلیت‌های جدید شیشه بالابرهاى هوشمند غیرفعال می‌شود.

پس از اتصال مجدد تغذیه دائم، نیاز است تنظیمات اولیه و راه اندازی شیشه یک بار دیگر انجام شود. مراحل این کار که به راحتی و توسط فرد قابل انجام است که به شرح زیر است:

۱- شیشه را تا انتها پایین ببرید.

۲- شیشه را تا انتها به صورت دستی بالا ببرید. (توجه داشته باشید حالت اتوماتیک فعال نمی‌باشد).

۳- پس از رسیدن شیشه به انتهای مسیر، کلید به مدت یک ثانیه نگه داشته شود.

**توجه:**

**هنگام تنظیم کردن سیستم، عملکرد Anti pinch فعال نمی‌باشد.**

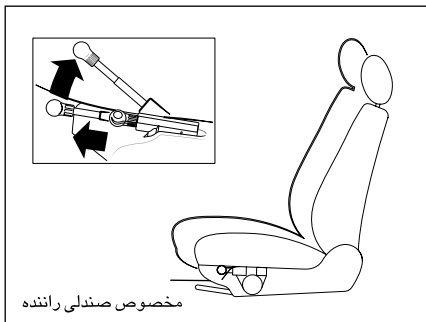

مخصوص صندلی راننده

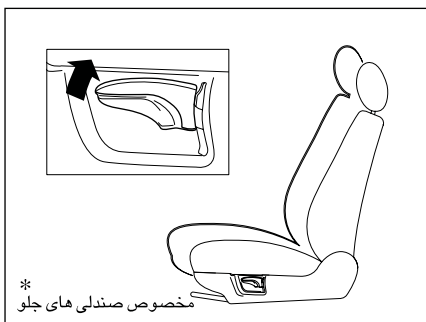

مخصوص صندلی‌های جلو \*

### تنظیم ارتفاع صندلی \*

برای تنظیم، روی صندلی بنشینید. برای افزایش ارتفاع صندلی اهرم را به طرف بالا بکشید. برای کاهش ارتفاع صندلی اهرم را به طرف پایین بفشارید.

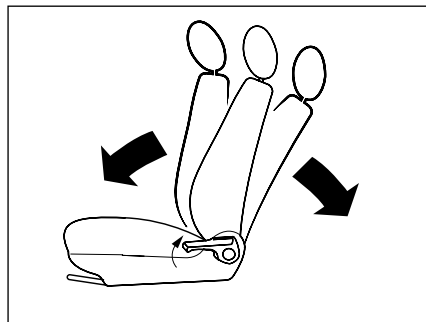

### تنظیم پشتی صندلی

- ۱- اهرم را به طرف بالا بچرخانید.
- ۲- صندلی را (با فشار بدن) به حالت مطلوب ببرید.
- ۳- اهرم را رها کنید تا قفل شود. قبل از رانندگی مطمئن شوید صندلی در وضعیت خود محکم است.

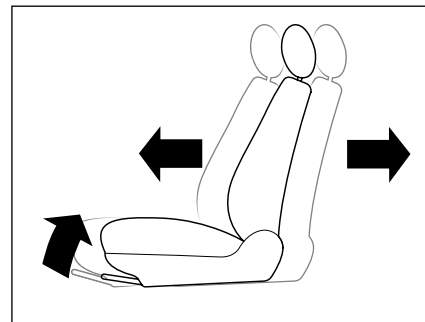

### جلو و عقب بردن صندلی

- ۱- اهرم را به طرف بالا بکشید.
- ۲- صندلی را (با فشار بدن) به حالت مطلوب ببرید.
- ۳- اهرم را رها کنید تا قفل شود. قبل از رانندگی مطمئن شوید صندلی در وضعیت خود محکم است.



### اخطار

- دقت کنید هنگام حرکت، سرنشیمان جلویی خودرو با پشتی صندلی خوابیده سفر نکنند. کمربندهای ایمنی در حالتی قابلیت کامل خود را دارند که زاویه پشتی نسبت به خط عمود حدود ۲۵ درجه باشد.
- در هنگام حرکت خودرو، از تنظیم صندلی خودداری کنید.
- در صورت نصب روکش دوم صندلی ها دقت نمایید که بندهای نگهدارنده روکش مانع حرکت میله‌های تنظیم موقعیت صندلی راننده نگردند، جهت نصب روکش دوم به نمایندگی‌های مجاز مراجعه نمایید.
- باز و بستن صندلی می‌بایست مطابق پروسه انجام گردد و نکات ایمنی رعایت شود لذا در صورت نیاز به باز و بستن صندلی‌ها حتما به نمایندگی‌های مجاز مراجعه نمایید.

\* در صورت نصب در خودروی شما

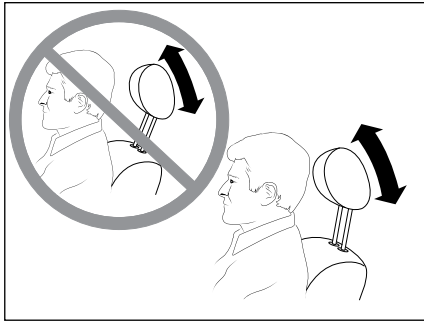

### وضعیت سر نسبت به پشتی سر

پشتی سر برای محافظت سر از عقب رفتن شدید هنگام تصادف یا توقف‌های ناگهانی طراحی شده است. تنظیم صحیح آن خطر آسیب رسیدن به سروگردن را کاهش می‌دهد. ضمناً پشتی سر در موقعیت خود، قابل چرخش به جلو و عقب است (مطابق شکل بالا)



### اخطار

جهت کاهش صدمات جانی و ایمنی به راننده و سرنشین جلو، لازم است تنظیمات ارتفاع پشتی سر و وضعیت سر نسبت به پشتی سر، مطابق تصاویر فوق حتماً رعایت گردد.

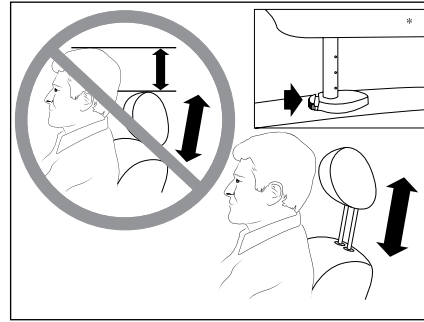

### تنظیم ارتفاع پشتی سر

برای تنظیم ارتفاع پشتی سر، آن را به طرف بالا بکشید تا هم سطح پشت سر شود. برای کاهش ارتفاع، آن را به طرف پایین بفشارید. (ابتدا قفل ضامن را به سمت داخل فشار داده سپس پشت سری را به سمت بالا یا پایین بکشید)\*  
**توجه:** با توجه به اینکه بیرون آوردن پشتی سر به نیروی زیادی نیاز دارد که ممکن است به صندلی صدمه بزند، جز در موارد ضروری از بیرون کشیدن آن خودداری کنید.

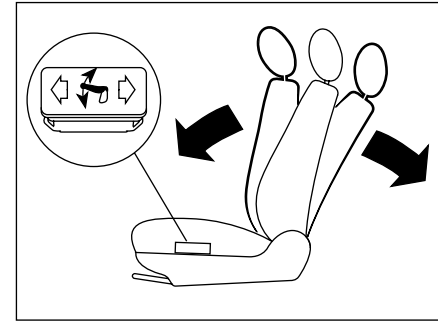

### تنظیم برقی پشتی صندلی

پس از باز کردن سوئیچ، کلید تنظیم برقی کنار صندلی را برای تنظیم پشتی بفشارید تا پشتی صندلی در وضعیت دلخواه ثابت گردد.



### اخطار

- مطمئن شوید هنگام پایین آوردن صندلی، پای سرنشین عقب زیر صندلی نباشد.
- در هنگام حرکت خودرو از تنظیم صندلی خودداری کنید.
- با توجه به اینکه پشتی سر یک وسیله ایمنی است، از وجود آن و صحیح قرار گرفتن آن در جای خود اطمینان حاصل نمایید.

\* در صورت نصب در خودروی شما

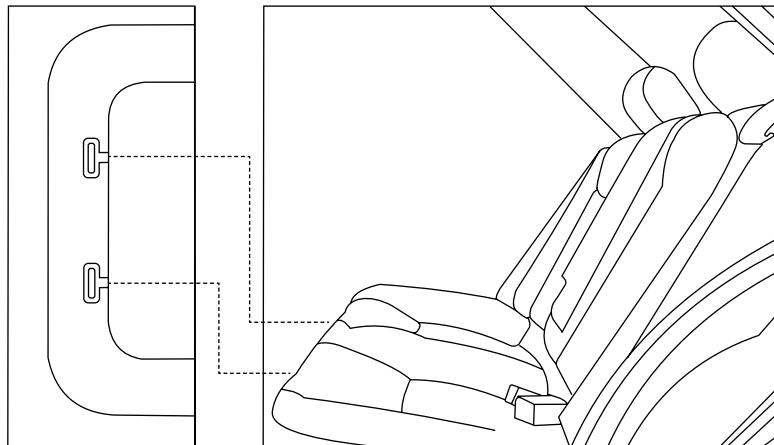

قلابهای طرفین تشک

**هشدار**

از قرار دادن کفیپوش اضافی و ضخیم در زیرپای راننده خودداری شود، زیرا کفیپوش غیراستاندارد مانع از طی شدن کامل کورس پدال کلاچ و سهولت در تعویض دنده می‌گردد.

**صندلی‌های عقب:** در پژو پارس صندلی عقب یکپارچه می‌باشد. برای بازکردن آن وسط لبه جلوی تشک را کمی بالا بکشید تا زبانه قلاب‌های طرفین تشک از محل خود بیرون بیایند، سپس تشک را از زیر پشتی بیرون بیاورید. برای بازکردن پشتی، از داخل صندوق عقب، موکت پشت را کنار زده با قلاب مخصوصی زبانه‌های قلاب پشتی را از محل خود خارج کنید و همزمان پشتی را بالا بکشید تا قلاب‌های بالایی آن نیز آزاد شوند.

**اخطار**

مطمئن شوید هنگام پایین آوردن صندلی، پای سرنشین عقب زیر صندلی نباشد.  
 - با توجه به اینکه پشتی سر یک وسیله ایمنی است، از وجود آن و صحیح قرار گرفتن آن در جای خود اطمینان حاصل نمایید.  
 - هیچ وسیله‌ای نباید در کف خودرو (قسمت جلو طرف راننده) وجود داشته باشد. زیرا در حالت ترمز شدید، این وسایل می‌توانند به زیر پدال بلغزند و مانع استفاده از پدال‌ها شوند.  
 - در هنگام حرکت خودرو از تنظیم صندلی خودداری کنید.

### کمربند مجهز به سیستم محدود کننده نیرو

به هنگام تصادف از قسمت جلو، ایمنی در صندلی‌های جلو بواسطه وجود کمربندهای ایمنی مجهز به محدود کننده نیرو بهبود بیشتری یافته و با این مکانیزم به هنگام تصادف، میزان نیرو بر روی قفسه سینه سرنشین کاهش می‌یابد. کمربند ایمنی با محدود کننده نیرو فقط یک بار و آن هم در زمان فعال شدن کیسه هوا، می‌تواند عمل نماید و پس از آن باید در اسرع وقت کمربندها توسط نمایندگی‌های مجاز ایران خودرو تعویض گردند.

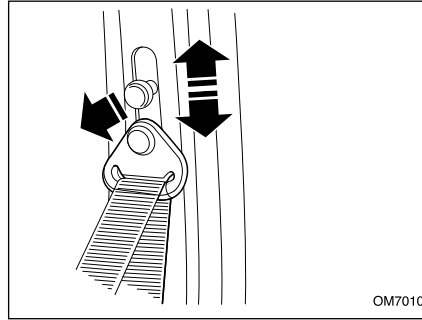

OM7010

### تنظیم ارتفاع کمربند ایمنی صندلی‌های جلو

برای تنظیم ارتفاع کمربند، دکمه تنظیم ارتفاع کمربند را بیرون بکشید و آن را یک یا چند پله بالا یا پایین ببرید. از نظر ایمنی بهتر است کودکان تنها از صندلی عقب خودرو استفاده کنند.

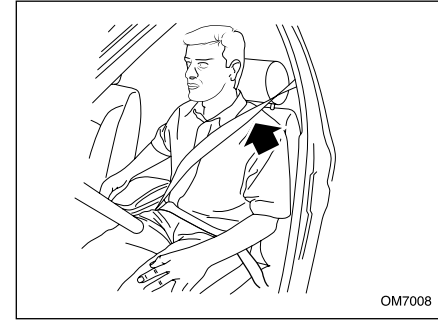

OM7008

### بستن کمربند

کمربند را به آرامی از روی شانه و سینه عبور دهید و مطمئن شوید تاب نخورده باشد. زبانه فلزی آن را در قفل مخصوص داخل و با صدای تق، از قفل شدن آن اطمینان حاصل کنید. با انجام این عمل در کمربند ایمنی سمت راننده، چراغ هشداردهنده روی صفحه نمایش جلوی داشبورد دیجیتال خاموش خواهد شد.

### آزاد کردن کمربند ایمنی

دکمه قرمز رنگ روی قفل کمربند را فشار دهید. کمربندها طوری طراحی شده‌اند که اسکلت بدن (لگن، قفسه سینه و شانه‌ها) را در برگیرند و تنها زمانی مفید و امن هستند که صندلی در حالت نزدیک به عمود قرار داشته باشد.



### اخطار

- برای اینکه از کارایی کمربند ایمنی کاسته نشود، بعد از بستن کمربند جهت جلوگیری از آسیب دیدگی شانه نوار کمربند بر روی شانه قرار داده شود، اطمینان حاصل کنید که پشتی صندلی‌ها در محل مناسب و صحیح قرار گرفته باشد.  
- از ورود اجسام خارجی بخصوص مواد چسبنده به داخل قفل که باعث درست عمل نکردن قفل کمربند می‌شوند، جلوگیری کنید.



### اخطار

کمربندها تنها زمانی مفید و امن هستند که صندلی در حالت نزدیک به عمود قرار داشته باشد. اجازه ندهید هنگام حرکت، سرنشینان جلویی خودرو از صندلی‌های با پشتی خوابیده استفاده کنند با انجام این عمل در کمربندهای ایمنی در سمت راننده، چراغ هشداردهنده روی صفحه نمایش جلوی داشبورد دیجیتال خاموش خواهد شد.



### توصیه‌های ایمنی در مورد کمربندها

کمربندهای ایمنی خودروی شما برای اندازه‌های افراد بالغ طراحی و تنها برای استفاده یک نفر در نظر گرفته شده است. همواره از بسته بودن کمربند ایمنی همه سرنشینان اطمینان حاصل کنید و به هشدارهای زیر عمل کنید:

- هرگز اجازه ندهید هنگام حرکت، سرنشینان پشتی صندلی خود را بیش از حد بخواهاند. کمربندهای ایمنی در حالتی قابلیت کامل خود را دارند که زاویه پشتی نسبت به خط عمود حدود ۲۵ درجه باشد.
- کمربندهای ایمنی را طوری تنظیم کنید که خلاصی نداشته باشند. هنگام حرکت، تسمه کمربند را از بدن دور نکنید. جهت عملکرد درست، کمربند ایمنی باید همیشه در تماس کامل با بدن باشد.
- تسمه پایینی کمربند نباید از روی شکم عبور کند بلکه محل صحیح عبور آن از ناحیه لگن است. تسمه مورب باید از روی شانه و قفسه سینه بگذرد بدون اینکه به گردن فشار آورد.
- قبل از بستن کمربند، اشیای سخت، تیز یا شکستنی چون قلم، کلید، عینک و مانند آن را از لباس خود جدا کنید. مراقب باشید کمربند تاب نخورده باشد و مانعی در سر راه آن قرار نگیرد.
- کمربندهایی را که در تصادف شدید حساسیت خود را از دست داده‌اند یا ساییده شده‌اند، تعویض کنید.
- در صورت امکان از کمربندها برای ثابت نگه داشتن بسته‌ها روی صندلی، استفاده کنید. در تصادف‌ها پرتاب بسته‌های آزاد روی صندلی‌ها در داخل اتاق خودرو می‌تواند موجب جراحت‌های جدی شود.
- در اکثر کشورها، همه سرنشینان خودرو قانوناً ملزم به استفاده از کمربندهای ایمنی هستند، جز در مواقعی که به دلیل گواهی پزشکی از این کار مستثنی باشند.
- بانوان باردار، باید تسمه مورب کمربند را از شانه، میان سینه‌ها و یک طرف جنین بگذرانند. در صورت داشتن هر تردیدی با پزشک خود مشورت کنید.
- کمربندهای طرح جدید مجهز به سیستم محدود کننده نیرو جهت کنترل میزان نیروی وارد شده به قفسه سینه سرنشین در تصادف احتمالی می‌باشند.

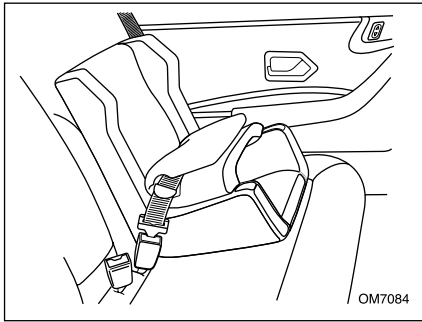

صندلی مخصوص اطفال ۹ ماهه تا ۳ ساله (وزن تا ۱۸ کیلوگرم) را به صورت رو به جلو، در صندلی عقب خودرو مستقر و از ۲ یا ۳ نقطه به کمربند (کمربند ساده یا با قرقره قفل شونده) محکم کنید.

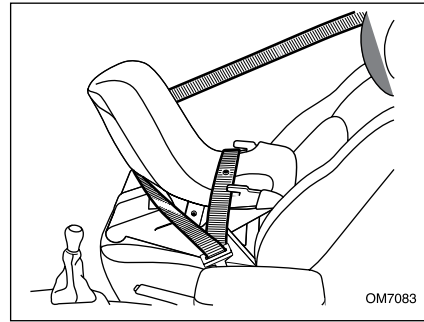

صندلی مخصوص اطفال تا سن ۹ ماهگی (وزن تا ۱۰ کیلوگرم) را به صورت رو به پشت از سه نقطه به تسمه کمربند (کمربند با قرقره قفل شونده) محکم کنید.

**توجه:** افراد زیر ۷ یا ۸ سال به دلیل تفاوت نسبت وزن سر به بدن، کودک محسوب می‌شوند. در کاهش ناگهانی سرعت خودرو، وزن سر با توجه به ضعف نسبی عضلات گردن کودکان می‌تواند صدمات جدی به ستون مهره‌ها وارد سازد. تنها در مواقعی که سن سرنشینان حدود ۱۰ سال و یا قد آنها بیش از ۱۳۵ سانتیمتر باشد، می‌توان آنان را نوجوان محسوب کرد. به همین دلیل در اغلب کشورها جهت مسافرت، استفاده از وسایل ایمنی مناسب کودکان قوانینی پیش بینی شده است.



### اخطار

زمانی که صندلی کودک به حالت پشت به سمت جاده در صندلی سرنشین جلو قرار گرفته باشد، حتماً باید کیسه هوای سرنشین غیرفعال شود. در غیر اینصورت خطر زخمی شدن شدید و یا کشته شدن کودک به دلیل باز شدن کیسه هوا وجود دارد. زمانی که صندلی کودک به حالت رو به سمت جاده در صندلی سرنشین جلو قرار گرفته باشد، صندلی خودرو را از نظر موقعیت طولی کاملاً وسط قرار دهید، پشتی صندلی را صاف کنید و کیسه هوای سرنشین را فعال سازید.



### اخطار

هیچ وسیله‌ای نباید در کف خودرو (قسمت جلو طرف راننده) وجود داشته باشد؛ زیرا در حالت ترمز شدید، این وسایل می‌توانند به زیر پدال بلغزند و مانع استفاده از پدال‌ها شوند.

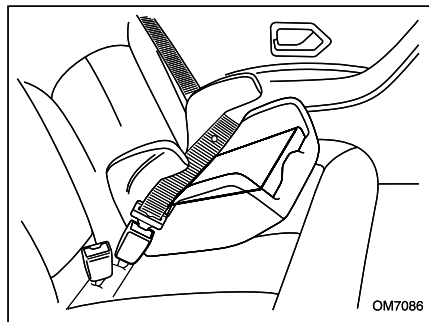

همچنین کودکان درشت اندام ۳ سال به بالا را می‌توان با یک تشک کمکی، در صندلی عقب خودرو و رو به جلو به گونه‌ای نشانند که کمربند (کمربند ساده یا کمربند با قرقره قفل شونده) در دو یا سه نقطه به تشک کمکی محکم شود (این روش بخصوص برای کودکان بین ۳ تا ۶ سال مناسب است).

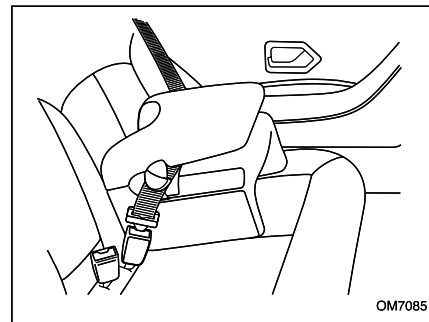

کودکان ۳ سال به بالا (وزن بیش از ۱۵ کیلوگرم) را می‌توان با یک محافظ مخصوص، در صندلی عقب خودرو، رو به جلو به گونه‌ای نشانند که کمربند (کمربند ساده یا کمربند با قرقره قفل شونده) در دو یا سه نقطه به محافظ محکم شود (این روش بخصوص برای کودکان بین ۳ تا ۶ سال مناسب است).



#### اخطار

اطفال و کودکان به هیچ وجه نباید روی پای سرنشینان خودرو بنشینند. مخصوصاً هنگامی که فرزند شما روی پایتان نشسته، خطر جراحات شدید وجود دارد. هیچگاه از یک کمربند برای بستن دو نفر به طور همزمان استفاده نکنید.

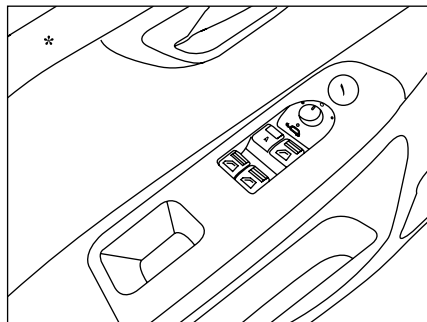

### ۱- انتخاب آینه سمت چپ یا راست

پس از باز کردن سوئیچ، آینه در راست یا چپ را با فشار کلید شماره ۱ به سمت چپ یا راست، انتخاب کنید.

### ۲- تنظیم آینه به صورت برقی

با فشردن کلید شماره ۲ در جهات چهارگانه، آینه را به طرف بالا، پایین، چپ یا راست تنظیم کنید.

- علاوه بر امکان باز و بستن آینه‌ها از طریق ریموت رادیویی، با چرخاندن ۱۸۰ درجه‌ای کلید ۱ در جهت و خلاف جهت عقربه‌های ساعت آینه‌ها به صورت متناوب باز و بسته می‌شوند.\*

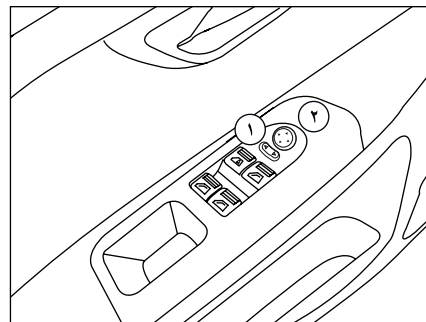

### تنظیم آینه جانبی به صورت برقی

#### ۱- انتخاب آینه سمت چپ یا راست

پس از باز کردن سوئیچ، آینه در راست یا چپ را با فشار کلید شماره ۱ به سمت چپ یا راست، انتخاب کنید.

#### ۲- تنظیم آینه به صورت برقی

با فشردن کلید شماره ۲ در جهات چهارگانه، آینه را به طرف بالا، پایین، چپ یا راست تنظیم کنید.

### گرمن آینه‌های جانبی

برای رفع بخار گرفتگی یا یخ‌زدگی آینه‌های جانبی، کلید گرمن شیشه عقب را به کار بیندازید.

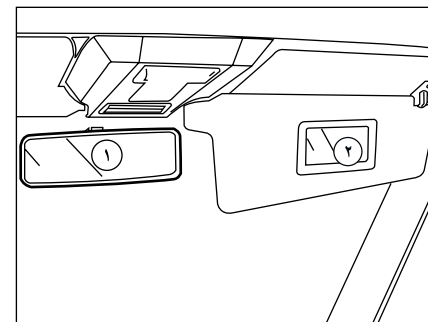

### آینه‌ها

#### آینه داخل

۱- آینه داخل برای دو حالت، رانندگی هنگام روز و هنگام شب، قابل تنظیم می‌باشد.

۲- آینه آرایش: روی آفتابگیر سمت راست آینه آرایش نصب شده است.



### اخطار

تصویر اجسام در آینه دورتر از فاصله واقعی آنها به نظر می‌رسد.

\* در صورت نصب در خودروی شما

تکنولوژی ساخت موتورهای این آینه‌ها که به Motor Folding معروفند، به گونه‌ای است که به محض برخورد آینه به هرگونه مانعی که جلوی حرکت Fold و Unfold آینه را بگیرد، حالت Lock Motor رخ می‌دهد و ولتاژ از دو سر آن قطع می‌شود و این قابلیت مانع از سوختن موتور و همچنین تخریب خود آینه در اثر اعمال نیروی بیش از حد می‌شود. چنانچه از فلاشر استفاده شود، چراغ‌های روی آینه‌های تاشو همزمان با فلاشر مربوطه شروع به چشمک زدن می‌کند.

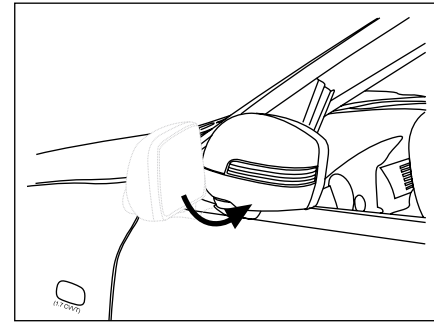

#### آینه تاشوی برقی\*

بسیاری از دارندگان خودرو از مزایای تاشدن آینه‌های جانبی، بخصوص هنگامی که خودرو در یک معبر پارک شده‌اند، مطلعند. از جمله این مزایا می‌توان به بالا بردن ضریب اطمینان به سلامت آینه به هنگام ترک خودرو و اشغال کردن فضای کمتر برای پارک خودرو اشاره کرد. در همین راستا و نیز به منظور افزایش آسایش دارندگان خودرو، آینه‌های تاشوی برقی، بدون نیاز به استفاده از نیروی دست و همزمان با بستن درهای خودرو از طریق کنترل از راه دور به صورت اتوماتیک باز و بسته می‌شوند. آینه تاشو ۲ ثانیه بعد از ریموت اول و تا ۱۰ ثانیه با ریموت دوم بسته می‌شود ولی هنگام باز شدن به محض فشردن دکمه باز شدن روی ریموت آینه‌ها و درها با هم باز می‌شوند.

\* در صورت نصب در خودروی شما

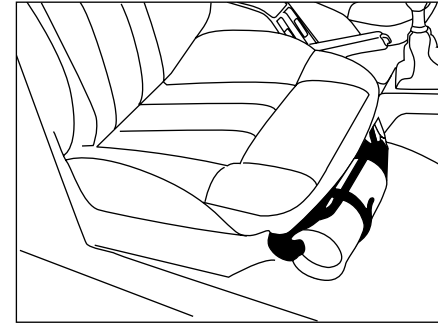

### کیسول استاندارد اطفاء حریق خودرو\*

ضروریست استفاده کنندگان محترم قبل از استفاده، نحوه کاربرد آن را فرا گیرند.

### مشخصه‌های محصول:

۱- این نوع کیسول از نوع پودر شیمیایی خشک با کارتریج (کیسول) ۱۶ گرمی گاز  $CO_2$  تحت فشار می‌باشد و در هنگام عملکرد پس از کشیدن ضامن، گاز داخل کارتریج با پودر خشک مخلوط شده و مواد خاموش کننده تحت فشار، آماده خروج می‌باشند.

۲- تطابق دمای نگهداری و کارکرد با شرایط آب و هوایی ایران (۹۰ تا ۳۰- درجه سانتیگراد)

۳- این نوع کیسول با توجه به استفاده از کارتریج تا ۵ سال نیاز به بازدید و بازرسی ندارد و در صورت استفاده از کیسول امکان شارژ مجدد آن به راحتی امکان پذیر می‌باشد.

۴- عدم کلوخه شدن پودر در صورت ارتعاشات ناشی از خودرو و تحمل شرایط حرارتی و ضربه از مزایای این کیسول می‌باشد.

### نحوه کاربرد:

روش فعال کردن کیسول به شرح ذیل بر روی بدنه کیسول به زبان فارسی درج شده است. که حتماً با دقت مطالعه فرمائید.

- ضامن را بکشید.

- ضامن درپوش فوقانی را به سمت بالا بکشید.

- افشانک را به سمت بن آتش (کانون آتش) نشانه گرفته و دستگیره را برای تخلیه پودر به سمت پائین فشار دهید.

### توجه:

در صورت بروز آتش در محفظه موتور از باز کردن کامل در موتور و تسریع در رسیدن هوا خودداری کنید.

پس از کشیدن ضامن و فعال کردن کیسول، در موتور را تا ارتفاع حدود ۱۰ الی ۱۵ سانتیمتر با احتیاط و دقت باز کنید و همزمان، با خونسردی مواد کیسول را حدود ۱ الی ۲ ثانیه از این محل به سمت مرکز آتش، تخلیه کنید.

سپس در موتور را بالا برده و به سمت کانون آتش، کیسول را تخلیه کنید و توجه داشته باشید که این کیسول یک کیلویی و زمان تخلیه آن ۱۰-۷ ثانیه می‌باشد، لذا دقت در انجام عملیات اطفاء حریق بسیار ضروری است.

\* در صورت نصب در خودروی شما

### نکات بسیار مهم:

۱- هرگز شیر تخلیه کپسول را باز نفرمائید، این کار موجب از بین رفتن کیفیت مواد داخل کپسول و کاهش قدرت خاموش کنندگی آن می‌گردد.

۲- به هنگام آتش‌سوزی و یا شرایط اضطراری، در صورت قفل شدن درها و شیشه‌ها و عدم امکان باز نمودن آنها کپسول را از زیر صندلی بغل راننده برداشته و با زدن ضربه به وسیله قسمت انتهایی کپسول به شیشه‌ها و شکستن آن از خودرو خارج شوید.

۳- اگر چه مواد داخل کپسول سمی نمی‌باشد ولی هرگز کپسول را به طرف صورت و چشم افراد تخلیه نکنید.

۴- هنگام نصب در داخل خودرو دقت فرمائید که کپسول در محل خود به خوبی قرار گرفته باشد و کمر بند پلاستیکی نگهدارنده آن کاملاً در محل خود قفل شده باشد. شایان ذکر است که در غیر این صورت در موارد ضربه و یا تصادف امکان حرکت و جدا شدن از محل خود وجود دارد.

۵- در هنگام آتش‌سوزی کاملاً خونسرد باشید و با دقت عملیات اطفاء حریق را انجام دهید.

۶- شایان ذکر است کپسول یک کیلویی فوق جهت کنترل یا مهار آتش و جلوگیری از پیشرفت حریق در بدو شروع آن طراحی شده است. لذا در مواردی که آتش‌سوزی در سطح گسترده یا وسیع حادث شود، باید به کمک نیروهای امدادی جهت اطفاء حریق اقدام نمود و کپسول یاد شده در خصوص این موارد فاقد کارایی لازم می‌باشد.



### هشدار

مهارت و خونسردی در هنگام استفاده از کپسول اطفاء حریق شرط اساسی در مهار آتش می‌باشد و شرکت خودروساز در قبال عدم استفاده صحیح کاربر و با عدم اطفاء حریق تعهدی ندارد.

### نکات ایمنی در پیشگیری از سرقت خودرو

همواره نکات زیر را هنگامی که خودرو را حتی برای چند دقیقه ترک می‌کنید، رعایت کنید:

۱- پنجره‌ها را کاملاً ببندید.

۲- اشیای قیمتی را با خود بردارید یا در صندوق عقب پنهان کنید.

۳- سوئیچ را جا نگذارید.

۴- فرمان را قفل کنید (هنگامی که ماشین خاموش است با کمی چرخاندن، فرمان قفل می‌شود).

۵- همه درها را قفل کنید.

علاوه بر رعایت نکات بالا خود شما هم می‌توانید تدابیری بیندیشید که امکان سرقت خودروی خود را کاهش دهید.



### هشدار

- از پارک کردن خودرو در مکان‌های خلوت خودداری کنید.

- خودرو را در مکان‌های تاریک پارک نکنید.

- هرگز اسناد و مدارک خودرو یا کلیدهای یدکی را در داخل خودرو جا نگذارید.

- اگر پارکینگ دارید، از آن استفاده کنید و حتماً سوئیچ را بردارید.

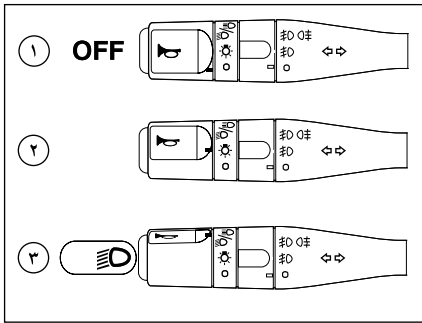

### کلید چراغ‌ها

- وضعیت ۱: همه چراغ‌ها خاموش  
 وضعیت ۲: چراغ‌های کوچک، عقب و صفحه نمایش جلو  
 داشبورد  
 وضعیت ۳: چراغ‌های جلو روشن

**سوت اخطار:** راننده را هنگام خارج شدن از خودرو، متوجه روشن بودن چراغ‌های جلو می‌کند و در صورتی به صدا در می‌آید که در راننده (و یا شاگرد)\* باز بوده و سوئیچ بسته باشد.

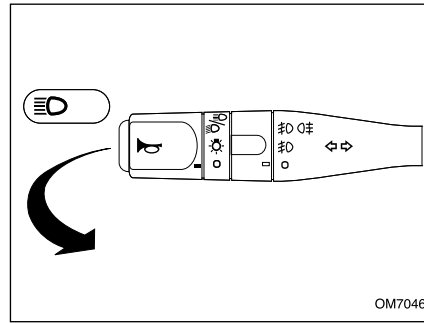

### نور پایین و بالا

برای تغییر نور پایین و بالا، اهرم را کاملاً به طرف فرمان بکشید (در این حالت نشانگر آبی نور بالا روشن می‌شود). برای علامت دادن با چراغ‌های اصلی (چراغ زدن)، اهرم را تا نیمه به طرف فرمان بکشید و رها کنید.

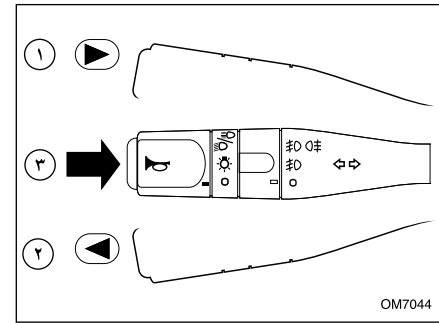

### چراغ راهنمای چپ و راست

وضعیت ۱، ۲: قبل از گردش به چپ، اهرم را به طرف پایین و قبل از گردش به راست اهرم را به طرف بالا حرکت دهید. (چراغ هشدار دهنده سبزروی صفحه نمایش جلو داشبورد در جهت گردش چشمک خواهد زد).  
 در صورت زدن یک ضربه بر روی راهنمای چپ یا راست، راهنما فعال شده و پس از ۳ بار چشمک زدن خاموش می‌شود. (تعداد فلاشرها با دستگاه عیب‌یاب قابل تنظیم می‌باشد)\*

### بوق

وضعیت ۳: برای بوق زدن، کلید انتهای دسته راهنما را بفشارید.

\* در صورت نصب در خودروی شما



### اخطار

قبل از شروع به رانندگی در شب: از عملکرد صحیح تجهیزات الکتریکی اطمینان حاصل نمایید و چراغ‌های خودرو را تنظیم نمایید. (در صورت حمل بار بیش از حد معمول) بطور کلی، دقت کنید که چراغ‌ها پوشیده شده نباشند. (کثیفی، گل، برف و یا هرگونه شیء روی آنها را نپوشانده باشد).





### اخطار

- قبل از شروع رانندگی در شب:  
از عملکرد صحیح تجهیزات الکتریکی اطمینان حاصل کرده و چراغ‌های خودرو را تنظیم کنید. (در صورت حمل بار بیش از حد معمول). بطور کلی، دقت کنید که چراغ‌ها پوشیده شده نباشند. (کثیفی، گل، برف و یا هرگونه شیء روی آنها را نپوشانده باشد).

- در هوای صاف یا بارانی چه روز و چه شب از چراغ‌های مه‌شکن جلو و عقب استفاده نکنید زیرا نور خیره کننده آنها باعث کاهش دید ایجاد خیرگی رانندگان دیگر می‌شود و احتمال بروز تصادف را بالا می‌برد.

- چراغ‌های مه‌شکن را فقط در هوای برفی و مه‌آلود مورد استفاده قرار دهید.

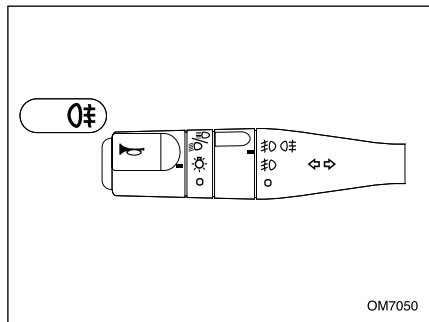

OM7050

### چراغ‌های مه‌شکن عقب

برای روشن کردن چراغ‌های مه‌شکن عقب، بخش میانی دسته راهنما را دو مرحله به طرف بالا بچرخانید، هنگامی که چراغ‌های مه‌شکن روشن هستند همزمان نشانگری روی صفحه نمایش جلو داشبورد روشن می‌شود. این چراغ‌ها روشن می‌شوند به شرطی که:  
- چراغ‌های کوچک روشن باشند.  
- چراغ‌های جانبی و چراغ‌های مه‌شکن جلو (در صورت وجود) روشن باشند.

توجه داشته باشید از چراغ مه‌شکن فقط در مواردی استفاده کنید که محدوده دید کم باشد زیرا در شرایط دید عادی باعث ناراحتی رانندگان دیگر می‌شود.

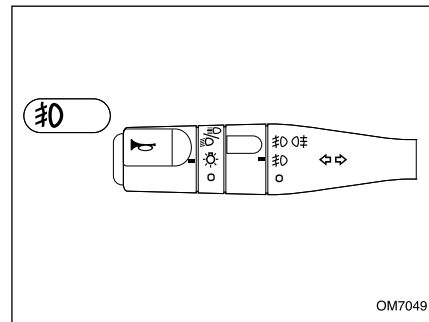

OM7049

### چراغ‌های مه‌شکن جلو\*

برای روشن کردن چراغ‌های مه‌شکن جلو، بخش میانی دسته راهنما را یک مرحله به طرف بالا بچرخانید. هنگامی که چراغ‌های مه‌شکن روشن هستند، همزمان نشانگری روی صفحه نمایش جلو داشبورد روشن می‌شود. این چراغ‌ها تنها هنگامی روشن می‌شوند که چراغ‌های کوچک روشن باشند.

\* در صورت نصب در خودروی شما

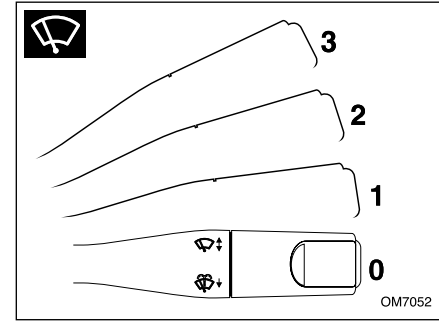
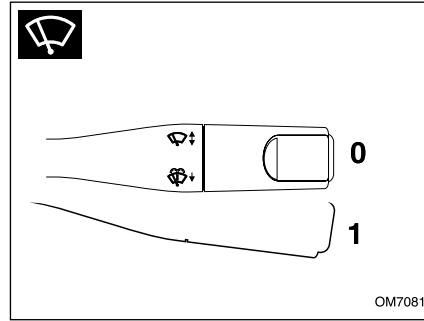
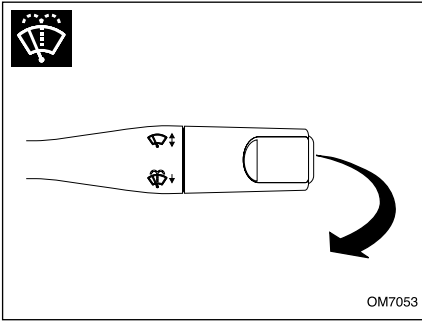

### شست و شوی شیشه

برای شست و شوی شیشه، اهرم را به طرف خود بکشید. یک بار کشیدن اهرم، برف پاک کن ها سه بار حرکت می کنند. مادامی که اهرم را نگه دارید، شیشه شوی کار می کند. با کشیدن اهرم، بلافاصله پاشش آب آغاز و پس از پاشش آب به مدت ۰/۷ ثانیه، برف پاک کن ها شروع به حرکت می نمایند. ولی به محض رها نمودن اهرم، برف پاک کن ها پس از سه مرتبه حرکت باز می ایستند که نهایتاً پس از گذشت ۳ ثانیه از توقف، حرکت چهارم برف پاک کن جهت پاک کردن کامل شیشه صورت می پذیرد.\*

**حرکت تکی برف پاک کن (تنها یک رفت و برگشت)**  
برای یک بار حرکت برف پاک کن، اهرم را با یکبار به طرف پایین بکشید و رها کنید.  
با نگه داشتن اهرم به طرف پایین، برف پاک کن بطور پیوسته حرکت خواهد کرد.

### برف پاک کن

کنترل برف پاک کن ها و شیشه شوی توسط دسته سمت راست فرمان و فقط در حالی که سوئیچ باز است، انجام می گیرد.  
0- خاموش  
1- برف پاک کن زمانی\* (فاصله زمانی بین دو حرکت برف پاک کن و با افزایش سرعت خودرو افزایش می یابد).  
2- سرعت کند  
3- سرعت تند



### هشدار

در هنگام یخ زدگی، اطمینان حاصل کنید که تیغه های برف پاک کن یخ نزنند (خطر داغ کردن موتور برف پاک کن). وضعیت تیغه ها را بررسی نمایید. هنگامی که کارایی تیغه ها پایین می آید، باید آنها را تعویض نمود. (تقریباً هر سال) شیشه جلوی خودرو را به طور مرتب تمیز کنید، در صورتی که قبلاً از متوقف کردن برف پاک کن ها (حالت 0) موتور را خاموش کنید، تیغه های برف پاک کن در هر وضعیتی که باشند متوقف خواهند شد. بعد از روشن کردن موتور، کافی است برف پاک کن را در حالت 0 قرار دهید تا تیغه ها به حالت توقف بازگردند. هنگام بازکردن در موتور اطمینان حاصل کنید که دسته برف پاک کن در وضعیت 0 (توقف) قرار دارد. (خطر ایجاد جراثیم).

\* در صورت نصب در خودروی شما



### اخطار

- این سیستم جهت کمک به راننده برای تشخیص اشیاء در فاصله ۱۵۰ سانتیمتر (از پشت خودرو هنگام پارک) با سرعت کمتر از ۵ km/h می‌باشد. و همچنین دارای محدودیت‌هایی در خصوص تخمین فاصله قابل تشخیص و موانع بوده لذا دقت راننده برای شرایطی که موانع قابل تشخیص نمی‌باشند الزامی است.

- این سیستم با استفاده از سیگنال‌های صوتی وظیفه کمک‌رسانی جهت سهولت در امر پارک کردن خودرو و همچنین تعیین فاصله تقریبی تا مانع موجود در هنگام حرکت با دنده عقب را انجام می‌دهد.

بنابراین وجود این سیستم هیچگاه نباید باعث حرکت ناگهانی و رانندگی بدون احتیاط به سمت عقب (دنده عقب) گردد. راننده باید همیشه مراقب موارد ناگهانی که می‌توانند در حین دنده عقب رخ دهند، باشند: موانع متحرک (کودک، کالسکه، دوچرخه، حیوان و...) یا موانع کوتاه و یا خیلی باریک (جدول، نرده باریک و...)

- در صورت پوشانیده شدن سطح سنسورها با گل و لای یا هر مانع دیگر، عملکرد در این سیستم دچار اختلال یا قطع خواهد شد. توصیه می‌شود سطح سنسورها همیشه تمیز نگه داشته شود.

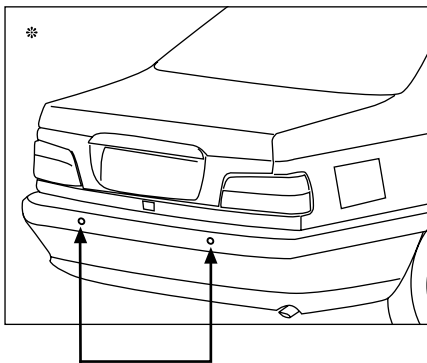

سنسور دنده عقب

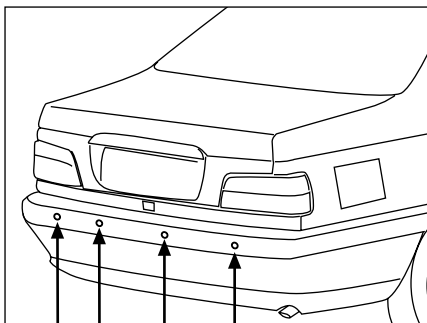

سنسور دنده عقب

\* در صورت نصب در خودروی شما

### سیستم اعلام خطر دنده عقب

این سیستم امکان یک پارک مطمئن، آسان و دقیق را در کلیه شرایط و موقعیت‌ها برای راننده فراهم می‌آورد.

### نحوه عملکرد:

سنسور دنده عقب در سیر عقب خودرو نصب می‌گردد و فقط در زمانی فعال می‌شود که خودرو در وضعیت دنده عقب قرار گیرد و در این حالت وجود موانع را با صدای بوق به اطلاع راننده می‌رساند. هر چه فاصله مانع تا خودرو کمتر باشد، حساسیت سیستم بالا رفته و تعداد بوق‌های بیشتری در یک زمان معین شنیده می‌شود تا راننده از وضعیت خودرو نسبت به مانع مطلع شود.

### مشخصات سیستم

این سیستم در خودروی پژو پارس از چهار سنسور چشمی (در بعضی از مدلها دو سنسور چشمی)\* که در سپر عقب تعبیه شده‌اند تشکیل شده و موانع را در فواصل زیر اعلام می‌کند:

- فاصله بین ۹۲ cm تا ۱۳۸ cm، سه بوق در دو ثانیه
- فاصله بین ۴۶ cm تا ۹۲ cm، سه بوق در یک ثانیه
- فاصله بین ۵ cm تا ۴۶ cm، بوق ممتد

### عیب‌یابی سیستم

این سیستم در صورت قطع بودن یا معیوب شدن هر یک از سنسورها، بوق متفاوتی از سه نوع بوق ذکر شده ایجاد خواهد کرد، جهت رفع عیب به تعمیرگاه مجاز مراجعه نمایید.

### موبایل هندزفری با تکنولوژی Bluetooth

برای حفظ ایمنی خود، حتی المقدور از مکالمه با تلفن همراه در حین رانندگی خودداری نمائید. بلوتوث یک روش مخایره بی سیم برای فواصل کوتاه است. بلوتوث این دستگاه می تواند به تلفن های همراهی که امکانات بلوتوث را دارند وصل شود. بعد از وصل شدن، می وائید تلفن همراه خود را از طریق این دستگاه کنترل کنید.

### عمل Pairing یا هماهنگی تلفن همراه با سیستم موبایل هندزفری:

جهت برقراری ارتباط دستگاه با تلفن همراه از این عملکرد استفاده کنید.

- دستگاه را روشن کنید.
  - جهت فعال کردن بلوتوث دستگاه دکمه  را برای چند لحظه نگه دارید. علامت بلوتوث بالای صفحه نمایشگر به صورت چشمک زن ظاهر می شود.
  - بلوتوث تلفن همراه خود را روشن کرده، تلفن همراه را در فاصله کمتر از ۳ متری دستگاه گرفته و شروع به جستجوی دستگاه های بلوتوث نمائید.
  - بعد از مشاهده نام بلوتوث "IKCO" در لیست مربوطه روی تلفن همراه، آن را انتخاب کنید. در صورت نیاز به وارد کردن کد برقراری کد "۱۲۳۴" را وارد کنید. ارتباط بلوتوثها بطور خودکار برقرار می شود.
- در صورت مشاهده دو گزینه connect یا disconnect

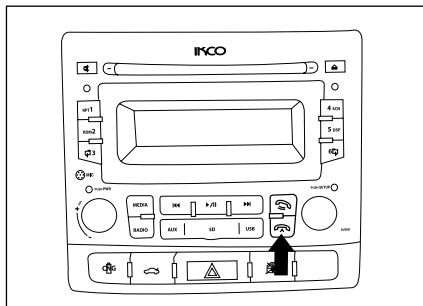



در برخی از انواع تلفن های همراه لطفا گزینه connect را انتخاب نمائید. بعضی از انواع تلفن های همراه نیازی به وارد کردن کد ندارند. بعد از برقراری ارتباط بین دستگاه و گوشی علامت بلوتوث از حالت چشمک زن خارج شده و به صورت ثابت روی صفحه نمایش باقی می ماند.

### نحوه قطع ارتباط دستگاه با تلفن همراه

در صورتی که پس از برقراری ارتباط بلوتوثها تمایل به قطع آن داشتید، دکمه  را فشرده و نگه دارید.

### دریافت تماس

- در صورتی که پس از برقراری ارتباط بلوتوثها تماسی با شما گرفته شود، دستگاه بطور خودکار به حالت BT می رود و شماره تماس روی صفحه نمایش نشان داده می شود.
- در صورتی که مایل به رد تماس بودید دکمه  را بزنید. صفحه نمایشگر عبارت "REJ CALL" را نمایش می دهد.

۳- برای دریافت تماس دکمه  را بزنید. صفحه نمایشگر پس از برقراری ارتباط و در حین مکالمه عبارت "TALKING" را نشان می دهد.

۴- پس از اتمام مکالمه دکمه  را جهت قطع تماس استفاده نمائید. صفحه نمایشگر عبارت "END CALL" را نمایش می دهد.





### انتقال تماس

برای انتقال صدا از دستگاه به تلفن همراه، در حین مکالمه دکمه  را فشار دهید. صفحه نمایشگر عبارت "PRIVATE" را نشان می دهد. جهت انتقال مجدد صدا از گوشی به دستگاه مجدداً این کلید را بزنید.

### شماره گیری مجدد

در صورتی که بخواهید شماره ای را که آخرین بار با آن تماس برقرار کرده اید مجدداً بگیرید دکمه  را بزنید.

### بلوتوث صوتی (BT AUDIO)

- برای شنیدن صدای موزیک در حال پخش توسط تلفن همراه و کنترل پخش با دستگاه دکمه "MEDIA" را مکرراً جهت انتخاب گزینه "BT AUDIO" بزنید.
- برای خواندن یا مکت آهنگ در حال پخش دکمه  را بزنید.
- جهت تعویض تراک دکمه  و  را بزنید.
- جهت جلو و عقب بردن آهنگ در حال پخش دکمه  و  را نگه دارید.

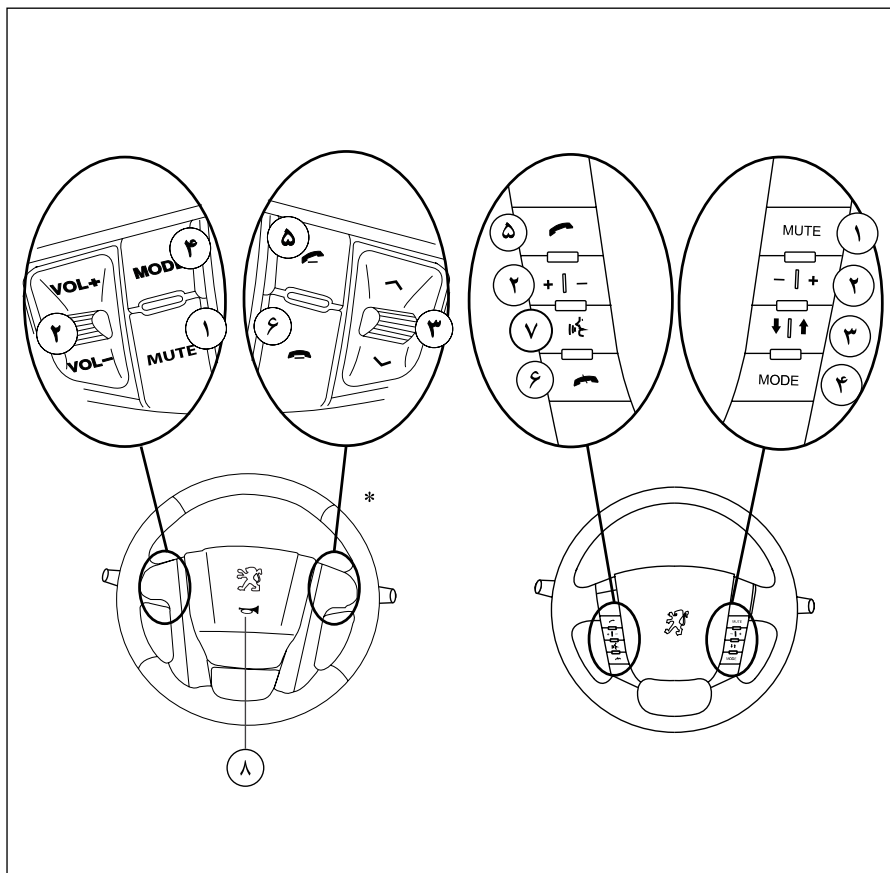

### کلیدهای تجهیزات صوتی نصب شده بر روی غربیلک فرمان\*

۱- (MUTE) با زدن لحظه‌ای این دکمه صدای سیستم صوتی قطع شده و با زدن مجدد این کلید، سیستم به حالت عادی برمی‌گردد.

۲- (+ -) جهت افزایش و کاهش صدا

۳- (↕) الفبا: انتخاب تراک قبلی و بعدی (CD/USB)

ب: جستجوی اتوماتیک ایستگاه‌های رادیویی (در حالت رادیو)

۴- (MODE) جهت وارد شدن به منوهای

RADIO > CD PLAYER > USB > AUX > BT

۵- (↩) پاسخ به تماس دریافتی (در صورت دریافت

تماس تلفنی) با فشار دادن کلید به مدت ۲ ثانیه عمل

pairing امکانپذیر است.

۶- (↩) قطع ارتباط دستگاه با تلفن همراه

برای قطع ارتباط بلوتوثی بین تلفن همراه و رادیو پخش،

این کلید را فشرده و نگاه دارید.

۷- (📞) مکالمه خصوصی (private)

۸- (📞) جهت استفاده از بوق درپوش فرمان نزدیک

به هر یک از پایه‌های فرمان را فشار دهید.

#### توجه:

نور پس زمینه کلیدها به رنگ سفید است و با روشن کردن SIDE LAMP روشن می‌گردد.

\* در صورت نصب در خودروی شما

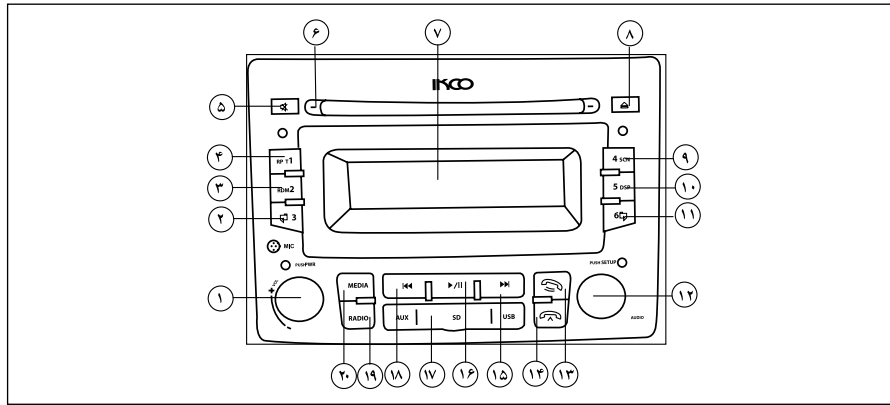

## صفحه کنترل سیستم صوتی

- ۱- فشردن کوتاه: روشن کردن
- فشردن ممتد بیش از ۲ ثانیه: خاموش کردن
- پیچاندن ولوم: تنظیم صدا
- ۲- در حالت رادیو:

- فشردن کوتاه: حافظه شماره ۳
- فشردن ممتد: ثبت فرکانس جاری در حافظه شماره ۳ در حالت CD/USB/SD:

فشردن کوتاه: انتخاب پوشه قبل در فایل های MP3/WMA  
 فشردن ممتد: انتخاب ۱۰ فایل قبل تر در داخل پوشه جاری

## ۳- در حالت رادیو:

- فشردن کوتاه: حافظه شماره ۲
- فشردن ممتد: ثبت فرکانس جاری در حافظه شماره ۲ در حالت CD/USB/SD:

- پخش آهنگ ها به طور تصادفی

## ۴- در حالت رادیو:

- فشردن کوتاه: حافظه شماره ۱
- فشردن ممتد: ثبت فرکانس جاری در حافظه شماره ۱ در حالت CD/USB/SD:

- تکرار فایل / پوشه در حال پخش

## ۵- قطع خروجی صدا (MUTE)

- ۶- ورودی دیسک
- ۷- صفحه نمایشگر
- ۸- دکمه خروج دیسک
- ۹- در حالت رادیو:

- فشردن کوتاه: حافظه شماره ۴

- فشردن ممتد: ثبت فرکانس جاری در حافظه شماره ۴ در حالت CD/USB/SD:

- معرفی فایل های صوتی (پخش ۱۰ ثانیه ای)

## ۱۰- در حالت رادیو:

- فشردن کوتاه: حافظه شماره ۵
- فشردن ممتد: ثبت فرکانس جاری در حافظه شماره ۵

## در حالت CD/USB/SD:

- نمایش اطلاعات فایل صوتی با فرمت MP3/WMA

## ۱۱- در حالت رادیو:

- فشردن کوتاه: حافظه شماره ۶
- فشردن ممتد: ثبت فرکانس جاری در حافظه شماره ۶ در حالت CD/USB/SD:

- فشردن کوتاه: انتخاب پوشه بعد در فایل های MP3/WMA

- فشردن ممتد: انتخاب ۱۰ فایل بعدتر در داخل پوشه جاری

## ۱۲- فشردن کوتاه: انتخاب تنظیمات صوتی

- فشردن ممتد: ورود به تنظیمات سیستم
- پیچاندن: در حالت رادیو: تنظیم فرکانس دستی
- در حالت CD/USB/SD: انتخاب آهنگ قبل / بعد
- ۱۳- فشردن کوتاه: جستجو و ذخیره اتوماتیک ایستگاههای رادیویی
- فشردن ممتد: معرفی ایستگاههای رادیویی (پخش ۱۰ ثانیه ای)

## ۱۴- فشردن کوتاه: فعال / غیرفعال کردن TA

- فشردن ممتد: فعال / غیرفعال کردن AF

## ۱۵- در حالت رادیو:

- فشردن کوتاه: جستجوی اتوماتیک ایستگاههای رادیویی در جهت افزایش فرکانس

## در حالت CD/USB/SD:

- فشردن کوتاه: انتخاب آهنگ بعد
- فشردن ممتد: پیمایش رو به جلو سریع آهنگ در حال پخش

## ۱۶- فشردن کوتاه: پخش / توقف آهنگ

- فشردن ممتد: انتخاب تراک اول

## ۱۷- در پوش USB/SD/AUX

## ۱۸- در حالت رادیو:

- فشردن کوتاه: جستجوی اتوماتیک ایستگاههای رادیویی در جهت کاهش فرکانس

## در حالت CD/USB/SD:

- فشردن کوتاه: انتخاب آهنگ قبل
- فشردن ممتد: پیمایش رو به عقب سریع آهنگ در حال پخش

## ۱۹- فشردن کوتاه: تعویض باندهای رادیویی

## ۲۰- انتخاب پخش کننده (CD/USB/SD/AUX IN)

گرد و خاک درون قاب نگهداری CD می‌تواند باعث آسیب رساندن به CD و بروز خط و خش بر روی آن گردد. لذا در فواصل زمانی مشخصی اقدام به تمیز کردن قاب CD نمائید.

### نکات استفاده از CD

استفاده از CD آسیب دیده یا دارای گرد و غبار سبب ایجاد اختلال در صدا خواهد شد.

سطح CD را لمس ننمائید و برای حمل آن از لبه‌های آن استفاده‌نمائید.

از الصاق هرگونه برچسب، مهر و... روی سطوح دوطرف CD خودداری نمائید.

از قراردادن CD در معرض تابش مستقیم نور خورشید یا حرارت بیش از حد خودداری نمائید.

برای تمیز کردن CD ها از دستمال نرم استفاده نموده و جهت برطرف نمودن آلودگی از مرکز CD به طرف خارج آن حرکت نمائید.

در صورت کثیف شدن پانل یا صفحه نمایش، از دستمال ابریشمی و مواد پاک کننده طبیعی جهت تمیز کردن آن استفاده نمائید. استفاده از پارچه خشن و مواد پاک کننده شیمیایی نظیر الکل می‌تواند منجر به بروز آسیب و ایجاد خط و خش در سطح آن شود.

دستگاه ممکن است قادر به پخش CD هایی که بر روی آنها لیبل چسبانده شده نباشد. بنابراین قبل از وارد کردن CD به داخل دستگاه اقدام به درآوردن لیبل روی آن کنید. CD های 3-inch (8cm) قابل استفاده در این دستگاه نمی‌باشند. هرگز از CD های 3-inch که درون مبدل‌های 8cm به 12cm قرار گرفته‌اند یا CD های تاب برداشته استفاده نکنید. در صورت استفاده، دستگاه قادر به خارج نمودن CD نخواهد بود.

### اقدامات احتیاطی

از اتصال ترمینال منفی بلندگو به ترمینال منفی کانکتور اطمینان حاصل نمائید. از اتصال ترمینال منفی و مثبت بلندگو به یکدیگر یا به بدنه دستگاه اجتناب کنید.

در صورت نیاز به تعویض فیوز، از میزان آمپر آن اطمینان حاصل نمائید. استفاده از فیوز با آمپر بالاتر باعث بروز احتمال آسیب جدی به دستگاه خواهد شد.

از عدم ورود اشیاء و قطعات ریز به داخل دستگاه اطمینان حاصل نمائید زیرا در صورت ورود، سبب ایجاد اختلال در عملکرد دستگاه، شوک الکتریکی یا تابش پرتویزر خواهد شد. صدای دستگاه را در حدی نگه دارید که صداهای بیرون خودرو به خصوص صداهای هشدار دهنده (بوق سایر خودروها و...) قابل شنیدن باشند.

قبل از انجام هرگونه عمل پیچیده‌ای روی دستگاه، خودرو را متوقف نمائید.

در صورت بروز هرگونه مشکلی از باز نمودن یا تنظیم نمودن دستگاه بدون حضور افراد متخصص خودداری نمائید. جهت رفع مشکل به نمایندگی‌های مجاز ایران خودرو مراجعه نمائید.

## سیستم ضد سرقت سیستم صوتی

## وارد کردن کد رمز

برای ایمنی بیشتر دستگاه شما مجهز به کد رمز چهار رقمی می‌باشد. هرگاه اتصال برق دستگاه بنا به هر دلیلی قطع گردد، پس از اتصال مجدد با روشن کردن دستگاه نمایشگر عبارت "\*\*\*\* PWD" را نمایش می‌دهد. جهت روشن کردن دستگاه بایستی کد رمز چهار رقمی صحیح توسط دکمه‌های ۱ الی ۴ پانل وارد گردد.

برای وارد کردن اولین عدد از سمت چپ (\*\*\*\* PWD) دکمه شماره ۱ رادیو را پی در پی تا زمان نمایش عدد صحیح بزنید. (به عنوان مثال: برای انتخاب عدد ۵؛ دکمه شماره ۱ را پنج بار فشار دهید) بعد از اینکه عدد اول را روی مقصدار صحیح تنظیم کردید، برای وارد کردن عدد دوم (\*\*\*\* PWD) دکمه شماره ۲ رادیو را پی در پی تا زمان نمایش عدد صحیح بزنید. برای وارد کردن سوم دکمه شماره ۳ و برای وارد کردن عدد چهارم دکمه شماره ۴ را به همین ترتیب بزنید. جهت تأیید کد وارد شده دکمه SETUP/AUDIO را بزنید. در صورتی که کد وارد شده صحیح باشد دستگاه روشن می‌شود. در غیر این صورت دستگاه بسته به تعداد اشتباه وارد حالت خطا (Error) می‌گردد. بعد از طی شدن زمان وقفه، سیستم مجدداً درخواست کد می‌نماید و با وارد کردن کد رمز صحیح دستگاه روشن می‌شود. در صورت وارد نمودن رمز اشتباه به تعداد شش بار، کد خطای ERR20 نمایش می‌یابد

که به منزله قفل شدن سیستم خواهد بود. در اینصورت بایستی به نمایندگی‌های مجاز ایران خودرو مراجعه نمایید. **توجه:** کد پیش فرض کارخانه‌ای دستگاه عدد ۱۱۱۱ است.

## تغییر کد رمز ورود

از آنجائیکه کد پیش فرض کلیه دستگاه‌ها قبل از تغییر رمز توسط شرکت ایران خودرو، عدد ۱۱۱۱ در نظر گرفته شده، بهتر است برای ایمنی بیشتر کد رمز دستگاه را تغییر دهید. برای تغییر کد رمز کلید "RADIO" و کلید "RPT/1" را به مدت ۲ ثانیه همزمان نگه‌دارید. پیام "\*\*\*\*PWD" کد رمز عبور تنظیم شده را فراخوان می‌نماید. در صورت ورود کد رمز چهار رقمی صحیح، پیام "----PWD" جهت ورود رمز عبور ۴ رقمی جدید نمایان می‌گردد. کد رمز جدید را وارد نموده و دکمه ولوم -SETUP/AU-DIO را فشار دهید. اکنون پیام "----PWD" مجدداً رمز ۴ رقمی جدید را جهت تطابق فراخوان می‌نماید. کد ۴ رقمی را که در مرحله قبل به عنوان رمز ورود جدید وارد نموده اید، انتخاب و دکمه ولوم SETUP/AUDIO را فشار دهید. در صورت تطابق رمزهای عبور وارد شده، پیام "PWD SET" به منزله تغییر کد رمز نمایش می‌یابد. و در صورتیکه دو رمز وارد شده یکسان نباشند پیام "SET FAIL" به منزله خطا در تغییر رمز نمایش می‌یابد که بایستی مراحل تغییر رمز فوق را مجدداً تکرار نمایید.



### نحوه کار با رادیو

#### تعیین باند

برای انتخاب حالت رادیو دکمه "RADIO" را بزنید. در حالت پخش رادیو با فشردن پیاپی دکمه "RADIO" می‌توانید یکی از باندهای رادیویی را به ترتیب زیر انتخاب کنید:



#### جستجوی اتوماتیک ایستگاههای رادیویی

با فشار لحظه‌ای دکمه‌های **▶▶▶** و **◀◀◀** می‌توانید سیستم جستجوی اتوماتیک را در جهت افزایش یا کاهش فرکانس‌های رادیویی فعال نمایید. پس از دریافت ایستگاه رادیویی مورد نظر، می‌توانید ایستگاه دریافتی را در یکی از حافظه‌های ۶ ~ ۱ ذخیره نمایید. جهت ذخیره ایستگاه دریافتی، شماره مورد نظر را به مدت ۲ ثانیه فشرده نگه دارید.

#### جستجوی دستی ایستگاههای رادیویی

با چرخش کلید AUDIO در جهت عقربه‌های ساعت فرکانس رادیویی به صورت دستی افزایش می‌یابد و با چرخش در جهت خلاف عقربه‌های ساعت فرکانس رادیویی کاهش می‌یابد.

### تنظیم بلندی صدا

جهت تنظیم سطح صدا، ولوم صدا را بچرخانید تا سطح صدا تنظیم شود. برای افزایش سطح صدا، ولوم را در جهت حرکت عقربه‌های ساعت (راست) و برای کاهش سطح صدا در خلاف جهت حرکت عقربه‌های ساعت (چپ) بچرخانید.

#### تنظیم کیفیت صدا

جهت دسترسی به مشخصات صوتی زیر ولوم AUDIO را پی در پی بزنید.

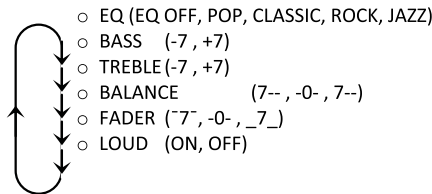

جهت تنظیم هر یک از این حالتها ولوم AUDIO را بچرخانید.

در صورتیکه در هنگام تنظیم، بیش از ۵ ثانیه تغییری اعمال نگردد رادیو پخش به صورت خودکار به حالت قبلی برمی‌گردد. تنها در حالت EQ OFF مقادیر BASS و TREBLE قابل تنظیم هستند.

### دستورالعمل عمومی

#### روشن و خاموش کردن دستگاه

دکمه PWR را بزنید تا دستگاه روشن شود. برای خاموش شدن دستگاه همین کلید را فشار داده و نگه دارید.

#### نکته:

زمانیکه خودرو خاموش است تا ۳۰ دقیقه، رادیو پخش با زدن دکمه "PWR" یا وارد کردن CD قابل روشن شدن است. به خاطر داشته باشید با وارد کردن USB/SD/AUX دستگاه روشن نخواهد شد. پس از سپری شدن مدت زمان ۳۰ دقیقه رادیو پخش خاموش می‌شود و با زدن دکمه "PWR" می‌توانید مجدداً دستگاه را روشن کنید.

#### دکمه MEDIA

دکمه "MEDIA" را فشار دهید تا دستگاه بین دیسک (زمانیکه دیسک داخل دستگاه قرار دارد)، USB (زمانیکه USB به دستگاه وصل است)، کارت SD (زمانیکه کارت SD داخل دستگاه قرار دارد) و AUX IN (زمانیکه سوکت AUX IN وصل است) تغییر حالت دهد.

#### دکمه MUTE

در حالتی که دستگاه روشن است این کلید را برای یک لحظه بزنید. حالت MUTE فعال شده و صدای خروجی قطع می‌شود. برای خارج شدن از این وضعیت مجدداً این کلید را بزنید.

**ذخیره اتوماتیک ایستگاه‌های رادیویی**

برای انتخاب خودکار ۶ ایستگاه رادیویی قوی و ذخیره سازی آنها بجای ایستگاه‌های فعلی کلید **AST** را بزنید. ایستگاه‌های جدید، جایگزین ایستگاه‌هایی که قبلاً ذخیره شده بودند، می‌شوند.

در باند **FM** ایستگاه‌های دریافتی در حافظه‌های ۶~۱ بانده **FMS** و در باند **AM** در حافظه‌های ۶~۱ بانده **AMAS** ذخیره می‌شوند.

**نکته:** با اعمال این دستور حافظه‌های ذخیره شده قبلی پاک می‌شوند و ایستگاه‌های جدید جایگزین آنها می‌شوند. با فشردن بیش از ۲ ثانیه کلید **AST** هر ایستگاه رادیویی قابل دسترسی به مدت ۱۰ ثانیه پخش می‌شود و سپس به ایستگاه بعد می‌رود.

**ذخیره ایستگاه بر روی حافظه**

جهت ذخیره ایستگاه‌های رادیویی جدید بر روی حافظه رادیو پخش می‌بایست پس از دریافت ایستگاه رادیویی شماره حافظه مورد نظر را برای مدت زمان ۲ ثانیه نگه‌دارید. پس از شنیدن صدای بوق فرکانس جاری بر روی حافظه ذخیره می‌گردد.

**اطلاعات RDS**

سرویس‌هایی که از طریق سیستم **RDS (Radio Data System)** در اختیار راننده قرار می‌گیرند به شرح زیر هستند:

**PS (PROGRAM SERVICE NAME)**

این سرویس نام ایستگاه جاری را در صورت ارسال از طرف فرستنده بر روی صفحه نمایش، نمایش می‌دهد.

**ALARM MESSAGES (PTY ALARM)**

در صورت ارسال پیام‌های هشدار فوری توسط فرستنده این پیام‌ها بر روی صفحه نمایش، نمایش داده خواهند شد.

**TA (TRAFFIC ANNOUNCEMENTS)**

توسط این سرویس اطلاعات ترافیکی مهم به اطلاع راننده رسانده خواهند شد. با فشردن کوتاه کلید **TA/AF** بر روی رادیو پخش سرویس **TA** فعال/غیرفعال می‌شود.

**AF (ALTERNATIVE FREQUENCY)**

با استفاده از این سرویس دستگاه به صورت اتوماتیک به جستجو و دریافت فرکانس قوی تر ایستگاه رادیویی جاری می‌پردازد. با فشردن بیش از ۲ ثانیه کلید **TA/AF** بر روی رادیو پخش سرویس **AF** فعال/غیرفعال می‌شود.

**نکته:** ارائه سرویس‌های فوق می‌بایست توسط فرستنده مرکزی ارسال و ارائه گردند. در حال حاضر تنها سرویس **PS** در ایران فعال می‌باشد.

**نحوه کار با CD/USB/SD/AUX****جاگذاری دیسک**

در هنگام جاگذاری سطح برچسب‌دار دیسک باید به سمت بالا باشد. دیسک را تا اندازه‌ای داخل محل مربوطه وارد نمایید که مکانیزم داخلی رادیو پخش به طور خودکار آن را به سمت داخل بکشد. پخش دیسک به طور خودکار از اولین فایل روی دیسک، آغاز خواهد شد.

**توجه:** این دستگاه فقط برای پخش دیسک‌های استاندارد ۵ اینچ (۱۲ سانتی‌متری) طراحی شده است. مبادرت به استفاده از دیسک‌های ۳ اینچ (۸ سانتی‌متری) ننمایید. قرار دادن این **CD** ها در این دستگاه با استفاده و یا بدون استفاده از تطبیق دهنده (آداپتور)، به دستگاه و یا خود دیسک آسیب می‌رساند.

**دکمه PAUSE**

در حالت **CD/USB/SD** چنانچه دکمه **PAUSE** را برای یک لحظه بزنید حالت **PAUSE** فعال شده و پخش فایل صوتی در حال اجرا متوقف می‌شود. با زدن مجدد این دکمه، سیستم دوباره به حالت عادی پخش باز می‌گردد. برای پخش اولین فایل از دیسک دکمه **PAUSE** به مدت ۲ ثانیه نگه‌دارید.

### قرار دادن Flash Memory

درپوش پورت USB/SD/AUX را باز نمایید. Flash Memory را به کانکتور USB دستگاه متصل کنید. دستگاه به طور خودکار اقدام به پخش موسیقی ذخیره شده در Flash Memory می‌نماید.

### نکاتی در مورد فایل‌های MP3:

- این دستگاه تنها توانایی نمایش کاراکترهای انگلیسی "0-9, A-Z, +, -" را دارد.
- حداکثر ۱۶ کاراکتر جهت نمایش نام یک آلبوم یا فایل قابل استفاده می‌باشد.
- در صورت ضبط فایل‌های MP3 بر روی دیسک اطمینان حاصل کنید که فرمت ذخیره سازی از نوع داده باشد و نه از نوع فایل صوتی.
- به منظور لذت بردن از صدایی با کیفیت عالی، توصیه می‌شود فایلها به نوع MP3 با فرکانس نمونه برداری 44.1 KHZ تبدیل شوند.

### در حالت پخش فایل MP3:

با فشردن کلید 3 و 6 می‌توانید پوشه بعدی یا قبلی را انتخاب کنید. در صورت فشردن و نگه‌داشتن دکمه‌های فوق، می‌توانید ۱۰ فایل قبل یا بعد را انتخاب کنید.

### دکمه خروج دیسک (Eject)

در صورتیکه دیسک داخل دستگاه باشد جهت خروج آن، دکمه را فشار دهید.

### اطلاعات صفحه نمایش

هنگام پخش فایل‌های MP3 و WMA با زدن دکمه "5DSP" اطلاعات فایل در حال پخش به صورت زیر بر روی صفحه نمایش دیده می‌شود که شامل: (نام فایل) FILE، (نام پوشه) FOLDER می‌باشد. هنگام نمایش نام فایل و نام پوشه با زدن مجدد این دکمه اطلاعات برچسب ID3 به صورت نوار متحرک بر روی صفحه نمایش دیده می‌شود که شامل: (عنوان فایل) TITLE، (نام هنرمند) ARTIST و (نام آلبوم) ALBUM می‌باشد. سپس دستگاه به حالت عادی برمی‌گردد.

### پخش فایل‌های SD

درپوش پورت USB/SD/AUX را باز نمایید. کارت حافظه SD را داخل شیار مربوطه وارد نمایید. پس از چند ثانیه دستگاه به طور خودکار اقدام به پخش موسیقی می‌کند.

### دکمه SCN

در زمان پخش CD/USB/SD دکمه "4SCN" را جهت معرفی فایل‌های موجود بزنید. با فشردن این کلید از هر فایل به مدت ۱۰ ثانیه پخش خواهد شد. با فشردن مجدد این کلید، سیستم به حالت پخش عادی باز می‌گردد.

### دکمه RPT

هنگام پخش CD/USB/SD، جهت تکرار فایل در حال پخش دکمه "RPT 1" را برای انتخاب حالت "RPT FILE" فشار دهید. برای تکرار کلیه فایل‌ها داخل پوشه فعلی این کلید را برای انتخاب حالت "RPT DIR" مجدداً فشار دهید. تکرار پخش مادامی که کلید "RPT 1" برای انتخاب حالت "RPT OFF" فشرده شود، ادامه پیدا می‌کند.

### دکمه RDM

در زمان پخش CD/USB/SD دکمه "RDM 2" را جهت انتخاب پخش تصادفی فایلها بزنید. جهت قطع حالت پخش تصادفی و برگشتن به حالت پخش عادی مجدداً دکمه "RDM 2" را فشار دهید.

### جستجوی فایل و پوشه

#### در حالت پخش دیسک (TRACK/MP3):

با فشردن کلیدهای «» و «» می‌توانید فایل بعدی یا قبلی را انتخاب کنید. در صورت فشردن و نگه‌داشتن دکمه‌های فوق، می‌توانید فایل در حال پخش را جلو و عقب ببرید.

**نکاتی در مورد USB / SD**

- فایل‌هایی با فرمت \*mp3, \*MP3, \*WMA قابل پخش هستند.

- Fat 16/Fat 32 قابل پشتیبانی است.

- حداکثر حافظه قابل پشتیبانی توسط دستگاه 32GB است.

- فرکانس نمونه برداری 8KHZ~ 48 KHZ

- نرخ بیت 8-320kbps

**نکته:** وقتی در حالت پخش USB هستید، USB را به طور ناگهانی جدا نکنید این کار موجب آسیب رسیدن به USB می‌شود، ابتدا باید source را عوض کرده و بعد جدا کنید یا دستگاه را خاموش کرده و سپس USB را جدا کنید.

**ورودی کمکی صدا:**

درپوش پورت USB/SD/AUX را باز نمایید. فیش ورودی کمکی صدا را وصل کنید دستگاه به طور خودکار اقدام به پخش فایل ورودی سوکت AUX IN می‌کند.

**تنظیمات سیستم**

با فشار ولوم "AUDIO" به مدت بیش از ۲ ثانیه، وارد تنظیمات سیستم به ترتیب زیر خواهید شد. سپس با هر بار فشردن این دکمه وارد یکی از حالت‌های زیر خواهید شد:

S-VOL -> CLOCK -> TIME -> TIME AD ->  
RDS -> REG-> NEWS -> EON -> L-OUT  
-> LCD

برای تغییر تنظیمات هر یک از این گزینه‌ها ولوم "AUDIO" را بچرخانید. با فشار ولوم "AUDIO" به مدت بیش از ۲ ثانیه، می‌توانید از منوی تنظیمات خارج شوید.

**نکته:**

وقتی در منوی تنظیمات سیستم هستید اگر بعد از ۵ ثانیه هیچ گونه عملی انجام ندهید، رادیو پخش به طور اتوماتیک از منوی تنظیمات سیستم خارج می‌شود.

**S-VOL**

با انتخاب این گزینه می‌توانید حجم صدای اولیه را طوری تنظیم کنید تا در هنگام روشن نمودن دستگاه، حجم صدا از مقدار تعیین شده تجاوز نکند که مقدار آن از ۵ تا ۲۵ قابل تنظیم است.

- در صورتی که قبل از خاموش کردن دستگاه، حجم صدا از این مقدار کمتر باشد، در هنگام روشن کردن مجدد دستگاه، حجم صدا روی همان مقدار قبلی خواهد بود.

- در صورتی که قبل از خاموش کردن دستگاه، حجم صدا از این مقدار بیشتر باشد، در هنگام روشن کردن مجدد دستگاه، حجم صدا به طور خودکار بر روی مقدار تنظیم شده قرار خواهد گرفت.

- در صورتی که قبل از خاموش کردن دستگاه، حجم صدا از ۵ کمتر باشد، در هنگام روشن کردن مجدد دستگاه، حجم صدا روی عدد ۵ تنظیم خواهد شد.

**تنظیم CLOCK(RDS/MAN)**

در صورت انتخاب "RDS" گزینه "RDS clock" و در صورت انتخاب "MAN" امکان تنظیم دستی ساعت سیستم فراهم می‌شود.

**تنظیم حالت نمایش ساعت (TIME):**

در این حالت می‌توان نمایش ساعت را روی یکی از حالت‌های ۱۲ ساعت یا ۲۴ ساعت تنظیم کرد.

**تنظیمات زمان (TIMEAD):**

در صورتیکه گزینه CLOCK را روی MAN تنظیم کرده باشید می‌توانید با انتخاب این گزینه ساعت سیستم را به صورت دستی تنظیم کنید.

**روش نگهداری**

- از ورود هر گونه مایعات به داخل دستگاه جلوگیری نمائید. در صورت مشاهده چنین موردی سریعاً آن را خشک کنید. زیرا ورود مایعات می تواند سبب ایجاد اختلال در عملکرد دستگاه یا شوک الکتریکی شود.

- دستگاه را دور از گرد و غبار و آلودگی نگه دارید. این عوامل می توانند باعث بروز اشکالات ظاهری در محصول شوند.

- به هنگام حمل و نقل دستگاه احتیاط نمائید. وارد آمدن ضربه یا افتادن می تواند باعث بروز آسیب های احتمالی به دستگاه شود.

- در صورت کثیف شدن پانل یا صفحه نمایش، از دستمال ابریشمی و مواد پاک کننده طبیعی جهت تمیز کردن آن استفاده نمائید.

**تنظیم (ON/OFF) NEWS :**

در این حالت می توانید گزینه NEWS را فعال یا غیرفعال کنید. تنها در حالت RDS ON گزینه NEWS قابل تنظیم هستند.

**تنظیم (DX/LO) EON :**

در صورت انتخاب گزینه LO تنها ایستگاه های قوی دریافت می شوند. در صورت انتخاب گزینه DX اولین ایستگاه رادیویی قابل دریافت توسط سیستم صرف نظر از توان سیگنال ورودی، پخش می شود. تنها در حالت RDS ON گزینه REG قابل تنظیم هستند.

**تنظیم (ON / OFF) L-OUT :**

در این حالت می توانید خروجی Line-out را فعال یا غیرفعال کنید.

**تنظیم (0 ~ 7) LCD :**

با انتخاب این گزینه می توانید میزان شدت روشنایی LCD را تغییر دهید.

**تنظیم (ON/OFF) RDS :**

در این حالت می توانید حالت نمایش اطلاعات RDS (Radio Data System) را فعال یا غیرفعال کنید.

**تنظیم (ON/AUTO/OFF) REG :**

در صورت انتخاب گزینه ON ایستگاه های منطقه ای دریافت می شوند. در صورت انتخاب گزینه AUTO الویت در جستجو با ایستگاه های قوی است. در صورت انتخاب گزینه OFF اولین ایستگاه رادیویی قابل دریافت توسط سیستم صرف نظر از توان سیگنال ورودی، پخش می شود. تنها در حالت RDS ON گزینه REG قابل تنظیم هستند.

**TA (TRAFFIC ANNOUNCEMENTS)**

توسط این سرویس اطلاعات ترافیکی مهم به اطلاع راننده رسانده خواهند شد. تنها در حالت RDS ON گزینه TA قابل تنظیم است.

**AF (Alternative Frequency)**

با استفاده از این سرویس دستگاه به صورت اتوماتیک به جستجو و دریافت فرکانس قوی تر ایستگاه رادیویی جاری می پردازد. تنها در حالت RDS ON گزینه AF قابل تنظیم است.

## اتصالات الکتریکی

نقشه پایه‌های کانکتور رادیو پخش به شرح زیر می‌باشد:

کانکتور A		کانکتور C	
موقعیت	عملکرد	موقعیت	عملکرد
A1	-	C1	خروجی چپ LINE OUT
A2	-	C2	خروجی راست LINE OUT
A3	ورودی کنترل میزان روشنایی	C3	زمین LINE OUT
A4	باتری	C4	-
A5	کنترل آنتن (ANT)	C5	-
A6	روشنایی (ILL)	C6	تغذیه آمپلی فایر
A7	ولتاژ ACC	C7	-
A8	زمین	C8	ورودی کنترل از روی فرمان
		C9	-
کانکتور B		C10	-
موقعیت	عملکرد	C11	زمین مدار کنترل از روی فرمان
B1	بلندگوی راست عقب +	C12	-
B2	بلندگوی راست عقب -	C13	-
B3	بلندگوی راست جلو +	C14	-
B4	بلندگو راست جلو -	C15	-
B5	بلندگو چپ جلو +	C16	-
B6	بلندگو چپ جلو -	C17	-
B7	بلندگو چپ عقب +	C18	-
B8	بلندگو چپ عقب -	C19	-
		C20	-

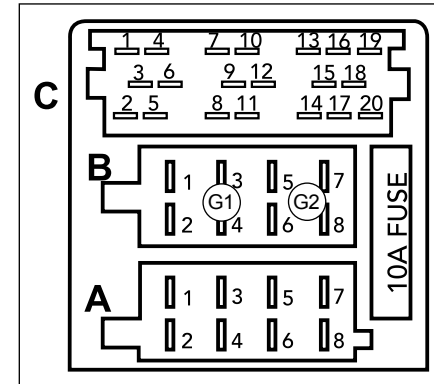

## عیب یابی

لیست کنترلی زیر می‌تواند برای حل برخی مشکلات که ممکن است هنگام استفاده از این دستگاه با آن‌ها مواجه شوید، به شما کمک کند. قبل از استفاده از آن، تمام اتصالات ها و راهنمایی‌های این کتابچه را کنترل کنید. به هیچ وجه دستگاه را در شرایط غیر عادی از جمله زمانیکه فاقد صدا است، زمانیکه دود از آن خارج می‌شود یا بوی سوختن می‌دهد که ممکن است باعث آتش گرفتن یا شوک الکتریکی گردد، استفاده نکنید. در این صورت بلافاصله آن را خاموش کرده و با مراکز خدمات پس از فروش (مراجعه به کتابچه راهنمای گارانتی) تماس بگیرید.

مشکل	علت ممکن	راه حل
دستگاه روشن نمی‌شود	سوئیچ خودرو باز نیست.	سوئیچ خودرو را باز کنید.
	کابل‌ها به درستی متصل نشده‌اند.	اتصالات کابل‌ها را کنترل کنید.
	فیوز سوخته است.	فیوز را با فیوز مشابه، عوض کنید.
دیسک داخل نمی‌رود	دیسک دیگری داخل دستگاه قرار دارد.	دیسک قبلی را خارج کنید.
دستگاه، دیسک را پخش نمی‌کند	دیسک برعکس درون دستگاه قرار گرفته است.	دیسک را در جهت صحیح درون دستگاه قرار دهید.
	دیسک، کثیف شده یا آسیب دیده است.	دیسک را تمیز کرده یا از دیسک دیگری استفاده کنید.
	دمای داخل خودرو بالا است.	صبر کنید تا دمای داخل کابین پایین بیاید.
	دستگاه فرمت فایل را پشتیبانی نمی‌کند.	فرمت دیسک را با فرمت‌های ذکر شده در راهنمای دستگاه چک کنید.
دستگاه صدا ندارد	ولوم صدا در حالت حداقل تنظیم شده یا عملکرد قطع صدا (Mute) فعال است.	تنظیم سطح صدا را کنترل کنید یا عملکرد قطع صدا را غیر فعال نمایید.
	کابل‌ها به درستی متصل نشده‌اند.	اتصالات کابل‌ها را کنترل کنید.
بر اثر ارتعاش هنگام حرکت خودرو، صدا قطع و وصل می‌شود	محل نصب دستگاه، پایدار نیست.	دستگاه را با قطعات جانبی، محکم نصب کنید.
	آنتن به درستی نصب نشده است.	آنتن را صحیح متصل کنید.
ایستگاه‌های رادیویی را دریافت نمی‌کند یا ایستگاه رادیویی دریافت شده، کیفیت پایینی دارد	آنتن کامل باز نشده یا شکسته است.	آنتن را کامل باز کنید یا در صورت شکستگی آن، با یک آنتن جدید تعویض نمایید.
	کابل باتری به درستی متصل نشده است.	ورودی برق باتری دستگاه را به باتری خودرو متصل کنید.

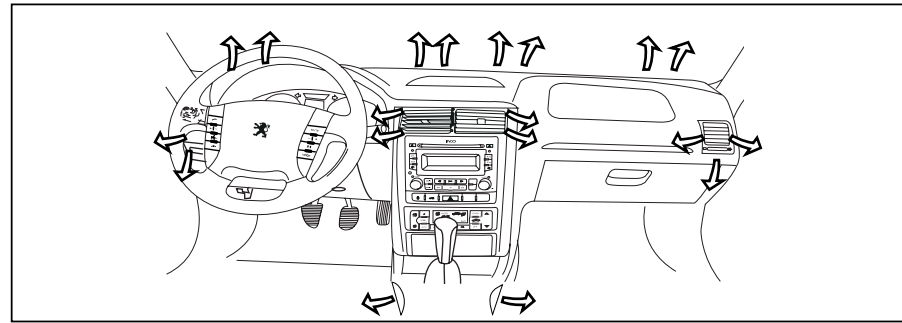
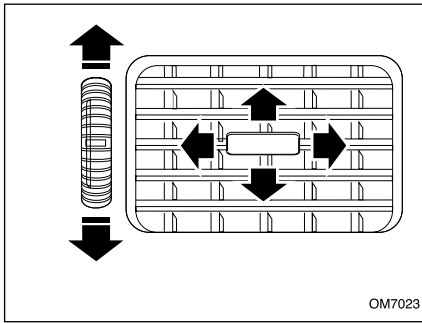

### گرمايش و تهويه

سیستم گرمایش و تهویه خودرو، هوای تازه و یا گرم را از شبکه‌های ورودی جلوی شیشه جلو، به داخل اتاق هدایت می‌کند.

**نکته مهم:** روی شبکه‌های خروجی هوای طاقچه عقب (زیر شیشه عقب) را برای گردش کامل هوا درون اتاق آزاد نگه دارید. با اقدامات زیر می‌توانید حداکثر بهره را از سیستم گرمایش و تهویه خودروی خود ببرید.

### برای حداکثر گرمايش

- کلید دریچه‌های هوا را به حالت دریچه‌های رو به پاهای قرار دهید.
  - کلید تنظیم دمای هوا را به بخش قرمز رنگ حرکت دهید.
  - کلید سرعت دمنده را تا حد نیاز افزایش دهید.
- برای حداکثر جریان هوا و سرمايش**
- کلید تنظیم جریان هوا را به حالت رو به صورت قرار داده و مطمئن شوید دریچه‌های هوا باز هستند.
  - کلید تنظیم دما را به بخش آبی رنگ حرکت دهید.
  - کلید سرعت دمنده را تا حد نیاز افزایش دهید.
  - کولر را روشن کنید.

### دریچه‌های هوای رو به صورت

چنانچه دکمه چرخان را به سمت پایین و یا بالا بچرخانید، دریچه بسته و یا باز خواهد شد. با حرکت دادن دکمه وسط دریچه به طرفین و یا بالا و پایین، جهت جریان هوا تنظیم می‌شود.



### هشدار

- برای جلوگیری از رسوب گرفتگی بخاری از آب مقطر (در رادیاتور) استفاده نمایید.
- کولر خود را هر ۱۵ روز یک بار حداقل به مدت ۱۰ دقیقه روشن نمایید. (حتی در زمستان)
- برای خاموش کردن کولر خودرو ابتدا دکمه A/C را خاموش کرده و پس از چند ثانیه موتور را خاموش نمایید.
- شارژ نمودن گاز کولر به غیر از گاز R-134a (سازگار با محیط زیست و غیر مخرب لایه اوزون) به سیستم تهویه خودرو شما صدمه خواهد زد.



### اخطار

مدار سیال خنک‌کننده را باز نکنید، این سیال برای چشم و پوست خطرناک است.



- تنظيم جريان و سرعت فن به شكل اتوماتيك انجام مي شود.

۱- دكمه اتوماتيك (AUTO) را فشار دهيد.

۲- درجه حرارت را به دلخواه تنظيم كنيد. (فلش قرمز افزايش دما و آبي کاهش دما)

- براي حالت عادي درجه حرارت را حدود ۲۵ درجه سانتیگراد تنظيم كنيد.

- درجه حرارت داخل اطاق بطور اتوماتيك ثابت نگه داشته خواهد شد. درپچه هاي خروجي هوا و سرعت فن نيز بطور اتوماتيك كنترل خواهند شد.

### ۲- بخاري (ECON)

حالت ECON را در زمستان و در حالت كولر خاموش (حداقل مصرف سوخت خودرو) استفاده كنيد.

۱- دكمه ECON (مصرف بهينه) را فشار دهيد. سوئچ تنظيم درجه حرارت را به دلخواه تنظيم كنيد. علامت ECON در صفحه نمايشگر روشن خواهد شد.

- درجه حرارت داخل اطاق بطور اتوماتيك ثابت نگه داشته خواهد شد. درپچه هاي خروجي هوا و سرعت فن نيز به طور اتوماتيك كنترل خواهد شد.

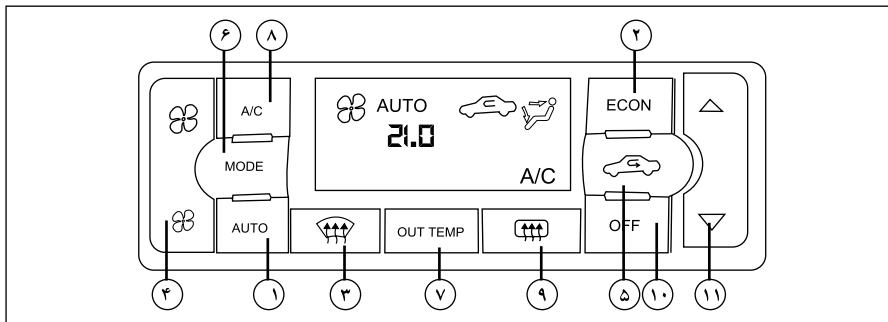

### ۱- نحوه عملکرد حالت اتوماتيك (AUTO)

خنك كردن و يا گرم كردن همراه بارطوبت زدايي (اتوماتيك) اين حالت مي تواند در تمام مدت سال مورد استفاده قرار گيرد و دماي كابين در حد مورد نظر سرنشين كنترل و حفظ مي گردد.

### سيستم تهويه مطبوع اتوماتيك

موتور را روشن کرده و كليدها را براي روشن كردن سيستم تهويه مطبوع فعال كنيد.



### هشدار

- كولر فقط زماني كار مي كند كه موتور روشن باشد.
- بچه ها، افراد بزرگسال ناتوان و حيوانات را تنها در خودرو رها نكنيد.
- در روزهاي گرم آفتابي درجه حرارت در داخل خودرو به سرعت بالا مي رود، گرمای بالا می تواند صدمات شديد يا حتي كشنده به سرنشينان وارد آورد.
- از وضعيت گردش هوا نيايستي براي مدت طولاني استفاده شود. اين كار باعث خفگي هوا (كمبود اكسيژن) و بخارگرفتگي شيشه ها مي شود.
- براي اينكه توجه كامل به رانندگي مختل نشود، از تغيير وضعيت دكمه هاي گرما و سيستم تهويه در هنگام رانندگي خودداري كنيد.

- درجه حرارت را کمتر از درجه حرارت بیرون تنظیم نکنید. در غیر اینصورت ممکن است سیستم به درستی کار نکند.  
- در صورتی که شیشه‌ها بخار کنند این کار توصیه نمی‌شود.



### ۳- بخار و یخ زدائی شیشه جلو

۱- دکمه انتخاب دریچه‌های هوای شیشه جلو (DEF) را فشار داده و روشن کنید، علامت نشانگر روی LCD (صفحه نمایشگر) روشن خواهد شد.  
۲- سوئیچ تنظیم درجه حرارت را به دلخواه تنظیم کنید. (جهت تسریع در بخارزدایی دمای بالا را انتخاب کنید)  
- در اولین فرصت ممکن پس از اینکه شیشه جلو از بخار و یخ پاک شد، دکمه AUTO یا اتوماتیک را فشار دهید تا سیستم به وضعیت اتوماتیک بازگردد.



حالت بخار و یخ زدایی شیشه عقب خودرو  
دکمه (DEF) را فشار دهید (علامت در صفحه نمایشگر ظاهر خواهد شد) شیشه عقب توسط المنت‌های برقی به مدت ۱۲ دقیقه فعال خواهد شد و در انتها به صورت خودکار خاموش می‌شود.



۴- طرز کار غیر اتوماتیک کنترل سرعت فن  
دکمه کنترل فن (OFF) را فشار دهید تا بتوانید فن را بصورت معمول (غیر اتوماتیک) کنترل کنید.

دکمه اتوماتیک AUTO را فشار دهید تا سرعت فن بطور اتوماتیک کنترل شود.  
- دکمه AUTO را فشار دهید تا سیستم به حالت اتوماتیک تغییر حالت دهد.

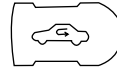

### ۵- دکمه کنترل گردش هوا

دکمه کنترل هوای کابین را فشار دهید. جریان به انتخاب سرنشین به حالت هوای تازه (AIR FRESH) و یا گردش کابین قابل تنظیم است. دکمه AUTO را فشار دهید تا سیستم به حالت اتوماتیک تغییر حالت دهد. زمانی که دمای هوای داخل کابین بالا باشد، جهت خنک کردن سریعتر در حالت AUTO کلید گردش هوای داخل کابین را انتخاب کنید.



۶- کنترل دریچه های خروجی هوا  
با فشار دادن دکمه MODE معمولی (غیر اتوماتیک) دریچه‌های خروجی (کلمه MANUAL نمایش داده خواهد شد) هوا را به ۵ حالت زیر هدایت می‌کند.



هوا از خروجی‌های جلو (صورت) دمیده می‌شود.  
هوا از خروجی‌های جلو (صورت) و به سمت پاها دمیده می‌شود.

جریان عمده هوا از طریق خروجی سمت پاها دمیده می‌شود.



هوا از خروجی‌های زیر شیشه و خروجی سمت پاها دمیده می‌شود.



هوا از خروجی‌های زیر شیشه دمیده می‌شود.



### ۷- دکمه درجه حرارت بیرون



OUT TEMP

دکمه درجه حرارت هوای بیرون OUT TEMP را فشار دهید. حدود ۵ ثانیه درجه حرارت هوای بیرون در صفحه نمایشگر قابل رویت می‌گردد.

### ۸- سرویس ایر کاندیشن (کولر)

AIR CONDITION



سیستم کولر در خودرو شما با گاز خنک کننده‌ای شارژ شده که اصول محیط زیست در آن لحاظ شده است. «این گاز خنک کننده به لایه آزون دور زمین صدمه نمی‌زند» هر چند ممکن است در گرم شدن هوای کره زمین اندکی تأثیر داشته باشد. در زمان سرویس و شارژ کولر و ایر کاندیشن خودرو، ابزار مخصوص شارژ و روغنکاری مورد نیاز می‌باشد. استفاده از گاز یا روغن نامناسب به سیستم تهویه یا کولر شما صدمه خواهد زد. تعمیرگاه مجاز قادر به سرویس کولر یا ایر کاندیشن (دوست و همراه محیط زیست) شما می‌باشد.

### توجه

در هنگام زمستان زمانی که دمای بیرون و موتور پایین باشد فن سیستم تهویه ۳ دقیقه کار نخواهد کرد تا دمای موتور به حد مطلوب برسد.

سیستم تهویه اتوماتیک جهت جلوگیری از ورود هوای آلوده و گرد و غبار و دود مجهز به فیلتر هوا می‌باشد. دقت داشته باشید تا در زمان مورد نظر مطابق دفترچه تعمیرات نسبت به تعویض آن اقدام کنید.

چنانچه سرعت هوای فن ضعیف گردد و یا بوی نامطلوب و بخارزدایی ناقص مشاهده گردید، نسبت به تعویض فیلتر اقدام کنید.

برای خاموش کردن سیستم تهویه ابتدا دکمه OFF را فشار دهید و سپس موتور را خاموش کنید. از مسدود کردن دریچه‌های زیر شیشه جلو ممانعت بعمل آورید.

از گذاشتن اجسام بر روی سنسور شدت نور در ناحیه وسط داشبورد زیر شیشه جلو و سنسور دمای بیرون ناحیه سپر جلو ممانعت بعمل آورید.

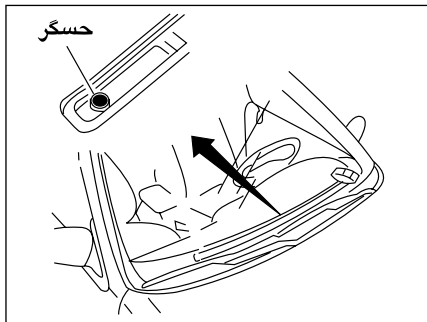

### حسگرهای سیستم تهویه اتوماتیک

این سیستم مجهز به حسگرهایی است که عمل تهویه را به شکل اتوماتیک کنترل می‌کنند.

۱- سنسور (حسگر) شدت نور

- محل نصب: زیر شیشه جلو روی داشبورد

**توجه:** از قرار دادن اشیاء روی این سنسور خودداری کنید.

۲- سنسور دمای داخل کابین:

- محل نصب: زیر قاب فرمان

- مانع ورود جریان هوا به سنسور نگردید.

۳- سنسور یخ زدایی

محل نصب: داخل سیستم تهویه HVAC می‌باشد.

۴- سنسور دمای بیرون

محل نصب: روی سپر جلو

۵- سنسور دمای آب موتور

### ۹- گرمکن شیشه عقب

برای رفع بخار گرفتگی یا یخ زدگی شیشه عقب و آینه‌های جانبی استفاده می‌شود.

### ۱۰- خاموش:

سیستم تهویه اتوماتیک به وسیله این کلید خاموش می‌شود.

### ۱۱- تنظیم دما:

دکمه تنظیم دما را فشار دهید تا بتوانید دما را (غیر اتوماتیک) کنترل کنید. اگر دکمه AUTO را فشار دهید، دما بطور اتوماتیک کنترل می‌شود.



### هشدار

- در مواردی که خودرو دارای سیستم تهویه مطبوع می‌باشد، توجه داشته باشید که سنسورهای نور خورشید و سنسورهای دمای داخل کابین مسدود نشوند، زیرا مسدود شدن سنسورهای مذکور می‌تواند منجر به عملکرد نامناسب سیستم تهویه مطبوع شود.\*
- در هنگام پیمایش سربالایی شدید، در صورتی که سیستم کولر خودرو روشن می‌باشد لازم است تا جهت جلوگیری از وارد شدن فشار زیاد به موتور خودرو، سیستم کولر خاموش گردد.
- وجود برف، یخ و... در مسیر ورود هوا به داخل کابین سبب عملکرد نامناسب سیستم تهویه مطبوع خودرو خواهد شد. لذا جهت تهویه مناسب داخل کابین از عدم انسداد مسیر ورود هوای محیط به داخل کابین اطمینان حاصل فرمائید.
- استفاده دائم از سیستم تهویه مطبوع در حالت گردش داخلی هوا در فصل زمستان یا به هنگام بارش باران می‌تواند سبب بخار گرفتگی شیشه جلو و انسداد دید راننده و بروز حادثه شود. لذا در این شرایط از حالت ورود هوای تازه به کابین نیز استفاده نمائید.
- به منظور حصول اطمینان از کارکرد صحیح سیستم کولر خودرو، بررسی دوره‌ای لوله‌های سیستم کولر، جهت اطمینان از عدم وجود نشتی ضروری است.
- در مناطق با آب و هوای مرطوب، تشکیل بخار بر روی شیشه‌ها امری طبیعی است. لذا جهت بخارزدایی از هوای ورودی به داخل خودرو سیستم کولر خودرو را روشن نمائید.
- در فصول گرم سال و زمانی که خودرو به مدت نسبتاً طولانی در معرض نور خورشید قرار گرفته است، پس از ورود به داخل کابین خودرو ابتدا شیشه‌ها را باز کرده و اجازه دهید هوای گرم از داخل خودرو خارج شود. سپس اقدام به روشن نمودن سیستم کولر نمائید. این امر باعث کاهش مصرف سوخت و بهبود کیفیت هوای داخل کابین می‌گردد.



### اخطار

- از خوابیدن داخل خودرو زمانی که سیستم تهویه مطبوع (کولر و یا بخاری) روشن است بپرهیزید. زیرا در این حالت ممکن است افزایش میزان دی‌اکسید کربن داخل کابین و یا افزایش دمای بدن منجر به آسیب جدی و حتی مرگ شود.
- استفاده طولانی مدت از سیستم تهویه مطبوع در حالت گردش داخلی هوا می‌تواند منجر به کاهش میزان هوای موجود در داخل خودرو و باعث خواب‌آلودگی شود که این امر می‌تواند منجر به بروز تصادف صدمات جانی گردد.

**۵- سنسور دما و فشار گاز:**

این سنسور که بر روی ریل سوخت نصب می‌باشد، فشار و دمای گاز داخل ریل را به اطلاع ECU گاز می‌رساند.

**۶- شلنگ‌های انتقال گاز از ریل سوخت به نازل‌ها:**

گاز وارد شده در زمان‌های مختلف پاشش را وارد منیفولد هوای ورودی می‌سازد.

**۷- فیلتر گاز:**

از ورود ذرات خارجی و ناخالصی‌های گاز مصرفی به ریل سوخت جلوگیری می‌کند.

**۸- شیر دستی سرویس:**

به وسیله آن مسیر عبور گاز ورودی به محفظه موتور (برای انجام سرویس) باز و بسته می‌شود.

**۹- واحد پردازش الکتریکی گاز (ECU):**

زمان و مدت پاشش انژکتور و زمان جرعه را در حالت‌های مختلف موتور تنظیم می‌کند.

**۱۰- شلنگ‌های رفت و برگشت آب گرم به**

**رگولاتور:**

آب بخاری را برای گرم کردن و جلوگیری از یخ زدگی رگولاتور حین کار در حالت گاز وارد رگولاتور و با از آن خارج می‌کند.

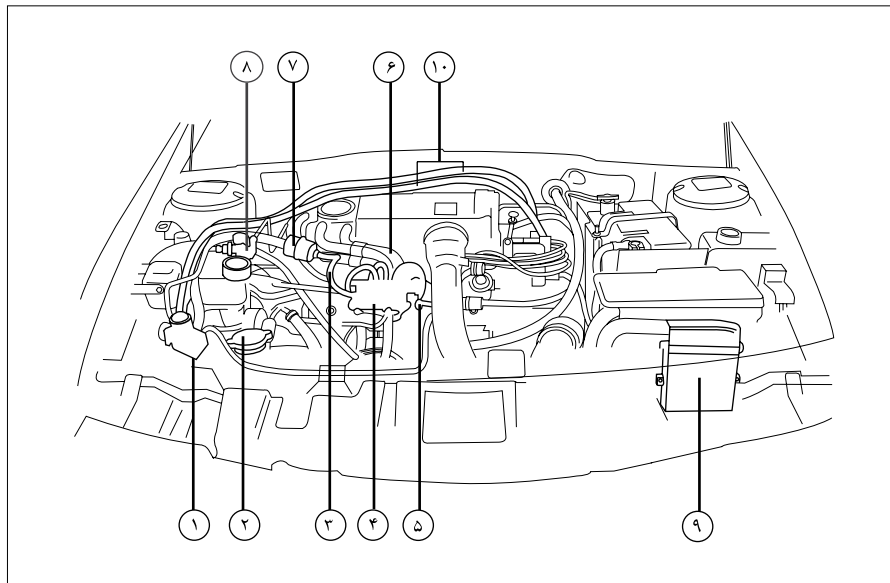

**۳- شلنگ انتقال گاز به ریل سوخت:**

گاز طبیعی با فشار کاهش یافته را از رگولاتور به ریل سوخت منتقل می‌کند.

**۴- ریل سوخت:**

گاز ورودی به منیفولد وارد ریل سوخت می‌شود و در زمان‌های مشخص با باز شدن انژکتورهای گاز وارد منیفولد می‌شود.

**مجموعه قطعات گازسوز در محفظه موتور\***

**۱- رگولاتور:** فشار گاز را از حداکثر ۲۰۰ بار به فشار حدود ۲ بار کاهش می‌دهد.

**۲- شلنگ انتقال گاز به فیلتر گاز:**

گاز طبیعی با فشار کاهش یافته را از رگولاتور به فیلتر سوخت منتقل می‌کند.

\* در صورت نصب در خودروی شما

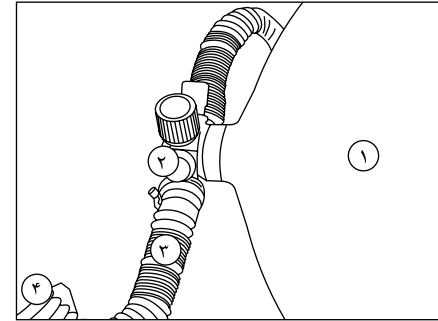
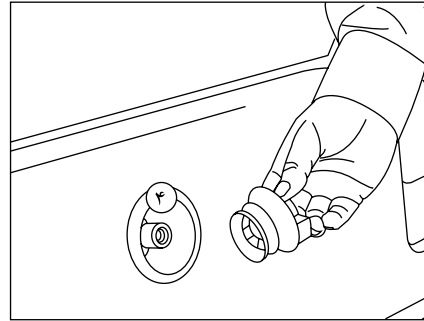

**معرفی قطعات CNG مستقر در صندوق عقب\***

**۱- مخزن:**

گاز طبیعی فشرده با حداکثر فشار ۲۰۰ بار در آن ذخیره می‌شود.

**۲- شیر سر مخزن:**

مسیر گاز بعد از مخزن را باز یا بسته می‌نماید و شامل تجهیزاتی است که در صورت افزایش فشار و دمای گاز بیش از حد مجاز، گاز مخزن را تخلیه می‌کند. همچنین در صورت بریده شدن لوله، خروج گاز را از مخزن محدود می‌سازد. شیر سر مخزن علاوه بر روش برقی، به صورت دستی نیز کنترل می‌شود. (زمان خروج گاز از مخزن به طرف موتور، هر دو شیر برقی و دستی باز هستند).

**۳- لوله انتقال و سیستم تهویه گاز:**

لوله فشار قوی گاز CNG را با فشار ۲۰۰ بار از خروجی شیر مخزن به رگولاتور منتقل می‌کند.

در صورت بروز نشستی در اتصالات، سیستم تهویه گاز را به بیرون از صندوق عقب هدایت می‌کند.

**۴- پرکن:**

قطعه‌ای است نصب شده روی خودرو برای سوختگیری مخزن گاز که در جایگاه سوخت‌گیری، نازل سوخت‌گیری به آن وصل می‌شود.



**هشدار**

- از قرار دادن هرگونه وسیله بر روی مخزن در مجاورت شیر مخزن، لوله فشارقوی پرکن به مخزن خودداری نمایید.
- از قرار دادن اشیاء نوک تیز کنار مخزن که منجر به آسیب دیدگی متعلقات CNG مستقر در صندوق عقب می‌گردد، خودداری نمایید.
- قبل از هرگونه تعمیرات، از بسته بودن شیر مخزن اطمینان حاصل نمایید.

\* در صورت نصب در خودروی شما

### ترمز ضد قفل (ABS)

ترمز ضد قفل یکی از سیستم‌های نوین و پیشرفته‌ی کنترلی خودرو است که از قفل شدن چرخ‌ها هنگام ترمزگیری بر روی جاده‌های لغزنده و یا هنگام ترمزگیری شدید بر روی جاده‌های خشک جلوگیری نموده و به این ترتیب باعث کاهش فاصله‌ی توقف، افزایش فرمان‌پذیری، بهبود پایداری و بطور کلی افزایش ایمنی خودرو می‌گردد.

هنگام استفاده از خودروی مجهز به ترمز ضد قفل همواره به موارد ذیل توجه داشته باشید:

- از آنجایی که ترمز ضد قفل تنها یک متعادل کننده نیروی ترمزی می‌باشد، لذا هنگام ترمزگیری به اندازه کافی به پدال ترمز فشار وارد نمایید.

- احساس لرزش پدال ترمز در زیر پا هنگام ترمزگیری بر روی جاده‌های لغزنده و یا هنگام ترمزگیری شدید، طبیعی بوده و ناشی از فعالیت صحیح ترمز ضد قفل می‌باشد. در این شرایط با اعتماد به نفس و اطمینان از صحت عملکرد سیستم ترمز، به فشردن پدال ترمز به میزان لازم ادامه دهید.

- شنیدن صدای ضربان مانند از ناحیه چرخ‌های جلو و چرخ‌های عقب هنگام ترمزگیری بر روی جاده‌های لغزنده و یا هنگام ترمزگیری‌های شدید، طبیعی بوده و ناشی از فعالیت صحیح سیستم ترمز ضد قفل می‌باشد.

- ترمز ضد قفل مجهز به سیستم عیب‌یاب خودکار است که در صورت بروز اشکال، نشانگر اخطار ترمز ضد قفل در صفحه نمایش جلو داشبورد روشن می‌گردد.

- هنگام استارت زدن و روشن شدن خودرو، نشانگر اخطار ترمز ضد قفل در صفحه نمایش جلو داشبورد روشن شده و پس از چند ثانیه خاموش می‌گردد. چنانچه نشانگر اخطار هنگام روشن کردن خودرو، روشن نشود و یا به صورت روشن باقی بماند، این حالت نشانه وجود اشکال در سیستم ترمز ضد قفل است، در چنین شرایطی خودرو را به تعمیرگاه مجاز جهت انجام عیب‌یابی بوسیله دستگاه عیب‌یاب رایانه‌ای منتقل نمایید.

لازم به ذکر است که در صورت خرابی و وجود اشکال در ترمز ضد قفل، خودروی شما از کلیه قابلیت‌های یک ترمز معمولی برخوردار می‌باشد.

- چنانچه هنگام پایین بودن کامل ترمز دستی، نشانگر ترمز دستی و نشانگر اخطار ترمز ضد قفل متفقاً در صفحه نمایش جلو داشبورد روشن باشند، خودرو را با رعایت اصول ایمنی متوقف نموده و با نزدیکترین تعمیرگاه مجاز تماس بگیرید.

در هنگام رانندگی بر روی سطوح لغزنده، توجه داشته باشید که مسافت توقف شما بیشتر خواهد بود. پس از عبور خودرو از گودال آب و یا در صورت شست و شوی خودرو که منجر به خیس شدن مجموعه دیسک و لنت‌ها می‌شود، اقدام به ترمزگیری نمایید تا شرایط ترمزها به حالت نرمال درآید.



#### هشدار

- عملکرد ترمز ABS مستقل از فشار وارده بر پدال ترمز عمل می‌نماید. بدین ترتیب، توصیه می‌شود در وضعیت بحرانی یک فشار قوی و مداوم بر روی پدال ترمز وارد نمایید. لزومی ندارد که فشارهای پی در پی وارد کنید (پر کردن پمپ ترمز) - برای عیب‌یابی و سرویس ترمز ضد قفل حتماً به تعمیرگاه‌های مجاز مراجعه نموده و از مراجعه به مکان‌های متفرقه جدا خودداری فرمایید.



#### اخطار

- این سیستم هیچگاه نباید عاملی برای تشویق به شتاب گرفتن ناگهانی و رانندگی با سرعت بیشتر محسوب شود. بنابراین نمی‌تواند جایگزین دقت، احتیاط و مسئولیت هنگام رانندگی شود. این عملکرد یک سیستم کمکی است که هنگام رانندگی در وضعیت بحرانی، رفتار خود را متناسب با شرایط ایجاد شده در رانندگی کنترل می‌نماید. - از رانندگی با سرعت غیرمجاز در معابر، خصوصاً در جاده‌های لغزنده با اتکا به سیستم ترمز ضد قفل جدا پرهیز نموده و همواره اصول ایمنی را رعایت نمایید.

## ۱- کلید قفل کن شیشه‌های عقب (ایمنی کودک)

با زدن این کلید می‌توان عملکرد کلیدهای شیشه بالا بر عقب (چپ و راست) را غیر فعال کرد. با اولین فشار، کلیدها قفل و با فشار مجدد عملکرد کلیدها مجدداً فعال می‌شود.

## ۲- فلاشر

دکمه فلاشر را فشار دهید. تمام چراغ‌های راهنما و همچنین چراغ‌های نشانگر گردش بر روی صفحه نمایش جلو داشبورد با هم چشمک می‌زنند. از این چراغ‌ها فقط در موارد اضطراری مانند زمانی که خودروی شما سد راه خودروهای دیگر است و یا هنگامی که در وضعیت خطر قرار دارید، استفاده کنید. حتی هنگامی که موتور خاموش است فلاشر روشن می‌ماند، بنابراین پس از خروج از وضعیت اضطراری، فلاشر را خاموش کنید.

## ۳- کلید بازکننده در صندوق عقب\*

برای باز کردن در صندوق عقب از داخل اتاق، پس از باز کردن سوئیچ، دکمه مربوطه را به صورت تأخیری حداقل به مدت ۱/۵ ثانیه بفشارید، در صندوق باز خواهد شد.

## ۴- گرمکن شیشه عقب

برای روشن کردن آن دکمه مربوط را فشار دهید. هنگامی که گرمکن کار می‌کند، لامپ تعبیه شده در کلید آن روشن می‌شود.  
**توجه:** تنها هنگامی که موتور روشن است می‌توان شیشه گرمکن عقب را به کار انداخت.

**گرمکن آینه‌های جانبی:** برای رفع بخار گرفتگی یا یخ زدگی آینه‌های جانبی، کلید گرمکن شیشه عقب را به کار بیندازید.

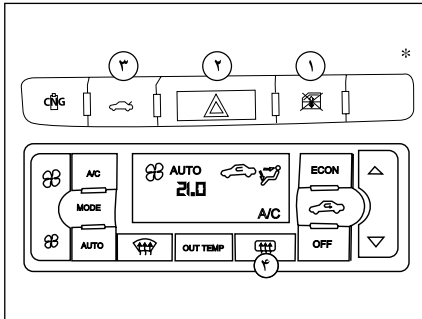

## هشدار

برای حفاظت از المنت‌های شیشه گرمکن عقب، از ساییدن و خراشیدن آن‌ها خودداری کنید و هیچ‌گونه برچسبی روی المنت‌ها نچسبانید.



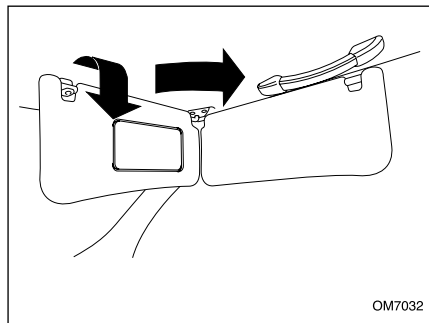

OM7032

### آفتابگیر

برای حفاظت چشم‌های خود از نور مستقیم آفتاب آفتابگیر را از لولای خود به پایین تا کنید.  
- از آفتابگیر، هم برای شیشه جلو و هم برای شیشه‌های بغل می‌توانید استفاده کنید.

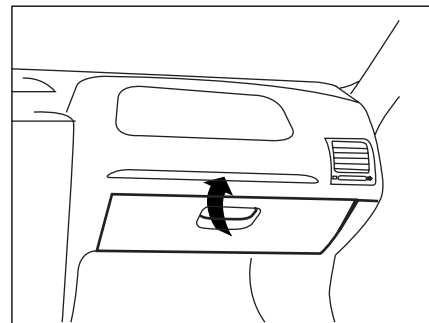

### باز کردن در جعبه داشبورد

- برای باز کردن در جعبه داشبورد دستگیره آن را بکشید.  
- با باز شدن در جعبه داشبورد، چراغ داخل آن روشن و با بستن در، خاموش می‌شود.  
**توجه:** کتابچه راهنمای خودرو برای استفاده همواره باید در جعبه داشبورد نگهداری شود.

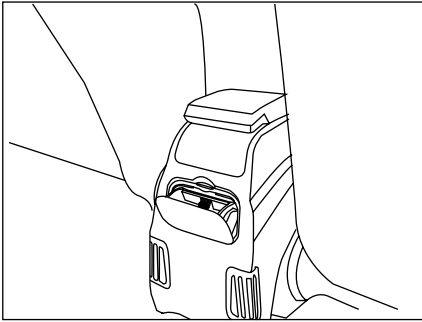

### زیرسیگاری عقب

لبه بالای زیرسیگاری را فشار دهید تا باز شود و برای تخلیه، آن را بیرون بیاورید.

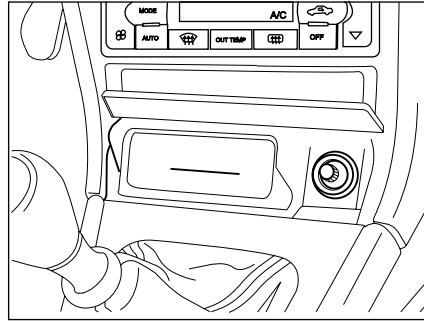

### زیرسیگاری جلو و فندک

درب زیر سیگاری را فشار دهید تا دریچه باز شود. برای تخلیه، زیر سیگاری را بیرون بکشید.

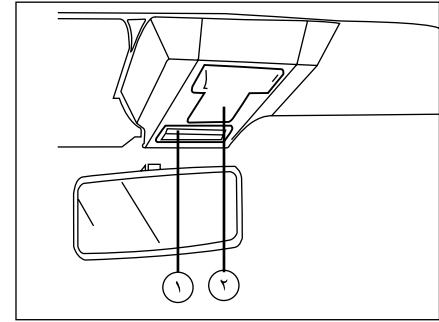

### تجهیزات داخلی

- ۱- چراغ سقف جلو و عقب: در سه وضعیت قرار می گیرد:
  - به طرف جلو: روشن دائمی
  - وضعیت وسط: چراغ هنگام باز کردن و بستن درهای جلو و یا عقب روشن یا خاموش می شود.
  - به طرف عقب: خاموش

- ۲- چراغ نقشه خوانی (مطالعه): کلید چراغ را به سمت راست یا چپ حرکت دهید.



### اخطار

- جاسیگاری ها از نظر آتش سوزی پرخطر هستند. از ریختن خرده کاغذ یا دیگر مواد آتش زا در آنها خودداری کنید.  
 - با توجه به مکانیزم تعبیه شده در پوکه فندک، صرفا استفاده از فندک خودرو مجاز بوده و عواقب استفاده از مصرف کننده های الکتریکی خارجی به عهده دارنده خودرو می باشد.

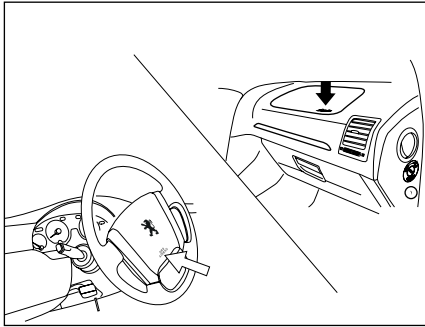

### کیسه هوای راننده و کیسه هوای سرنشین

کیسه هوای مخصوص راننده در پشت درپوش مرکزی غربی به فرمان قرار گرفته روی آن عبارت SRS AIRBAG جهت اطلاع از مجهز بودن خودرو به کیسه هوا حک شده است. کیسه هوای سرنشین در قسمت بالایی سمت راست داشبورد قرار دارد و عبارت SRS AIRBAG بر روی آن حک شده است.



### اخطار

پوشاندن محدوده کیسه‌های هوا و چسباندن هرگونه وسیله (آرم، ساعت، پایه تلفن همراه و ...) بر روی آنها ممنوع می‌باشد. قرار دادن اشیاء در جلوی صندلی به صورتی که مانع از نشستن عادی شود یا جلوی کیسه هوا را بپوشاند بسیار خطرناک است.



### اخطار

بروز حالات زیر نشان‌دهنده وجود ایراد در سیستم کیسه هوا یا کمربند ایمنی بوده و بلافاصله باید به نمایندگی‌های مجاز مراجعه شود.  
- روشن ماندن چراغ‌های نشانگر پس از ۶ بار چشمک زدن  
- روشن نشدن و چشمک نزدن چراغ‌های نشانگر، در زمانی که سویچ استارت در وضعیت ON قرار دارد.  
- روشن شدن یا چشمک زدن چراغ‌های نشانگر در حین حرکت.  
بدیهی است در صورت عدم مراجعه، مسئولیت بروز هرگونه اتفاق بر عهده مالک خودرو خواهد بود.



### اخطار

کیسه‌های هوا هنگامی که سویچ استارت بسته و خودرو خاموش است، عمل نمی‌کند.

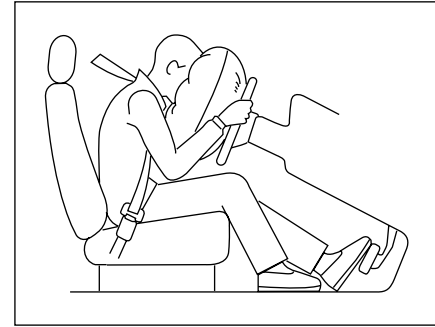

### کیسه هوا

خودروی شما علاوه بر تجهیز به کمربند ایمنی پیش کشنده دارای کیسه هوا (AIRBAG) نیز می‌باشد. کیسه‌های هوا، بلافاصله پس از وقوع تصادف و ضربه شدید فعال شده و از سرنشینان خودرو محافظت می‌نمایند.  
هنگامی که سویچ استارت در وضعیت ON قرار می‌گیرد، چراغ‌های نشانگر AIRBAG روی صفحه جلو آمپر  روشن شده و پس از ۶ بار چشمک زدن خاموش می‌گردد.  
در صورت مشاهده هرگونه تغییر در عملکرد این نشانگرها، به نمایندگی‌های مجاز مراجعه نمایید.

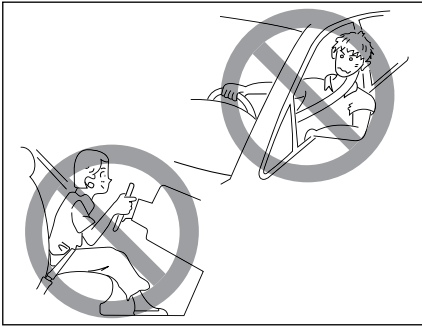

### ارتباط نشستن مناسب با عملکرد کیسه هوا و کمربند ایمنی

کیسه هوا زمانی حداکثر اثر حفاظتی را داراست که کمربند ایمنی بدن شما را در موقعیت مناسب حفظ کرده باشد. بنابراین همواره صندلی را در موقعیت مناسب نسبت به راننده تنظیم کنید، به حالت عمودی بنشینید و به پشتی صندلی تکیه کنید.

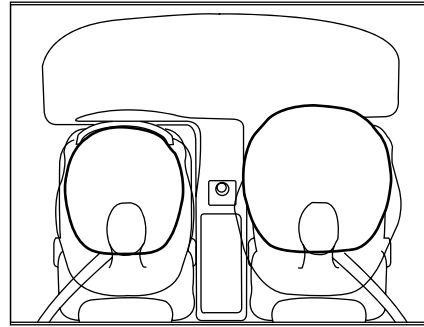

البته ممکن است برای افرادی که دچار بیماری تنفسی هستند یا پوستی حساس دارند موجب تحریک موقت گلو یا پوست شود. در طول رانندگی از استعمال دخانیات بپرهیزید. هنگام باز شدن کیسه هوا، آتش حاصل از دخانیات می تواند باعث بروز خطر شود.



### هشدار

لازم است بدانید که هیچ سیستمی نمی تواند سرنشینان را از تمام آسیب های احتمالی در یک تصادف حفظ کند.

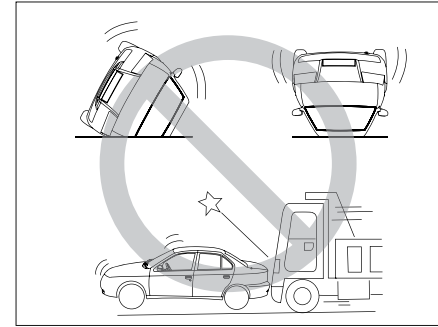

### توجه مهم:

کیسه هوای ردیف جلو در خودرو به گونه ای طراحی شده است که فقط در هنگام تصادف شدید از جلو عمل می کند و برای واکنش در شرایط مواجهه با ضربه های ناشی از تصادف از پشت و پهلو و واژگون شدن خودرو و یا تصادفات خفیف پیش بینی نشده است. در واقع این سیستم ایمنی به منظور حفظ ایمنی و کاهش صدمات به راننده خودرو و سرنشین جلو، آن هم در تصادفات شدید طراحی شده است.

کیسه هوا فقط یک بار می تواند در یک تصادف عمل کند و بقدری سریع پر و خالی می گردد که ممکن است حتی متوجه فعال شدن آن نشوید.

فعال شدن کیسه هوا نه مانع دید شما می شود و نه آنقدر سفت است که نتوانید از خودرو خارج شوید.

هنگام باز شدن کیسه هوا صدای بلندی ایجاد شده و هنگام تخلیه هوای کیسه هوا، مقدار کمی دود خارج می شود. که منجر به صدمات فردی نمی شود.



### اخطار

کیسه های هوا سیستم حفاظتی مکمل کمربند ایمنی در برابر تصادف بوده و بسته به ماهیت و شدت ضربه کمربند ایمنی همزمان با کیسه هوا عمل می کنند. راننده و تمامی سرنشینان باید همواره کمربند ایمنی خود را بسته نگه دارند تا ریسک صدمات شدید و یا فوت در صورت تصادف به حداقل برسد.

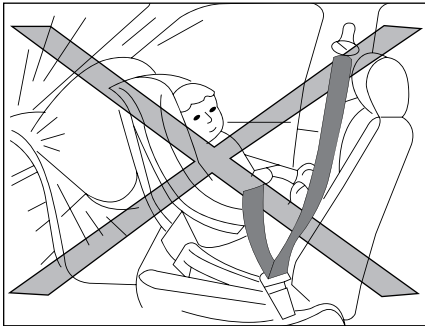

همانطور که روی بر چسب کنار کلید قید شده است، در حالتی که کیسه هوای سرنشین فعال است از قرار دادن صندلی کودک روی صندلی جلو بصورت پشت به جلوی خودرو خودداری نمایید و در صورت ضرورت به استفاده از صندلی کودک روی صندلی جلو، یا کیسه هوای سرنشین را غیرفعال نمایید (و به محض برداشتن صندلی کودک مجدداً فعال کنید) یا صندلی کودک را روبه جلوی خودرو بگذارید (هیچ یک از این دو حالت توصیه نمی‌شود). همچنین به طور کلی نشستن سرنشین بر روی صندلی جلو در حالتی که کلید Off می‌باشد خطرناک است. برای اطلاع از ملاحظات ایمنی کودکان، به بخش مربوطه در این دفترچه راهنما مراجعه فرمائید.

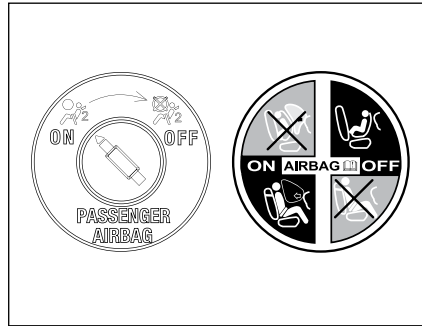

### غیر فعال نمودن کیسه هوای سرنشین

کلید غیر فعال نمودن کیسه هوای سرنشین در قسمت جانبی داشبورد قرار گرفته و این امکان را فراهم می‌کند که کیسه هوای سرنشین فعال (ON) یا غیر فعال (OFF) شود.

در صورت غیر فعال شدن، چراغ هشدار غیر فعال بودن کیسه هوای سرنشین بر روی جلو آمپر (2) روشن می‌شود.



### اخطار

فعال یا غیرفعال کردن کیسه هوای سرنشین جلو می‌بایست در هنگام خاموش بودن خودرو صورت پذیرد. بلافاصله پس از دوباره فعال نمودن کیسه هوا، باید چراغ هشدار مربوطه (2) خاموش شود.

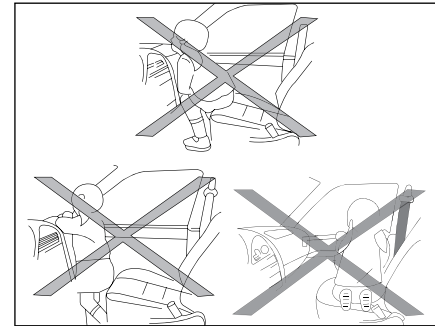

### اخطار

در صورتی که راننده و سرنشینان کمربند ایمنی را نیندند، به جلو خم شوند، یا خارج از صندلی قرار بگیرند، در صورت تصادف احتمال صدمات جدی برای ایشان وجود خواهد داشت. قرار گرفتن دست راننده بر روی پرها یا قسمت مرکزی فرمان، قرار دادن پاها بر روی داشبورد و نزدیک بودن بیش از حد به کیسه هوا، ضمن ایجاد اختلال در عملکرد سیستم ایمنی، احتمال صدمه در تصادفات را بسیار بالا خواهد برد.

**سرویس و نگهداری**

اگر کیسه هوا یک بار عمل کند، بایستی کلیه اجزا و قطعات آن در اسرع وقت توسط نمایندگی مجاز ایران خودرو تعویض گردد.

اوراق کردن خودروهایی که کیسه آنها تخلیه نشده باشد کار خطرناکی است. برای از بین بردن چاشنی های فعال کننده کمربند ایمنی و کیسه هوا به نمایندگی های مجاز ایران خودرو مراجعه نمایید.

**هشدار**

جهت اطلاع از دوره های بازدید یا تعویض کیسه های هوا و کمربند ایمنی به دفترچه راهنمای گارانتی مراجعه نمایید.

**اخطار**

استفاده از اجزاء سیستم ایمنی یک خودرو (کیسه هوا، کمربند ایمنی، واحد کنترل الکترونیکی، سیسم کشی و ...) بر روی خودرو دیگر حتی اگر مشابه باشند ممنوع بوده و حتما باید از قطعات استاندارد کارخانه استفاده شود.

بعد از تصادف مجموعه سیستم ایمنی باید مورد بازدید قرار گیرد.

هرگونه تعمیرات، عملیات و بازدید بر روی سیستم ایمنی باید در نمایندگی های مجاز ایران خودرو صورت پذیرد.

**اخطار**

اجازه ندهید کودکان بدون محافظت در خودرو بنشینند یا دست و سرشان را از خودرو خارج کنند. کودکان را روی پاهایتان نشانید یا آنها را در آغوش نگیرید.

اگر کودکان به درستی محافظت نشده باشند یا صندلی کودک به شکل نامناسب روی صندلی جلو قرار داده شده باشد، احتمال بروز صدمات شدید وجود خواهد شد.

در صورت بروز ایراد در عملکرد کلید غیرفعال سازی کیسه هوای سرنشین جلو، از نصب صندلی کودک در حالت پشت به جلوی خودرو اکیدا خودداری کنید.

---

# ۳ رانندگی

۹۰-۹۱ ..... صرفه جویی در مصرف سوخت  
رانندگی و حفظ محیط زیست ..... ۹۲  
تدابیر زمستانی ..... ۹۳  
روشن کردن و رانندگی خودروی دوگانه سوز\* ..... ۹۴-۹۶

نشانگرهای صفحه نمایش جلو آمپر دیجیتالی ..... ۷۸-۸۰  
چراغ‌های هشدار دهنده ..... ۸۱-۸۴  
صفحه نمایش دیجیتالی ..... ۸۵  
روشن کردن و رانندگی ..... ۸۶-۸۷  
دنده اتوماتیک\* ..... ۸۸

---

\* در صورت نصب در خودروی شما

صفحه‌ی درجات و علائم جلو آمپر

چراغ‌های اخطار و شاخص‌ها (تصویر بالا)

- ۱- چراغ اخطار کاهش سطح سوخت
- ۲- شاخص مقدار سوخت
- ۳- چراغ اخطار کاهش فشار روغن موتور
- ۴- چراغ اخطار شارژ باتری
- ۵- چراغ اخطار کاهش سطح روغن ترمز یا درگیر بودن ترمز دستی (دوچراغ)
- ۶- چراغ اخطار فرسایش لنت ترمز
- ۷- چراغ اخطار توقف اضطراری
- ۸- چراغ اخطار عیب یاب
- ۹- شاخص دمای مایع سیستم خنک کننده
- ۱۰- چراغ اخطار بالا رفتن دمای مایع سیستم خنک کننده
- ۱۱- نشانگر کنترل سرعت هوشمند\*
- ۱۲- نشانگر وضعیت سوخت CNG\*
- ۱۳- نمایشگر جلو داشبورد دیجیتال موتور CNG\*
- ۱۴- نشانگر ترمز ABS/EBD
- ۱۵- نشانگر باز بودن درها
- ۱۶- نشانگر فعال بودن کیسه هوا (Airbag)
- ۱۷- اخطار ترمز ABS
- ۱۸- نشانگر ایموبلایزر

چراغ‌های نشانگر و درجات (تصویر پایین)

- ۱- نور پایین چراغ‌های جلو
- ۲- دور سنج موتور
- ۳- راهنمای سمت چپ
- ۴- راهنمای سمت راست
- ۵- نمایشگر دیجیتال موتور
- ۶- سرعت سنج
- ۷- دکمه‌ی تغییر وضعیت و صفر کننده و تنظیم نور جلو آمپر
- ۸- نور بالای چراغ‌های جلو
- ۹- چراغ مه شکن جلو
- ۱۰- چراغ مه شکن عقب
- ۱۱- نشانگر دزدگیر\*
- ۱۲- کمر بند ایمنی راننده
- ۱۳- نشانگر فعال بودن گیربکس اتوماتیک\*
- ۱۴- نشانگر کیسه هوا (AIRBAG) راننده
- ۱۵- اخطار غیرفعال بودن کیسه هوا (AIRBAG) سرنشین
- ۱۶- نشانگر شدت نور جلو آمپر
- ۱۷- نشانگر سمت سوخت گیری خودرو

\* در صورت نصب در خودروی شما



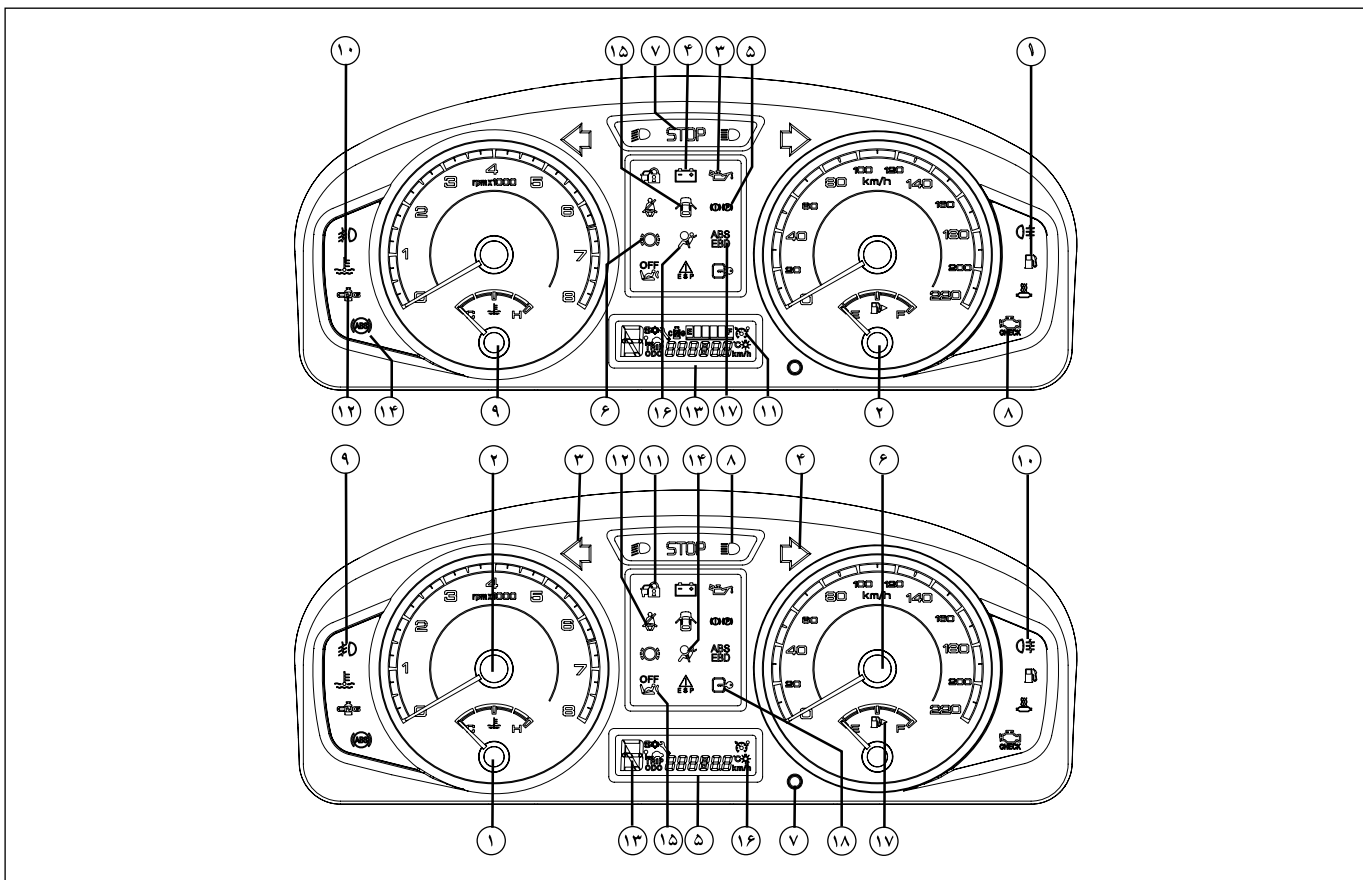

درجه بنزین: هنگام بسته بودن سوئیچ، عقربه بر روی صفر قرار می‌گیرد و باز شدن سوئیچ سطح سوخت مخزن را نشان می‌دهد. هنگامی که سطح بنزین در مخزن سوخت پایین بیاید (حدود ۷ لیتر)، چراغ هشدار دهنده سوخت که در کنار درجه بنزین تعبیه شده، روشن می‌شود. در این صورت در اسرع وقت سوخت‌گیری کنید. حجم مخزن سوخت ۷۰ لیتر است.

**دور سنج موتور:** دور سنج موتور، دور موتور را بر حسب دور بر دقیقه نمایش می‌دهد. برای جلوگیری از آسیب رسیدن به موتور، هرگز اجازه ندهید که عقربه دورسنج بمدت طولانی در محدوده قرمز باقی بماند.

**سرعت سنج:** نشان دهنده سرعت خودرو بر حسب کیلومتر بر ساعت می‌باشد.

**دماسنج مایع خنک کننده:** این درجه، دمای مایع خنک کننده موتور را نشان می‌دهد. هنگامی که موتور به دمای کارکرد عادی می‌رسد عقربه نشانگر در محدوده پایین خط وسط صفحه مدرج قرار می‌گیرد و تا زمانی که موتور در شرایط عادی به کار خود ادامه دهد در همین محدوده باقی می‌ماند. چنانچه عقربه نشانگر به محدوده قرمز برسد، به معنی داغ شدن بیش از حد مایع خنک کننده است که موجب آسیب رسیدن به موتور می‌شود. در چنین وضعیتی بلافاصله و با رعایت ایمنی، خودرو را متوقف کنید و با کمک افراد مجرب به رفع نقص بپردازید.

### دلایل ممکن:

- اشکال در فن خنک‌کننده؛ فیوزها را بررسی و در صورت نیاز تعویض کنید.
- نشستی در سیستم خنک‌کننده؛ صبر کنید موتور خنک شود سپس سطح مایع خنک‌کننده را بررسی کنید.
- اشکال در عملکرد واترپمپ

**دکمه تغییر وضعیت و صفر کننده:** برای نمایش وضعیت‌های مختلف در نمایشگر دیجیتالی و صفر کردن اطلاعات در وضعیت مربوطه، مورد استفاده قرار می‌گیرد.

### نشانگر چراغ‌های راهنما- سبز

جهت چراغ‌های راهنما (گردش به چپ و گردش به راست) به وسیله فلش مشخص شده است. در گردش به چپ یا راست این چراغ‌های نشانگر با چراغ‌های راهنما چشمک می‌زنند. چنانچه از فلاشر (چراغ‌های هشدار در مواقع اضطراری) استفاده شود، هر دو فلش همزمان عمل می‌کنند. چنانچه یکی از نشانگرها بسیار سریع چشمک بزند، به معنی کار نکردن یکی از لامپ‌های همان سمت می‌باشد.

**توجه:** این حالت تنها هنگامی اتفاق می‌افتد که یکی از چراغ‌های راهنمای جلو یا عقب کار نکند، چنانچه یکی از چراغ‌های چشمک زن جانبی کار نکند اثری بر سرعت چشمک‌زدن نشانگرها نخواهد داشت.

**⚠ توجه مهم:** اگر به هر علتی در خودرو کاهش شدید سرعت (ترمز شدید) به وجود آید، سیستم هشداردهنده بطور اتوماتیک فلاشر را حداقل به مدت ۵ ثانیه روشن می‌نماید. این عمل به عنوان هشدار کاهش شدید سرعت تلقی می‌گردد.\*

### نور پایین چراغ‌های جلو- سبز

هنگام استفاده از نور پایین این نشانگر روشن می‌شود.



### نور بالای چراغ‌های جلو- آبی

هنگام استفاده از نور بالا این نشانگر روشن می‌شود.



### چراغ‌های مه شکن جلو - سبز

هنگام استفاده از چراغ مه شکن جلو این نشانگر روشن می‌شود.



### چراغ مه‌شکن عقب - نارنجی

هنگام استفاده از چراغ مه‌شکن عقب این نشانگر روشن می‌شود.



\* در صورت نصب در خودروی شما

STOP

## فرمان توقف فوری - قرمز

چراغ خطر خطر مرکزی با چراغ‌های خطر زیر مرتبط است: ۱- روغن موتور ۲- اشکال در وضعیت باطری ۳- دمای آب موتور. همچنین با نشانگر درجه حرارت مایع سیستم خنک‌کننده نیز مربوط است. هنگامی که موتور روشن است، در صورت چشمک زدن این چراغ، توقف الزامی است. در اولین فرصت با یکی از نمایندگی‌های مجاز ایران خودرو تماس حاصل نمایید.



## هشدار

اگر چراغ STOP به هر دلیلی روشن شود راننده نباید به رانندگی ادامه دهد و در صورت ادامه مسیر هرگونه خسارت وارده به عهده مالک خودرو می‌باشد.



## عیب یاب خودکار موتور - نارنجی

این چراغ با باز شدن سوئیچ روشن و به محض روشن شدن خودرو، خاموش می‌گردد. اگر هنگام رانندگی روشن شود، نشانگر وجود یک اشکال در سیستم‌های کنترل تزریق سوخت یا احتراق خواهد بود. اگر چراغ خطر به صورت چشم‌کزن عمل کند، ایراد در سیستم جرقه است و باید موتور با دور آرام کار کند. در این صورت در اسرع وقت با یکی از نمایندگی‌های مجاز ایران خودرو تماس حاصل نمائید.



## فشار روغن موتور - قرمز

با قرار گرفتن سوئیچ در وضعیت دوم این نشانگر به علامت سالم بودن لامپ روشن می‌شود و هنگامی که موتور روشن شد نشانگر نیز خاموش می‌شود. در صورتیکه چراغ روغن پس از روشن شدن موتور روشن بماند و یا هنگام حرکت خودرو روشن شود، موتور در معرض آسیب جدی قرار دارد و نشان دهنده کافی نبودن فشار روغن و یا کمبود آن در سیستم روغن کاری است و باید بلافاصله با رعایت نکات ایمنی، خودرو را متوقف و موتور را خاموش کنید. قبل از حرکت مجدد از امداد خودرو کمک بگیرید.



## شارژ باتری - قرمز

با قرار گرفتن سوئیچ در وضعیت دوم، این نشانگر به علامت سالم بودن لامپ روشن و بلافاصله پس از روشن شدن موتور خاموش می‌شود. چنانچه پس از روشن شدن موتور چراغ روشن بماند و یا در حین حرکت روشن شود، مشکلی در سیستم شارژ باتری به وجود آمده است. در اسرع وقت برای رفع عیب به تعمیرگاه مجاز مراجعه کنید.

### باز بودن درها - قرمز



روشن بودن این نشانگر علامت این است که حداقل یکی از درها به درستی بسته نشده است. این نشانگر حتی در موقع خاموش بودن موتور عمل می‌کند. از رانندگی هنگامی که این نشانگر روشن است خودداری کنید.

### اخطار ترمز - قرمز



این نشانگر هنگام روشن کردن خودرو به مدت چند ثانیه روشن و سپس خاموش می‌گردد و هنگام بالا بودن ترمز دستی یا پایین بودن سطح روغن ترمز روشن می‌شود. چنانچه نشانگر اخطار سیستم ترمز هنگام روشن کردن خودرو روشن نشود و یا بصورت روشن باقی بماند و یا در صورتی که پس از پایین آوردن ترمز دستی باز هم روشن بماند بی‌درنگ مخزن روغن ترمز را پر کنید و در صورت روشن ماندن نشانگر در حالت پر بودن مخزن روغن ترمز و پایین بودن ترمز دستی، خودرو را در اسرع وقت و با رعایت اصول ایمنی به تعمیرگاه مجاز جهت بررسی و برطرف نمودن عیب منتقل نمایید.

### کمربند ایمنی سمت راننده - قرمز



با قفل شدن زبانه فلزی کمربند ایمنی سمت راننده در قفل مخصوص و با صدای تق، از قفل شدن آن اطمینان حاصل می‌کنیم. با انجام این عمل نشانگر مربوطه روی صفحه نمایش جلو داشبورد خاموش خواهد شد. در صورت نبستن کمربند ایمنی، در سرعت بالای 10 km/h هشدار صوتی جلو آمپر هر 60 ثانیه یک بار فعال می‌شود.

### اخطار ترمز ضد قفل (ABS) - نارنجی



این نشانگر هنگام روشن کردن خودرو به مدت چند ثانیه روشن و سپس خاموش می‌گردد. چنانچه نشانگر اخطار هنگام روشن کردن خودرو روشن نشود و یا پس از روشن شدن موتور بصورت روشن باقی بماند، این حالت نشانه وجود اشکال در سیستم ترمز ضد قفل است. در چنین شرایطی خودرو را در اسرع وقت و با رعایت اصول ایمنی به تعمیرگاه مجاز جهت بررسی و برطرف نمودن عیب منتقل نمایید.

### اخطار ایراد کیسه هوا (Airbag) راننده - قرمز



این نشانگر با روشن کردن خودرو 6 بار چشمک می‌زند و سپس باید خاموش گردد در غیر اینصورت (مانند موارد زیر)، حاکی از وجود ایراد در سیستم کیسه هوا بوده و باید به نمایندگی مجاز مراجعه شود، در غیر اینصورت مسئولیت آن به عهده مالک خودرو می‌باشد.  
- روشن ماندن چراغ کیسه هوا پس از 6 بار چشمک زدن  
- روشن نشدن و چشمک نزدن چراغ کیسه هوا در لحظه‌ای که سوئیچ استارت در وضعیت ON قرار گیرد.

### اخطار غیر فعال بودن کیسه هوای سرنشین - نارنجی



روشن شدن این چراغ نشان دهنده غیرفعال بودن کیسه هوای سرنشین است. تازمانیکه کیسه هوای سرنشین غیرفعال باشد، این چراغ روشن می‌ماند، در صورتی که چراغ اخطار چشمک زن فعال شود، باید با یکی از نمایندگی‌های مجاز ایران خودرو تماس حاصل نمایید.

**لنت های ترمز - نارنجی**



روشن شدن این نشانگر به این معنی است که لنت های ترمز باید بررسی و در صورت لزوم تعویض شوند.

**نشانگر اخطار کمبود سوخت - نارنجی**



در کنار درجه بنزین هشداردهنده ای قرار دارد، که روشن بودن این نشانگر به این معنی است که کمتر از ۷ لیتر سوخت در باک باقی مانده است. در اولین فرصت سوخت گیری کنید

**نشانگر داغ شدن مایع خنک کننده - قرمز**



در کنار دماسنج مایع خنک کننده، نشانگر هشداردهنده ای قرار دارد. اگر درجه سیستم خنک کننده در محدوده قرمز قرار گیرد و این نشانگر روشن شود، بلافاصله توقف کنید (بدون اینکه موتور خاموش شود) و از یک کارشناس مجاز کمک بگیرید.

**دزدگیر - قرمز**



روشن و خاموش شدن این نشانگر به این معنی است که سیستم دزدگیر خودرو فعال می باشد.

**نشانگر وضعیت سوخت CNG - سبز\***



در حالت فعال بودن وضعیت سوخت CNG این نشانگر روشن می شود و هنگام تبدیل وضعیت سوخت از حالت بنزین به گاز (تغییر سوخت) این نشانگر به صورت چشمک زن عمل می نماید.

**نشانگر ایموبلایزر - قرمز**



این نشانگر پس از خاموش کردن خودرو هر ۴ ثانیه یک بار چشمک می زند تا نشان دهد که سیستم ایموبلایزر خودرو فعال است.

\* در صورت نصب در خودروی شما

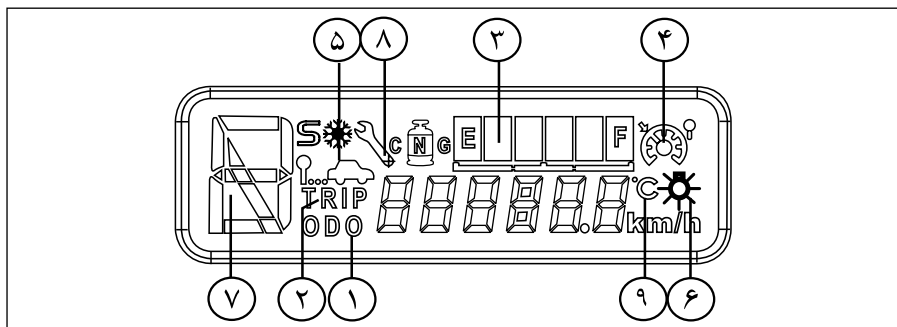

### راهنمای صفحه نمایش دیجیتالی:

این نمایشگر در پایین صفحه نمایش جلو آمپر (در قسمت پایین سرعت سنچ) واقع شده است به کمک دکمه فشاری که اصطلاحاً دکمه صفرکننده (Reset) و دکمه تغییر وضعیت (Change mode) نامیده می شود، اطلاعات ذیل را در اختیار شما قرار می دهد.

اگر بر روی اهرم دکمه تغییر وضعیت فشار لحظه ای وارد آید باعث تغییر وضعیت (Change mode) شده و اگر فشردن دکمه حدود دو ثانیه ادامه یابد، باعث صفر شدن اطلاعات در وضعیت مربوطه می گردد. (اطلاعات قابل صفر شدن است).

### اطلاعات قابل صفر شدن

۱- این وضعیت که به محض باز شدن سوئیچ خودرو به چشم می خورد مربوط به نمایش مسافت طی شده از زمان تحویل خودرو (برحسب km) و قابلیت صفر شدن را دارا نمی باشد. (در صورتیکه از قبل بر روی این وضعیت تنظیم شده باشد، در غیر این صورت هنگام خاموش بودن سوئیچ، این وضعیت مشاهده می شود)

۲- این وضعیت نمایشگر مسافت طی شده از زمانی است که به کمک کلید تنظیم آن را صفر می نمائید (بر حسب Km)، فشردن کلید صفرکننده به مدت ۲ ثانیه در این وضعیت باعث صفر شدن مقدار مسافت می شود.

به مدت ۲ ثانیه، علامت شروع به چشمک زدن می کند. در این حالت با هر بار زدن کلید یکی از علائم روشن و شدت نور جلو آمپر بیشتر می شود. جهت خروج از این وضعیت کلید را به مدت ۲ ثانیه بفشارید.

۷- نشانگر موقعیت گیربکس اتوماتیک\*

۸- نشانگر سرویس در صورت روشن شدن هر یک از چراغ های ABS، لنت ترمز و یا Airbag، علامت نشانگر روی LCD روشن می شود.

۹- نمایش دمای بیرون

۳- این نشانگر مقدار فشار گاز مخزن داخل LCD پیش بینی شده است و از ۶ عدد نوار مشکی تشکیل شده است که در حالت فشار گاز کامل ۶ نوار فعال و با کاهش فشار گاز از تعداد این نوارها کاسته می شود. اخطار کاهش فشار مخزن گاز با چشمک زدن نوار اول داخل LCD مشخص می گردد و با اتمام مقدار فشار گاز نوار آخر نیز خاموش می شود.\*

۴- روشن و خاموش شدن این نشانگر نشان دهنده فعال و یا غیرفعال بودن سیستم کنترل سرعت هوشمند می باشد.\*

۵- نمایش مد عملکردی گیربکس اتوماتیک.\*

۶- این وضعیت نشانگر شدت نور جلو آمپر است که به وسیله دکمه تغییر وضعیت شدت نور قابل تنظیم می باشد. در این وضعیت با فشردن کلید تغییر وضعیت

\* در صورت نصب در خودروی شما



### اخطار

- هرگز فرمان خودرو را هنگام رانندگی تنظیم نکنید، این عمل فوق العاده خطرناک است.
- از استارت زدن و روشن نگه داشتن موتور خودرو به مدت طولانی در مکان‌های سرپوشیده جدا خودداری شود.
- هنگامی که خودرو در حال حرکت است از خاموش کردن خودرو یا بیرون آوردن سوئیچ خودداری کنید. زیرا فرمان خودرو قفل شده و هدایت آن غیرممکن می‌شود.

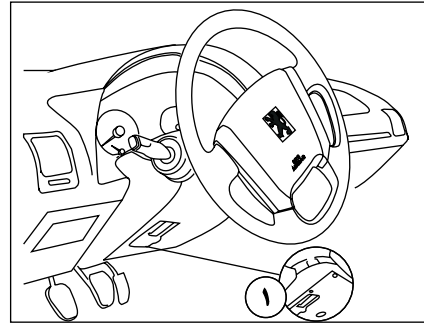

- شارژ باتری

- توقف اضطراری (Stop)

- کاهش سطح روغن ترمز یا درگیربودن ترمز دستی

- عیب یاب

**۴- وضعیت D استارت زدن:** به محض روشن شدن موتور، سوئیچ را رها کنید. وقتی موتور روشن شود، چراغ‌های اخطار خاموش خواهند شد.

### تنظیم غربیلک فرمان

- ۱- برای تنظیم ارتفاع غربیلک فرمان:
- دستگیره را فشار دهید تا از حالت قفل خارج شود.
- غربیلک را به مقدار دلخواه به طرف بالا یا پایین حرکت دهید.
- پس از تنظیم، دستگیره را بکشید تا قفل شود.

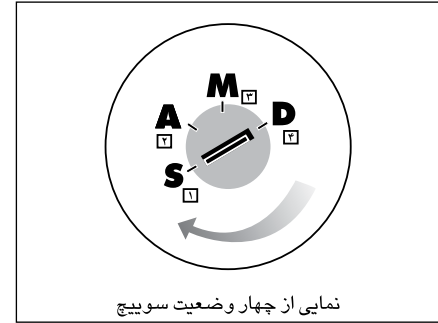

نمایی از چهار وضعیت سوئیچ

### روشن کردن موتور انژکتوری

#### باز کردن قفل فرمان

فرمان را به آرامی قدری حرکت داده، کلید را داخل سوئیچ بچرخانید.

#### سوئیچ موتور

دارای چهار وضعیت می‌باشد:

- ۱- **وضعیت S:** سوئیچ بسته است.
- ۲- **وضعیت A:** تجهیزات برقی وصل و مدار جرعه قطع می‌باشد. در این حالت چراغ اخطار شارژ باتری روشن می‌شود.
- ۳- **وضعیت M راهاندازی موتور:** مدار جرعه باز است. در این حالت چراغ‌های اخطار زیر روشن می‌شوند:
- کاهش فشار روغن موتور
- بالا رفتن دمای مایع سیستم خنک کننده





### اخطار

چنانچه موتور خاموش باشد، سیستم کمکی ترمز عمل نمی‌کند و فشار بیشتری باید بر پدال وارد شود که در این حال فاصله توقف خودرو افزایش خواهد یافت. قبل از حرکت خودرو کلیه تدابیر احتیاطی را مورد توجه قرار دهید.

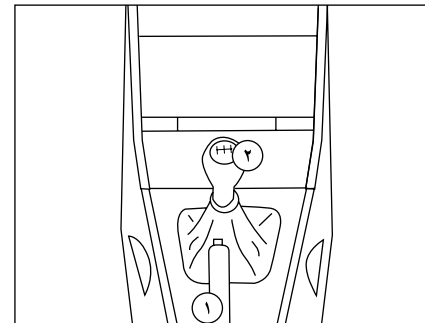
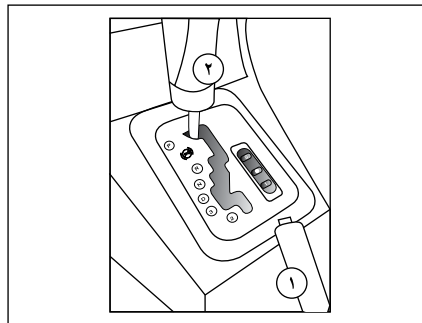

### دنده دستی

#### توصیه‌های مفید

هرگز با موتور سرد به سرعت راندگی نکنید. هرگز در محیط بسته خودرو را روشن نگذارید. در دمای زیر صفر، پدال کلاچ را در موقع استارت زدن کاملاً فشار دهید تا موتور آسان‌تر روشن شود. (گیربکس دستی)  
در خودروهای با گیربکس اتوماتیک تنها زمانی خودرو روشن می‌شود که وضعیت دنده بر روی P یا N باشد.\*

### ترمز دستی

۱- برای پایین آوردن دسته ترمز دستی، دکمه آن را فشار دهید.

### دسته دنده

۲- حالت‌های تعویض دنده روی سر دسته دنده ترسیم شده است.  
دنده عقب فقط باید وقتی درگیر شود که خودرو کاملاً متوقف شده و موتور در دور آرام باشد.



### هشدار

- هنگام توقف در یک محل شیب‌دار چرخ‌ها را به سمت پیاده رو بچرخانید و ترمز دستی را بکشید و برای خودروهای مجهز به دنده اتوماتیک دنده را در موقعیت P قرار دهید.

- روشن شدن آیکون (P) و آیکون Stop نشان‌دهنده این موضوع است که ترمز دستی آزاد نشده یا بد آزاد شده است.

- هنگام راندگی، مراقب باشید که ترمز دستی کاملاً خوابیده باشد، (نشانهگر ترمز خاموش) زیرا احتمال داغ شدن لنت‌های ترمز وجود خواهد داشت.

\* در صورت نصب در خودروی شما

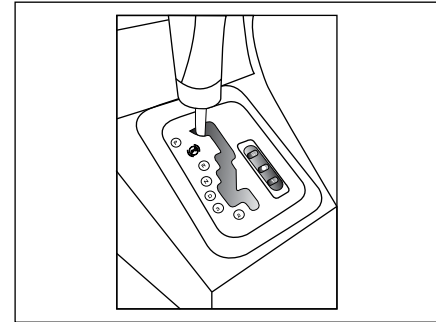

۳

## گیربکس اتوماتیک\*

جعبه دنده (گیربکس) اتوماتیک با چهار وضعیت تغییر دنده می‌تواند به شما سهولت عملکرد کاملاً اتوماتیک دنده‌ها را ارائه دهد، که با برنامه‌های شرایط مسابقه‌ای و شرایط برقی کامل‌تر نیز شده است.

برای انتخاب یک وضعیت دسته دنده را در صفحه دنده جابجا کنید. موقعیت قرارگیری دنده‌ها با یک چراغ نشانگر بر روی جلو داشبورد مشخص می‌گردد. دسته دنده تنها زمانی از موقعیت P خارج می‌شود که پدال ترمز را فشار داده و موتور روشن و یا سوئیچ در وضعیت ON قرار گرفته باشد.

**P** وضعیت پارک خودرو

**R** وضعیت دنده عقب، از این وضعیت دنده برای حرکت خودرو به عقب استفاده می‌شود. این وضعیت را

زمانی که خودرو در حال توقف کامل است و موتور با دور آرام کار می‌کند انتخاب کنید.

**N** وضعیت دنده خاص، از این وضعیت دنده برای روشن کردن موتور و یا پارک کردن آن با ترمز دستی کشیده استفاده می‌شود. چنانچه به طور اشتباه هنگامی که خودرو در حال حرکت است از دنده N استفاده کردید برای برگشتن به حالت اولیه کمی صبر کنید تا دور موتور به حالت مطلوب برسد، آنگاه از دنده D برای شتاب گرفتن استفاده کنید. از این وضعیت در توقف‌های طولانی مدت مانند پشت چراغ قرمز نیز استفاده می‌شود.

**D** وضعیت رانندگی: برای راندن به روش اتوماتیک از این وضعیت استفاده می‌شود.

**3** وضعیت تعویض دنده اتوماتیک برای سه دنده اول، زمانی از این حالت استفاده کنید که متوجه تعویض دنده پیاپی مابین ۳ و ۴ می‌شوید. (مانند رانندگی در شهر)

**2** وضعیت تعویض دنده اتوماتیک برای دو دنده اول، این حالت برای جاده‌های کوهستانی مناسب است. زمانی که سربالایی می‌روید برای استفاده بهینه از قدرت موتور و یا سربالایی برای کنترل سرعت خودرو (نیروی ترمزی موتور) از این وضعیت استفاده نمایید.

**1** با انتخاب این حالت، خودرو تنها در دنده ۱ حرکت می‌کند. (در شیب‌ها و یا پدک کش کردن کاربرد دارد) برای استفاده از این حالت دکمه ۱ را هنگامی که دسته دنده در حالت ۲ است انتخاب کنید. برای خارج شدن از این حالت مجدداً کلید ۱ را فشرده و یا دسته دنده را به حالت دیگری تغییر دهید.



## اخطار:

- در جاده‌های لغزنده، وضعیت دنده را برای ترمز گرفتن تغییر ندهید.
- هرگز در حال حرکت وضعیت N را انتخاب نکنید
- هیچگاه کودکان را در حالی که خودرو روشن است بدون مراقبت تنها نگذارید.
- در هنگام توقف کامل خودرو، ترمز دستی را کشیده و موقعیت P را انتخاب کنید.



**هشدار:**

- هرگونه خرابی سیستم بصورت خاموش و روشن شدن همزمان چراغ شرایط مسابقه و برفی بر روی جلو آمپر مشخص می گردد. در این حالت گیربکس در شرایط خاص ایمنی کار می کند. در چنین شرایطی ضربه احتمالی در حالت انتخاب دنده عقب (R) از حالت P و یا N طبیعی می باشد. با سرعتی کمتر از 100 km/h رانده و هرچه سریع تر به یک نمایندگی مجاز ایران خودرو مراجعه فرمائید.

- هنگامی که موتور روشن و دنده درگیر می باشد و خودرو ایستاده است، خودرو بدون فشردن پدال گاز حرکت می کند.

- هنگام توقف خودرو، پدال گاز را همزمان با انتخاب دنده فشار ندهید.

- هنگام توقف خودرو، پدال ترمز را در هنگام انتخاب دنده فشار دهید.

- هیچ گاه در هنگام درگیر بودن دنده به طور همزمان بر روی پدال ترمز و گاز فشار ندهید.

- در زمان توقف طولانی مدت مانند پشت چراغ قرمز بهتر است دسته دنده در وضعیت N قرار گیرد.

- هرگز وضعیت دسته دنده را به P یا R هنگامی که خودرو در حال حرکت است تغییر ندهید.

**برنامه شرایط برفی**

در حالتی که دنده در حالت D قرار دارد زدن دکمه  رانندگی در سطوح لغزنده و برفی را برای کنترل تعادل خودرو تسهیل می نماید. در این حالت خودرو با دنده ۲ شروع به حرکت و در دور پایین موتور، دنده تعویض می شود.

**قابلیت های عملیاتی مخصوص گیربکس اتوماتیک:**

۱- در هنگام فشار مدت دار پدال ترمز دنده بطور اتوماتیک کم شده تا به عمل ترمز کردن خودرو به کمک دور موتور کمک شود.

۲- اگر شما به طور ناگهانی پای خود را از روی پدال گاز بردارید برای ایمنی، دنده به سمت دنده های بالاتر تغییر نمی کند.

۳- هنگام سرد بودن موتور، گیربکس به طور اتوماتیک برنامه خاصی را اجرا کرده تا موتور سریعاً به دمای کارکرد خود برسد تا میزان آلاینده های موتور کمتر شود.

**دنده معکوس:**

به منظور شتاب گیری هرچه بهتر خودرو بدون جابجایی دسته دنده، پدال گاز را تا انتها فشار دهید. گیربکس در این حالت به طور اتوماتیک به دنده پایین تر تغییر یافته و یا در همان دنده باقی می ماند (بسته به سرعت خودرو) تا دور موتور به بالاترین حالت خود برسد.

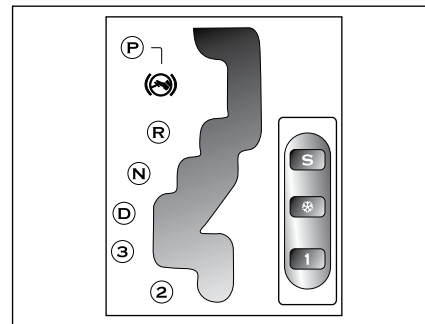

**برنامه های عملیاتی:**

بطور کلی سه حالت عملیاتی وجود دارد. شرایط عادی یا قابل تطبیق (Adaptive Program) شرایط مسابقه ای (Sport Program) و شرایط برفی (Snow Program).

فشاردن کلیدهای **S** (مسابقه ای) و  (برفی) برنامه عملیاتی را از حالت عادی خارج کرده و فشار مجدد این کلیدها برنامه عملیاتی را مجدداً به حالت عادی بازمی گرداند.

در حالت عادی گیربکس خودروی شما الگوی رانندگی، شرایط جاده و بار خودروی شما را در حافظه ثبت کرده و در دفعات بعد بهترین زمان تعویض دنده را انتخاب خواهد نمود.

**S برنامه شرایط مسابقه**

با استفاده از این برنامه تعویض دنده به گونه ای خواهد بود که خودرو شتاب بیشتری خواهد گرفت.

### صرفه جویی در مصرف سوخت

چهار عامل اصلی مؤثر در مصرف سوخت:

#### ۱- وضعیت مکانیکی موتور

**فیلتر هوا:** فیلتر هوای کثیف و مسدود شده از بازدهی موتور می‌کاهد. فیلتر هوا را در فواصل تعیین شده تعویض کنید.

#### ۲- سیستم سوخت‌رسانی: سیستم انژکتور و پمپ

بنزین را از نظر نشتی واریسی کنید.

**بنزین:** کیفیت بنزین نه تنها در مصرف سوخت تأثیر دارد، بلکه در دراز مدت بر شرایط مکانیکی و عملکرد خودروی شما نیز تأثیر خواهد داشت.

#### ۳- وضعیت خودرو

**فشار باد تایر:** کم بودن فشار باد تایر به میزان ۳ درصد بر مصرف سوخت می‌افزاید.

**حمل بار:** حمل ۱۰۰ کیلوگرم بار در داخل شهر ۳ درصد مصرف سوخت را بالا می‌برد.

#### ۴- مقاومت در برابر باد: رانندگی با خودروی دارای

باربند خالی به میزان ۱۰ درصد بر مصرف سوخت می‌افزاید لذا به محض اتمام استفاده، باربند و بادشکن روی کاروان و نیز آینه‌های آن را باز کنید. هنگام رانندگی از پایین کشیدن شیشه‌ها اجتناب کرده؛ بهتر است از شبکه‌های تهویه استفاده نمایید.



#### هشدار

بنزین قابل استفاده در موتور خودروی شما بنزین بدون سرب سوپر با اکتان ۹۵ می‌باشد.



#### اخطار

خودروی خود را زمانی که روشن است در اماکنی که احتمال تماس با مواد و اجناس قابل اشتعال (مانند: علف، برگ و...) وجود دارد، قرار ندهید.

\* در صورت نصب در خودروی شما



### هشدار:

- برای جلوگیری از بالا رفتن بیشتر از اندازه دور موتور، در دور بالاتر از ۶۵۰۰، تزریق سوخت به موتور قطع می‌گردد.

- هرگز قبل از گرم شدن موتور آن را زیر بار نبرید (با سرعت حرکت نکنید). اگر موتور با سوئیچ خاموش نشد، پدال ترمز را فشار دهید، دنده را درگیر کنید و پا را از روی کلاچ بردارید تا موتور خاموش شود.

### - وضعیت جاده و آب و هوا

**مسیرهای کوتاه:** سرد بودن موتور در ۵ کیلومتر اولیه رانندگی به میزان ۲۵ درصد بر مقدار سوخت می‌افزاید.

**جاده‌های پرپیچ و خم یا ناهموار:** رانندگی در چنین جاده‌هایی ده درصد بر مصرف سوخت خواهد افزود.

**باد:** وجود باد در موقع رانندگی مصرف سوخت را افزایش می‌دهد. در چنین مواقعی سرعت خودرو را کم کنید.

مصرف بهینه سوخت با سرعت ۹۰ کیلومتر در ساعت می‌باشد.

### صرفه جویی در مصرف سوخت

#### - رانندگی

**شروع حرکت:** به محض روشن کردن موتور نباید با سرعت برانید. به آرامی رانندگی کنید. موتور را در حالت توقف، گرم نکنید بلکه چند کیلومتر اولیه را با سرعت متوسط برانید تا موتور گرم شود.

**دورموتور:** رانندگی با دور موتور خیلی بالا و یا خیلی پایین، بر مصرف سوخت می‌افزاید. برای اجتناب از بالا رفتن بیهوده دور موتور، سریعاً از دنده بالاتر استفاده کنید. همیشه از دنده مناسب با وضعیت جاده و شرایط رانندگی آرام استفاده نمایید. از شتاب گرفتن ناگهانی اجتناب کنید. قبل از کم شدن سرعت در سربالایی و پیش از سبقت و شتاب گرفتن به دنده پایین‌تر بروید (بخصوص از دنده ۵).

#### تجهیزات الکتریکی: فقط در صورت نیاز از تجهیزات

برقی استفاده کنید. گرمکن شیشه عقب برای رفع بخار گرفتگی و یخ زدگی شیشه‌ها به میزان ده درصد بر مصرف سوخت می‌افزاید.

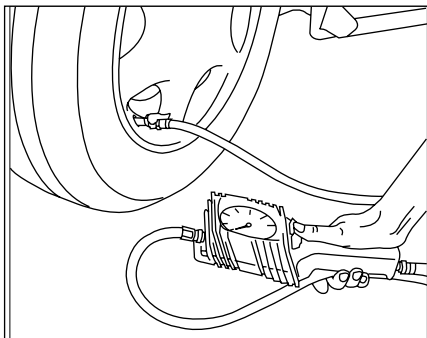

- برای داشتن هوای تازه در کابین خودرو، از دریچه‌های روی داشبورد استفاده نمایید و از باز کردن شیشه‌های جانبی خودداری نمایید، زیرا باعث افزایش مصرف سوخت می‌شود.  
 - از بستن باربند خالی بر روی خودرو خودداری نمایید.  
 - استفاده از تایر تأیید نشده توسط کارخانه سازنده می‌تواند مصرف سوخت را افزایش دهد.  
 - چرخ کم باد مصرف سوخت را افزایش می‌دهد.

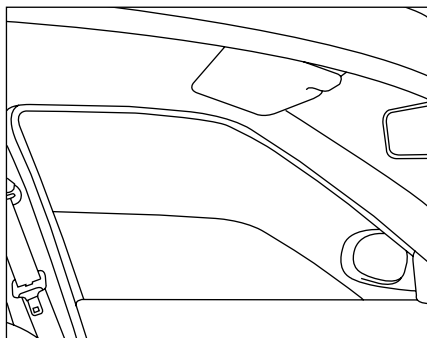

- استفاده از کولر خودرو را به حداقل برسانید، این کار مصرف سوخت را کاهش می‌دهد.  
 - اگر خودتان روغن موتور خودرو را عوض می‌کنید، روغن سوخته را دور نریزید و آن را برای بازیافت به جایگاه‌های تعویض روغن تحویل دهید.  
 - سفرهای خود را برنامه‌ریزی و آن‌ها را با هم ادغام کنید.  
 - در صورت امکان از رانندگی در خیابان‌های شلوغ و ساعت‌های پر رفت و آمد خودداری کنید.  
 - در صورت عدم نیاز، تجهیزات الکتریکی اضافی خود را خاموش نمایید ولی توجه فرمایید ایمنی در اولویت قرار دارد، چراغ‌ها را به محض اینکه دید کم شود روشن نمایید.

### رانندگی و حفظ محیط زیست

با به کار بستن نکته‌های زیر می‌توانید آلودگی محیط زیست را کاهش دهید و علاوه بر آن رانندگی را امن‌تر و اقتصادی‌تر کنید.

- از بنزین و روغن موتور توصیه شده توسط سازنده استفاده کنید.  
 - از سرریز شدن سوخت هنگام سوخت‌گیری جلوگیری کنید.  
 - بازدیدهای دوره‌ای خودرو را فراموش نکنید.  
 - دقت کنید سیستم‌های اگزوز، سوخت و روغن، نشستی نداشته باشند.

- بعد از روشن کردن خودرو بلافاصله و به آرامی شروع به حرکت کنید.

- در توقف‌های بیش از ۲ دقیقه، در ترافیک یا پشت چراغ قرمز، موتور را خاموش کنید.

- پدال گاز را آرام بفشارید و سرعت خودرو را ناگهانی افزایش ندهید، سعی کنید سرعت خودرو یکنواخت باشد تا علاوه بر کاهش آلاینده‌های اگزوز از فرسایش قطعات مکانیکی خودرو جلوگیری شود.

- به دور حداکثر سرعت مجاز توجه کنید.

- بطور مرتب باد لاستیک‌ها را تنظیم و در صورت لزوم آنها را بالانس کنید.

## تدابیر زمستانی

### تایرها

**تایرهای زمستانی:** اگر از خودرو در شرایط سخت زمستانی مانند جاده‌های برفی و یخبندان استفاده می‌کنید برای انتخاب تجهیزات مورد نیاز با توجه به شرایط، با نمایندگی مجاز ایران خودرو مشورت نمایید.

**تایرهای چهار فصل:** برای اینکه در شرایط آب و هوای خوب، بتوان سرعت بیشتری داشت باید هر چهار چرخ خودرو به تایرهای چهار فصل مجهز شوند تا تعادل خودرو بهتر حفظ گردد.

**زنجیر چرخ:** در پژو پارس، زنجیر چرخ را باید روی چرخ‌های جلو نصب کرد. زنجیر چرخ بایستی هم سایز چرخ بوده و کاملاً بر روی چرخ مهار شود. در غیراین صورت باعث آسیب جدی به لوله‌های سیستم ترمز خواهد شد.

### موتور

**باتری:** خصوصاً در زمستان از شارژ بودن باتری اطمینان حاصل کنید.

**سیستم خنک کننده:** در سیستم خنک کننده خودروی شما از مایع خنک کننده ای استفاده شده که قادر است مقاومت در برابر یخ زدگی و یا خوردگی شیمیایی داخل سیستم را تضمین نماید. این مایع که باید در چهار فصل سال داخل سیستم وجود داشته باشد، در سرمای تا ۲۰ درجه سانتیگراد زیر صفر از سیستم محافظت می‌نماید. در هر حال می‌توان سیستم را تا سرمای ۳۵ درجه سانتیگراد زیر صفر محافظت نمود که در این صورت باید با نمایندگی مجاز مشورت گردد.

## ایمنی خودرو

پلاک شماره کلید خودروی خود را از کلید جدا کرده، در جای مطمئنی نگهداری کنید. پس از خارج کردن کلید، فرمان را قدری بچرخانید تا قفل شود.

### ایمنی راه

#### کمر بند ایمنی

استفاده از کمر بند ایمنی طبق مقررات الزامی است. هیچ‌گونه تغییری نباید در وضعیت نصب آن داده شود. - در جاده‌های خیس عدم چسبندگی چرخ‌ها روی جاده و همچنین تأخیر در عملکرد ترمز به علت رطوبت موجب لغزندگی خودرو و افزایش طول مسافت ترمز می‌شود.

#### تایرها

فشار باد تایرها را مرتب بازدید کنید. اختلاف فشار باد تایرها می‌تواند در برگشت فرمان خودرو تأثیر بگذارد.

#### چراغ جلو و چراغ‌های راهنما

مراقب باشید که چراغ‌های جلو و راهنما همواره در شرایط کاری مطلوبی بوده و تمیز باشند و نور آن‌ها در ارتفاع درست و مناسب تنظیم شده باشد.



#### هشدار

در خودروهای صادراتی به مناطق سردسیر و دارای شرایط زمستانی بسیار سخت از مایع خنک کننده‌ای استفاده خواهد شد که می‌تواند از سیستم خنک کننده خودرو در سرمای تا ۳۵ درجه سانتیگراد زیر صفر محافظت نماید.

## ایمنی حرکت خودرو

**ترمز دستی:** در سرمای شدید و یخبندان از ترمز دستی برای توقف طولانی خودرو استفاده نکنید؛ در چنین شرایطی جلوی چرخ‌ها را به وسیله‌ای مسدود کنید و یا خودرو را در دنده یک یا دنده عقب قرار دهید.

**چراغ‌ها و راهنما:** چراغ‌های جلو و سایر چراغ‌ها باید همیشه تمیز باشند.

### تجهیزات داخل و بیرون خودرو

**قفل‌ها و نوار لاستیکی دور درها:** از کمی روغن گرافیت برای روغن کاری قفل‌ها استفاده کنید و نوار لاستیکی دور درها را با پارافین چرب کنید.

**دریچه ورودی هوا به داخل خودرو:** مراقب باشید که شبکه بیرونی ورودی هوا (پایین شیشه جلو) توسط برف، یخ یا برگ به هیچ‌وجه مسدود نشود.

**برف پاک کن شیشه جلو:** قبل از به کار انداختن برف پاک کن، یخ روی شیشه را پاک کنید.

**شیشه شوی جلو:** برای جلوگیری از یخ زدگی مایع داخل مخزن، مقداری ضدیخ به محلول شیشه‌شوی اضافه کنید. **بدنه:** در پایان زمستان، خودرو را کاملاً بشویید و نسبت به شستشوی قسمت‌های زیرین گلگیرها توجه بیشتری بنمایید.



#### اخطار

هرگز در سرازیری با موتور خاموش رانندگی نکنید، بوستر ترمز در این حالت عمل نمی‌کند.

**روشن کردن و رانندگی خودرو دوگانه سوز\***

**روشن کردن موتور بر روی گاز به طور مستقیم**

یادآوری می‌شود که روش فوق فقط در موارد خاص از قبیل عدم وجود بنزین در باک، قابل استفاده بوده و در این روش ابتدا سوئیچ را باز کرده و سپس کلید تبدیل سوخت را به مدت ۵ ثانیه فشار دهید تا نشانگر گاز (سبز رنگ) بر روی صفحه نمایش جلو داشبورد روشن شود  و (در بعضی از مدل‌های کیت گاز، نمایشگر گاز بر روی کلید تبدیل به صورت دائم روشن می‌شود) سپس استارت بزنید. در صورتی که مشکل فنی در سیستم گاز نباشد، موتور بر روی حالت گاز روشن خواهد شد.

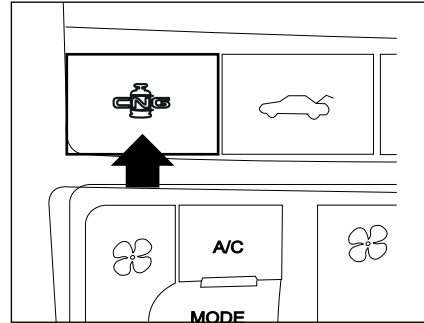

**کلید تبدیل نوع سوخت**

کلید تبدیل نوع سوخت، بر روی کنسول وسط قرار دارد و از آن برای تبدیل نوع سوخت مصرفی از حالت بنزین به گاز و بالعکس استفاده می‌شود. برای تبدیل نوع سوخت مصرفی می‌توان با فشار دادن کلید مربوطه، نوع سوخت مورد نظر را انتخاب کرد.

**روشن کردن و رانندگی با استفاده از سوخت CNG\***

تغییر نوع سوخت مصرفی، با استفاده از کلید تبدیل که بر روی کنسول وسط قرار دارد، انجام می‌شود و انتخاب سوخت CNG در موقعیت‌های زیر امکان‌پذیر است:  
الف) قبل از شروع حرکت (ابتدا خودرو روی بنزین روشن شده و سپس بر روی گاز سوئیچ می‌شود).

**ب) در حین رانندگی**

ج) روشن کردن خودرو بر روی گاز به طور مستقیم. (فقط در شرایط اضطراری نظیر عدم وجود بنزین به کار گرفته شود. استفاده از این روش در شرایط عادی به دلیل آسیب دیدن قطعات گازسوز، به هیچ وجه توصیه نمی‌شود.)

**روشن کردن موتور**

موتور همواره در حالت بنزین روشن می‌شود. به همین منظور همیشه مقداری بنزین جهت روشن کردن خودرو درون باک لازم است در این موتور چنانچه مشکلی در سیستم بنزین بوجود آمده باشد، هنگام روشن شدن پس از چند استارت اولیه به صورت اتوماتیک روی گاز روشن می‌شود.



**اخطار:**

خودروی خود را در حال روشن بودن در مکان‌هایی که امکان تماس با مواد و اجسام قابل اشتعال مانند علف و یا برگ با آگروز داغ خودرو وجود دارد، پارک نکنید.

\* در صورت نصب در خودروی شما



نکته:

در صورتی که هنگام فشردن کلید تبدیل، دور موتور بالاتر از ۴۰۰۰ دور در دقیقه باشد و خودرو در حالت شتاب گیری باشد، نشانگر گاز بر روی صفحه نمایش شروع به چشمک زدن کرده و تا خارج شدن از این محدوده، موتور در حالت گاز باقی می ماند و سپس به حالت بنزین می رود.

در صورتی که هنگام فشردن کلید تبدیل، دور موتور بالاتر از ۴۰۰۰ دور در دقیقه باشد و خودرو در حالت شتاب گیری باشد، نشانگر گاز بر روی صفحه نمایش شروع به چشمک زدن کرده و تا خارج شدن از این محدوده، موتور در حالت بنزین باقی می ماند و سپس به حالت گاز می رود. لازم به ذکر است در دو حالت فوق موتور بصورت خودکار (بدون نیاز به فشردن کلید تبدیل) از حالت بنزین به گاز می رود.

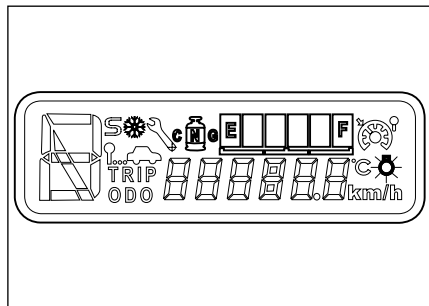

#### تبدیل از حالت گاز به بنزین\*

با فشردن کلید تبدیل سوخت در صورت عدم وجود مشکل فنی در سیستم بنزینی کافی در تانک، نشانگر گاز روی صفحه نمایش جلو داشبورد خاموش می شود که بیانگر این است که تبدیل از حالت سوخت گاز به بنزین صورت گرفته است.

لازم به ذکر است در دو حالت ذیل موتور بصورت خودکار (بدون نیاز به فشردن کلید تبدیل) از حالت گاز به بنزین می رود:

- در صورت بوجود آمدن مشکل فنی در سیستم گاز
- در صورتی که در مخزن به اندازه کافی سوخت گاز وجود نداشته باشد.

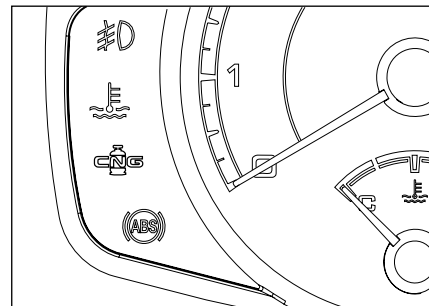

#### تبدیل از حالت بنزین به گاز\*

هنگامیکه موتور با سوخت بنزین در حال کار می باشد، با فشردن کلید تبدیل سوخت و رها کردن آن، نشانگر گاز بر روی صفحه نمایش جلو داشبورد شروع به چشمک زدن می کند که بیانگر این است که هنوز تبدیل سوخت بنزین به گاز صورت نگرفته است. پس از گذشت زمانی که مدت آن تابع دمای آب موتور در هنگام فشردن کلید تبدیل می باشد، نشانگر گاز از حالت چشمک زن خارج شده و بصورت دائم روشن می ماند که بیانگر این است که تبدیل به سوخت گاز صورت گرفته و موتور در حال استفاده از سوخت گاز می باشد.

\* در صورت نصب در خودروی شما



### اخطار:

هر سی و شش ماه یکبار مخزن گاز و سایر تجهیزات مربوطه باید توسط مراکز بازرسی و بازرسی و بازرسی مورد تایید موسسه استاندارد، مورد بازرسی قرار گیرد.

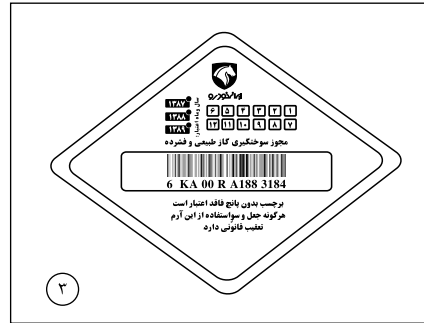

۲

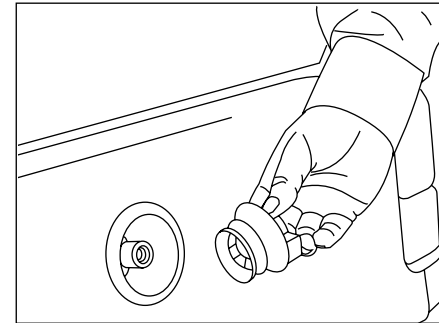

### مراحل سوخت گیری CNG\*

- ۱) قبل از مراجعه به جایگاه و تا زمان حضور در جایگاه سوخت گیری، از استعمال دخانیات و استفاده از تلفن همراه، جدا خودداری نمایید.
- ۲) پس از مراجعه به جایگاه سوخت گیری\* راننده خودرو را خاموش کرده و از توقف کامل خودرو اطمینان حاصل نمایید (ترمز دستی کشیده شود).

### تعویض برچسب مجوز سوخت گیری خودرو\*

مدت اعتبار برچسب سوخت گیری از زمان صدور ۱۲ ماه می باشد و بدون مجوز سوخت گیری، اجازه سوخت گیری خودرو در جایگاه های سوخت، داده نخواهد شد. لذا حداقل یک ماه قبل از اتمام مهلت اعتبار برچسب، برای انجام بازرسی به مراکز مجاز بازرسی خودروهای دوگانه سوز، مراجعه نمایید.

۳) اپراتور جایگاه، پس از کنترل برچسب مجوز سوخت گیری خودرو، عملیات سوخت گیری را انجام می دهد.

- ۴) پس از هر بار سوخت گیری از بسته بودن درپوش شیر پرکن گاز اطمینان حاصل شود. (جهت جلوگیری از ورود گرد و غبار و ایجاد اشکال در سیستم گاز، ضروری است).
- ۵) حداکثر فشار مجاز سوخت گیری ۲۰۰ بار می باشد.



### هشدار

- حداکثر تعداد دفعات سوخت گیری مخزن ۱۰۰۰ سیکل در سال می باشد. بطور تقریبی در هر روز بیش از ۳ دفعه، شارژ مخزن صورت نپذیرد.
- از سوخت گیری در جایگاه های سوخت CNG مربوط به اتوبوس ها و خودروهای سنگین، جداً خودداری نمایید، زیرا احتمال خرابی شیر سرمخزن و متعلقات آن با توجه به بالاتر بودن دبی خروجی جایگاه، وجود دارد.

### \*\*جهت کسب اطلاع از آخرین وضعیت استقرار

جایگاه های سوخت CNG فعال، می توانید به آدرس اینترنتی [www.IFCO.ir](http://www.IFCO.ir) مربوط به سازمان بهینه سازی مصرف سوخت، مراجعه و یا با شماره تلفن های ۰۵-۸۸۶۰۴۷۶۰ تماس بگیرید.

\* در صورت نصب در خودروی شما

---

# ۴ نگهداری خودرو

فرمان هیدرولیک ..... ۱۰۵  
باتری ..... ۱۰۶  
شست و شو و مراقبت خودرو ..... ۱۰۷-۱۱۰

نگهداری ..... ۹۸-۹۹  
محفظه موتور ..... ۱۰۰-۱۰۲  
سیستم خنک کننده ..... ۱۰۳  
ترمزها ..... ۱۰۴

### مراقبت و نگهداری توسط صاحب خودرو

علاوه بر سرویس‌های منظم و بازرسی‌هایی که قبلاً شرح داده شد، پاره‌ای از بررسی‌های ساده دوره‌ای باید انجام پذیرد. با توجه به توصیه‌هایی که در صفحات بعد می‌آید، خودتان می‌توانید این بازرسی‌ها را انجام دهید.

### بازرسی‌های روزانه

- عملکرد چراغ‌ها، بوق، چراغ‌های راهنما، برف پاک‌کن‌ها، شیشه شوی و چراغ‌های هشدار دهنده  
- عملکرد کمربندهای ایمنی و ترمزها  
- چکیدن هر نوع مایعی که می‌تواند نشان دهنده نشتی مایعات موتور در زیر خودرو باشد.

### بازرسی‌های هفتگی

- سطح روغن موتور  
- سطح مایع خنک کننده  
- سطح روغن ترمز  
- سطح روغن هیدرولیک فرمان  
- سطح مایع شیشه شوی  
- فشار باد چرخ‌ها و شرایط آن‌ها  
- عملکرد کولر

### شرایط ویژه

چنانچه خودروی شما بطور دایم در شرایطی خاص مانند محیط‌های پرگرد و خاک یا در آب و هوای بسیار سرد یا محیط‌های بسیار گرم کار می‌کند، بطور مرتب به مراقبت‌های بیشتری نیاز دارد. در این باره با نمایندگی مجاز خود تماس بگیرید.

### ایمنی در گاراژ

چنانچه تعمیر و نگهداری در گاراژ ضروری باشد، به نکته‌های ایمنی زیر توجه کنید:

- دست‌ها و لباس خود را از تسمه و پولی‌های متحرک دور نگه دارید.

- چنانچه موتور را تازه خاموش کرده‌اید، تا خنک شدن موتور به آگزوز و سیستم خنک کننده موتور و ملحقات آن دست نزنید.

- هنگام روشن بودن موتور و یا باز بودن سوئیچ، به اتصالات برقی و دیگر ملحقات آن دست نزنید.

- از روشن کردن موتور در مکان‌های سر بسته و یا روشن گذاردن آن در این مکان‌ها خودداری کنید زیرا گازهای خروجی آگزوز سمی و خطرناک هستند.

- از کار کردن در زیر خودرو هنگامی که جک تنها تکیه‌گاه خودرو است، جدا خودداری کنید.

- مطمئن شوید که سیم‌های لخت و کلیه وسایلی که ایجاد جرقه می‌کنند از موتور دور باشند.

- برای انجام تعمیرات از لباس‌های محافظ و دستکش‌هایی که مقاوم و غیرقابل نفوذ هستند استفاده کنید.

- قبل از کار در محفظه موتور دستبندهای فلزی و جواهرات خود را باز کنید.

- از اتصال ابزار و یا اشیای فلزی به قطب‌های باتری یا اتصالات برقی جلوگیری کنید.

### سرویس‌های عادی

امنیت، قابلیت اطمینان و عملکرد خودروی شما تا حدودی به نحوه نگهداری صحیح آن بستگی دارد. مسئولیت نگهداری خودرو به عهده شماست و باید مطمئن شوید عملیات نگهداری، تعویض روغن موتور، بازرسی‌ها، تعویض روغن ترمز و مایع خنک کننده، بر اساس نیاز و یا زمان‌بندی‌های پیشنهادی شرکت سازنده انجام می‌گیرد.

### مایعات سمی

مایعات مورد استفاده در موتور خودرو همگی سمی هستند و نباید با زخم‌های باز بدن تماس پیدا کنند. این مایعات شامل اسید باتری، ضدیخ، روغن ترمز و روغن هیدرولیک فرمان، بنزین، روغن موتور و افزودنی‌های موجود در مایع شیشه شوی است. به دستورالعمل مندرج روی برچسب‌ها و ظروف محتوی این مایعات توجه کنید.



#### اخطار

- از آنجا که فن (پنکه) سیستم خنک کننده، برقی است، پس از خاموش کردن موتور نیز ممکن است برای دقایقی به کار خود ادامه دهد. در هنگام کار در محفظه موتور از پنکه در حال کار فاصله بگیرید.  
- تماس طولانی با روغن موتور ممکن است باعث ایجاد بیماری‌های پوستی از قبیل التهاب پوستی و سرطان پوست شود. در صورت تماس به دقت پوست را بشویید.



#### هشدار

- چنانچه خودرو بمدت طولانی با سرعت بالا حرکت کند، سطح روغن روغن موتور را بطور مرتب بازرسی کنید.  
- هرگونه کاهش ناگهانی یا چشمگیر در سطح مایعات خودرو یا سایش غیر یکنواخت لاستیک‌ها باید هر چه سریعتر به نمایندگی مجاز گزارش شود.

\* از برندهای مورد تأیید و بسته بندی‌هایی که توسط شرکت ایساکو ارایه می‌گردد استفاده شود.

راهنمای محفظه موتور

- ۱- مخزن روغن ترمز
- ۲- میله اندازه گیری سطح روغن موتور
- ۳- درپوش ریختن روغن موتور
- ۴- مخزن شیشه شوی
- ۵- در رادیاتور
- ۶- باتری
- ۷- مخزن روغن فرمان هیدرولیک
- ۸- جعبه فیوز محفظه موتور

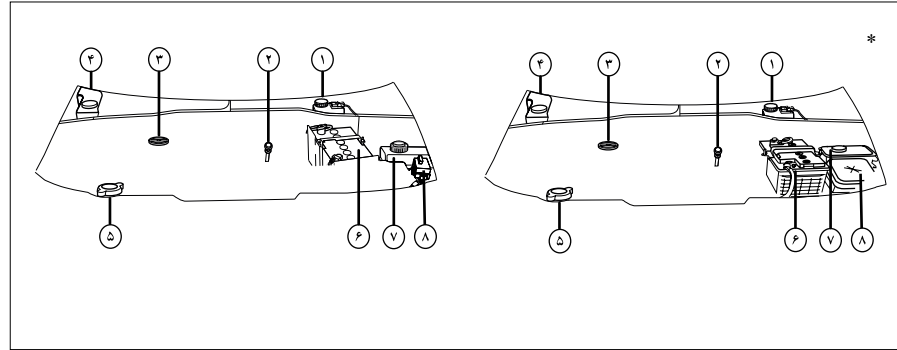

هشدار

- چنانچه خودرو بمدت طولانی با سرعت بالا حرکت کند، سطح روغن موتور را بطور مرتب بازرسی کنید.  
- هرگونه کاهش ناگهانی یا چشمگیر در سطح مایعات خودرو یا سایش غیر یکنواخت لاستیک‌ها باید هرچه سریعتر به نمایندگی مجاز گزارش شود.



اخطار

- از آنجا که فن (پنکه) سیستم خنک کننده، برقی است، پس از خاموش کردن موتور نیز ممکن است برای دقایقی به کار خود ادامه دهد. در هنگام کار در محفظه موتور از پنکه در حال کار فاصله بگیرید.  
- تماس طولانی با روغن موتور ممکن است باعث ایجاد بیماری‌های پوستی از قبیل التهاب پوستی و سرطان پوست شود. در صورت تماس به دقت پوست را بشویید.



اخطار

**اضافه کردن:** هنگام اضافه کردن روغن دقت کنید که روغن روی قطعات موتور نریزد زیرا احتمال آتش سوزی وجود خواهد داشت. بستن درپوش را فراموش نکنید، زیرا خطر ایجاد آتش سوزی به دلیل پاشیدن روغن بر روی قطعات داغ موتور وجود دارد. نمایشگر فقط در صورت کاهش سطح روغن از حداقل میزان لازم، اخطار می‌دهد و هیچ‌گاه گذشتن از حداکثر را نشان نمی‌دهد و فقط با خواندن گیج قابل تشخیص است.

\* در صورت نصب در خودروی شما

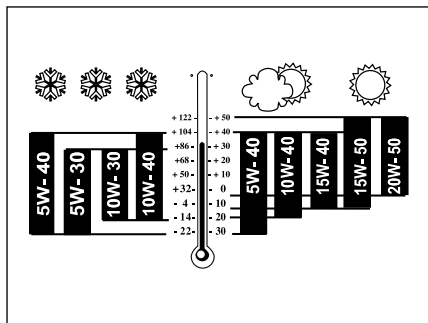

روغن موتور قابل استفاده در این خودرو 10W40 SL و 20W50 SL / SJ می باشد.\*

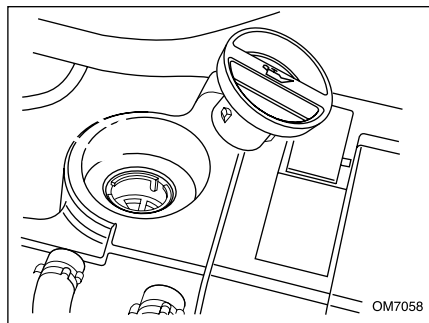

### ریختن روغن موتور

درپوش مخزن روغن موتور را باز کنید، روغن را در مخزن بریزید. سطح روغن هرگز نباید از درجه حداکثر (MAX) بر روی میله اندازه گیری روغن موتور تجاوز کند. برای اطلاع از مشخصات و حجم روغن موتور مورد نیاز به فصل اطلاعات فنی مراجعه کنید.

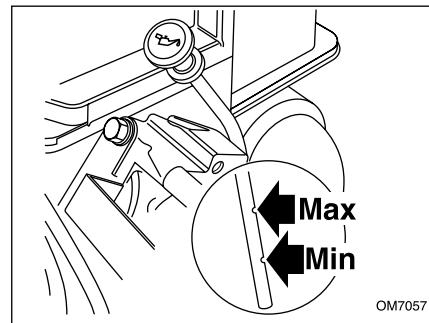

### بررسی سطح روغن موتور

سطح روغن موتور را هر هفته یکبار و در مواقع استفاده زیاد از خودرو چند بار بررسی کنید. زمانی سطح روغن را بررسی کنید که موتور گرم است و خودرو در سطح کاملاً افقی قرار گرفته و روغن در کارتل ساکن شده است.

### روش بازرسی روغن موتور: خودرو را در سطح صاف

قرار دهید، موتور را روشن کرده تا گرم شود. سپس موتور را خاموش نموده و بعد از ۵ دقیقه سطح روغن را اندازه بگیرید.



### هشدار

هرگز روغن را با مواد افزودنی مخلوط نکنید. این عمل می تواند به موتور آسیب جدی برساند.

\* از برندهای مورد تأیید و بسته بندی‌هایی که توسط شرکت ایساکو ارایه می گردد استفاده شود.



### هشدار

فیلتر هوا را در فواصل معین تعویض کنید. چنانچه خودرو در محیط دارای گرد و غبار مورد استفاده قرار گیرد، فواصل تعویض فیلتر را به نصف کاهش دهید.



### اخطار

- در هنگام کار بر روی موتور، موتور فن رادیاتور ممکن است هر لحظه شروع به کار نماید. خطر ایجاد جراحت

**اضافه کردن:** هنگام افزودن روغن دقت کنید که روغن روی قطعات موتور نریزد زیرا احتمال آتش سوزی وجود خواهد داشت. بستن درپوش را فراموش نکنید، زیرا خطر ایجاد آتش سوزی به دلیل پاشیدن روغن بر روی قطعات داغ موتور وجود دارد.

**تعویض روغن موتور:** اگر در حالی که موتور داغ است روغن آنرا تعویض می کنید، مراقب باشید بر اثر پاشیده شدن روغن دچار سوختگی نشوید.  
**موتور را در محیط بسته روشن نکنید:** گازهای خروجی از اگزوز سمی است.

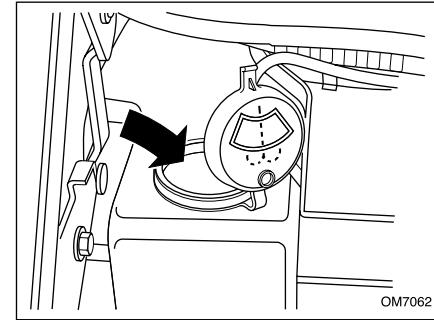

### پر کردن مخزن شیشه شوی

هفته‌ای یکبار سطح آب مخزن شیشه‌شوی را بررسی کنید. برای اطمینان از تمیز شستن شیشه و جلوگیری از یخ زدگی، مخزن را با مخلوط آب و یک شوینده مناسب پر کنید. مقادیر توصیه شده از آب و شوینده را در ظرفی جدا مخلوط و مخزن را با آن پر کنید. همیشه از دستورات مندرج بر روی ظرف مایع شوینده پیروی کنید.  
شیشه شوی مورد استفاده در خودرو محلول ایزوپروپانول می‌باشد.\*



### هشدار

هرگز از مخلوط ضد یخ و آب برای مخزن شیشه شوی استفاده نکنید. این کار به رنگ خودرو آسیب می‌رساند.

\* از برندهای مورد تأیید و بسته بندی‌هایی که توسط شرکت ایساکو ارایه می‌گردد استفاده شود.



انجماد مقاوم می باشد.

### ضد یخ

ضد یخ حاوی موادی با خواص ضد خوردگی است. نه تنها در شرایط سرد بلکه در طول سال نسبت ضد یخ به آب موجود در سیستم خنک کننده باید بین ۴۰ تا ۵۰ درصد باشد.

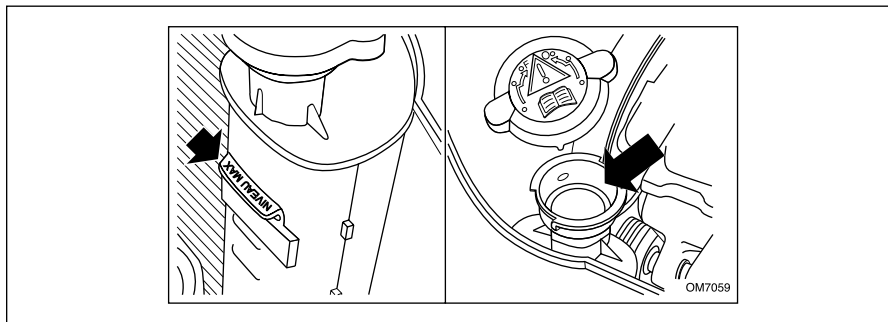

۴



### هشدار

چنانچه هر قطعه ای از سیستم خنک کننده (بغیر از در رادیاتور) باز یا تعویض شود، بایستی هواگیری مجدداً توسط تعمیرگاههای مجاز مطابق دستورالعمل انجام پذیرد. از باز نمودن درب رادیاتور تا یک ساعت پس از خاموش شدن موتور اجتناب نمایید.



### اخطار

محلول ضد یخ سمی و نوشیدن آن کشنده است. آن را در بسته و دور از دسترس کودکان نگاه دارید. چنانچه مشکوک به نوشیدن آن شدید، سریعاً به پزشک مراجعه کنید. از تماس محلول ضد یخ با پوست و چشمانتان جلوگیری کنید. در صورت وقوع، ناحیه تماس را با آب فراوان بشویید.

نمایندگی مجاز بازرسی شود، مطمئن شوید در رادیاتور تا دومین پله محکم بسته شده است. در مواقع اضطراری و تنها هنگامی که ضد یخ توصیه شده در دسترس شما نیست برای پر کردن رادیاتور از آب تمیز استفاده کنید، اما توجه داشته باشید که این کار باعث کاهش خاصیت ضد یخ مایع خنک کننده خواهد شد. **همواره** از ضد یخ های با فرمول توصیه شده و برندهای مورد تأیید وبسته هایی که توسط شرکت ایساکو ارائه می گردد استفاده شود.

**نکته مهم:** تخلیه و پر کردن دوباره مایع سیستم خنک کننده از عملیات سرویس و نگهداری است که نیاز به دانش کافی دارد و تنها باید توسط افراد مجرب و بر اساس دستورالعمل های کتابچه راهنمای تعمیر انجام پذیرد. تعویض مایع سیستم خنک کننده موتور هر ۲ سال یکبار ضروری است و همچنین مایع سیستم خنک کننده موتور تا دمای ۳۰- درجه سانتیگراد در مقابل

### بررسی محلول خنک کننده

سطح مایع خنک کننده باید هفته ای یکبار هنگامی که خودرو در سطح کاملاً افقی پارک شده و سیستم خنک کننده سرد است، بازرسی شود. سطح مایع باید بین علامت های حداقل (MIN) و حداکثر (MAX) نشانه گذاری شده بر روی دیواره عمودی رادیاتور (سمت در رادیاتور) باشد. در صورت لزوم رادیاتور را پر کنید.

### پر کردن رادیاتور

در صورت داغ بودن موتور ۱۵ دقیقه صبر کنید تا حرارت موتور به زیر ۱۰۰ درجه سانتیگراد برسد. توسط تکه ای پارچه برای حفاظت از دستتان خود، آهسته و با دقت در رادیاتور را تا پله ایمنی آن بچرخانید، تا فشار بخار رادیاتور افت کند.

**توجه:** اگر به بیش از یک لیتر مایع اضافی برای پر کردن رادیاتور نیاز باشد، سیستم خنک کننده خودرو باید توسط

### سیستم ترمز

مهمترین بخش ایمنی خودروی شما یعنی سیستم ترمز، در جلو به ترمزهای دیسکی و در عقب به ترمزهای کاسه‌ای و نیز به یک مدار هیدرولیک دوگانه مجهز است. به هنگام روشن بودن موتور، سیستم بوسر ترمز نیروی لازم برای فشار بر پدال ترمز را کاهش می‌دهد.

### روغن ترمز

طی استفاده مداوم ممکن است سطح روغن بر اثر ساییدگی لنت ترمز کاهش یابد و نیاز به افزودن روغن ترمز باشد. چنانچه طی مدتی کوتاه افت قابل ملاحظه‌ای در سطح روغن مشاهده کردید، به نمایندگی مجاز مراجعه کنید. چنانچه سطح روغن ترمز پایین تر از سطح حداقل علامت گذاری شده در مخزن باشد از رانندگی خودداری کنید.

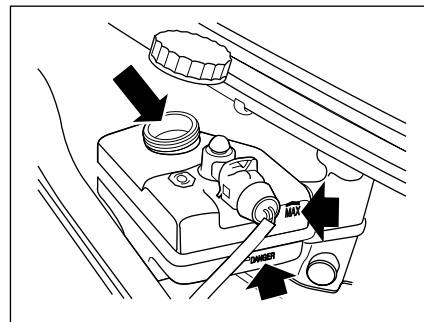

### بررسی روغن ترمز

برای جلوگیری از ورود گرد و خاک به مخزن، در مخزن را کاملاً تمیز و سپس باز کنید و مخزن را تا علامت حداکثر (MAX) با روغن ترمز پر کنید. **اجازه ندهید** سطح روغن ترمز از علامت حداقل (MIN) پایین تر بیاید. تنها از روغن تازه در قوطی در بسته استفاده کنید (روغن‌های کهنه و باز و یا روغن‌هایی که قبلاً از سیستم نشت کرده باشند، رطوبت جذب می‌کند و ریختن مجدد آن‌ها در مخزن تأثیر منفی در عملکرد سیستم ایجاد می‌کند).

### بیش از اندازه لازم در مخزن روغن نریزید!

تنها از روغن ترمزهای استاندارد و مورد تأیید و برندهای مورد تأیید وبسته‌هایی که توسط شرکت ایساکو ارائه می‌گردد استفاده شود.



### اخطار

روغن ترمز شدیداً سمی است و باید در ظرف سر بسته دور از دسترس کودکان نگه داشته شود. در صورت خوردن روغن ترمز، سریعاً به پزشک مراجعه کنید.

- از تماس روغن ترمز با دست و چشم جلوگیری کنید. در صورت تماس با پوست، محل را فوراً با آب فراوان بشویید و در صورت تماس با چشم پس از شست و شو به پزشک مراجعه کنید.

- به دلیل احتمال آتش سوزی مراقب باشید، روغن ترمز روی موتور گرم نریزد.



### هشدار

روغن ترمز سطوح رنگ شده را خراب می‌کند. روغن را ابتدا با یک تکه پارچه تمیز جمع کنید سپس محل را با آب و شامپوی مخصوص خودرو بشویید.



### اخطار

روغن فرمان هیدرولیک شدیداً سمی است و باید در ظرف دربسته و دور از دسترس کودکان قرار گیرد. چنانچه اتفاقاً از آن خوردید، سریعاً به پزشک مراجعه کنید.

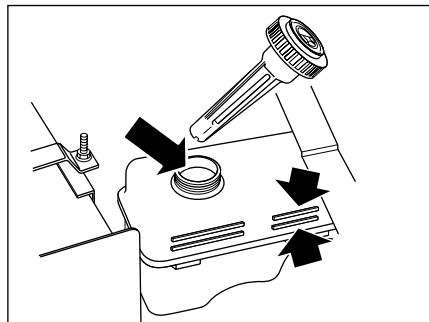

### بررسی سطح روغن فرمان هیدرولیک

در مخزن را قبل از باز کردن به منظور جلوگیری از ورود خاک به مخزن تمیز کنید، درپوش را بردارید و با تکه‌ای پارچه تمیز و بدون پرز میله آن را پاک کنید. آن را دوباره جاگذاری و برای بررسی سطح روغن از مخزن خارج کنید. در صورت لزوم کمبود را با ریختن روغن تا زمانی که سطح روغن بین علامت حداکثر و حداقل قرار گیرد ادامه دهید.

### بیش از اندازه لازم در مخزن روغن نریزید!

برای اطلاع از مشخصات توصیه شده روغن به راهنمای نگهداری و خدمات گارانتی مراجعه کنید.

### فرمان هیدرولیک

اگر فرمان هیدرولیک به درستی عمل کند، نیازی به ریختن روغن اضافی در مخزن نخواهد بود و اگر هم لازم باشد مقدار آن بسیار اندک است. در صورت کاهش متوالی یا ناگهانی در سطح روغن، خودرو باید توسط نمایندگی مجاز مورد بررسی قرار گیرد. اگر سطح روغن پایین تر از علامت حداقل مشخص شده در مخزن باشد، مخزن را قبل از روشن کردن موتور پر کنید، در غیر این صورت، پمپ فرمان هیدرولیک آسیب خواهد دید.

در صورت کاهش سطح روغن تا زیر علامت حداقل یا مشاهده افت سریع یا چشمگیر آن، تحت هیچ شرایطی از خودرو استفاده نکنید. با وجود این اگر مشخص شود افت روغن کند است می توانید خودرو را با ریختن روغن اضافی تا علامت حداکثر در مخزن، با طی مسافتی کوتاه برای عیب یابی به نزدیک ترین تعمیرگاه مجاز برسانید. سطح روغن را هفته‌ای یک بار بررسی کنید. موقع بررسی سطح روغن هیدرولیک، موتور خودرو باید خاموش و خنک باشد و چرخ‌های جلو در حالت مستقیم باشند.



### هشدار

روغن هیدرولیک سطوح رنگ شده را خراب می‌کند. روغن را ابتدا با یک تکه پارچه تمیز جمع کنید سپس محل را با آب و شامپوی مخصوص خودرو بشویید.



### اخطار

اسید موجود در باتری خورنده و سمی است، در صورت نشستن آن به موارد زیر توجه کنید:

- در صورت ریختن آن روی لباس یا پوست، بلافاصله لباس آلوده را درآورید و پوست ناحیه تماس را با آب فراوان بشویید و به پزشک مراجعه کنید.
- در صورت تماس با چشم بلافاصله چشم را حداقل به مدت ۱۵ دقیقه با آب تمیز بشویید و سرعت به پزشک مراجعه کنید.
- اگر فوراً اقدامات پزشکی لازم انجام نگیرد، نوشیدن اسید باتری می تواند کشنده باشد.
- باتری در حال شارژ گاز هیدروژن قابل انفجار متصاعد می کند، جرقه و آتش را از محفظه موتور دور نگه دارید.
- حین کار در محفظه موتور و به منظور امنیت خود، دستبند و کلیه زیورآلات را از خود جدا کنید. **هرگز** نگذارید قطب های باتری با ابزار و قسمت های فلزی خودرو تماس یابند.



### هشدار

- چنانچه خودرو بمدت بیش از ۶ روز بلا استفاده باشد، می باید حداقل یک بار روشن شده و بمدت یک ساعت روشن بماند.
- اگر از اتومبیل در مدت طولانی استفاده نمی شود، کابل های باتری را باید باز نمائید در این حالت هر ۴ هفته یکبار باتری را شارژ نمایید.

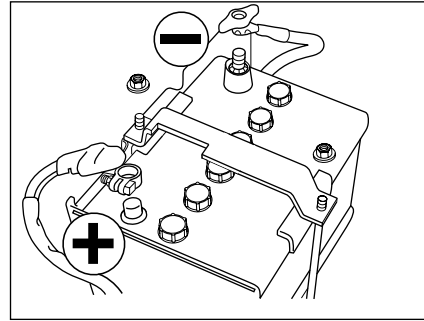

### جدا کردن باتری

قبل از قطع اتصالات باتری، دزدگیر را خاموش کنید و مطمئن شوید که سوئیچ بسته باشد. ابتدا کابل منفی (-) و سپس مثبت (+) را جدا کنید. برای اتصال مجدد، ابتدا کابل مثبت و سپس منفی را وصل کنید. نگذارید قطب های باتری با بخش های فلزی و بدنه خودرو تماس پیدا کنند. برای برداشتن باتری، ابتدا مهره های بست باتری را باز کنید و سپس بست ها را بردارید. برای جاگذاری مجدد، ابتدا باتری و بست آن را دقیقاً در محل خود قرار دهید (قطب های آن، رو به موتور باشد) و سپس مهره های بست را آنقدر محکم کنید که باتری تکان نخورد، اما بیش از حد سفت نشود.

### تعویض باتری

همواره از باتری هایی استفاده کنید که نوع و مشخصات آن ها مانند باتری اصلی خودرو باشند. انواع دیگر ممکن است اندازه ها یا قطب های متفاوت داشته باشند، اتصال آنها به سیستم برق خودرو با خطر آتش سوزی همراه است.



### هشدار

- باتری را هنگامی که به خودرو متصل است شارژ نکنید. این کار ممکن است به سیستم برق خودرو خسارت جدی وارد آورد.
- بهتر است همراه در صورتیکه درهای باتری قابل باز شدن هستند سطح آب و اسید باتری تا خط حداکثر روی دیواره باتری بررسی شود و در صورت کم بودن آب و اسید آب مقطر اضافه گردد.



### اخطار

- باتری مشکوک به یخ زدگی را شارژ نکنید.
- در زمان شارژ باتری، جرقه یا آتش را از آن دور کنید (باتری شارژ شده یا در حال شارژ، هیدروژن قابل اشتعال متصاعد می کند).
- پس از شارژ باتری و قبل از اتصال آن به خودرو، یک ساعت صبر کنید تا گازهای قابل اشتعال آن خارج و خطر اشتعال کم شود.

**۸- ویژگی شوبنده مناسب برای شستشوی خودرو:**  
قدرت کلیایی ضعیفی داشته باشد (PH = 7-9)

- از روان کنندگی خوب برای حفاظت لایه شفاف از خط و خش و اثرات ماریپیجی برخوردار باشد. ترجیحاً از شوبنده‌های مایع استفاده گردد.

- عاری از موادی باشد که پس از خشک شدن روی خودرو اثر می‌گذارند.

- حاوی عوامل براق کننده برای حفظ براقیت و خشک شدن سریع باشد.

۹- در مورد خودروهایی با رنگ متالیک و دو پوشش استفاده از کارواش‌های اتوماتیک که از برس‌های دوار جهت شستشو استفاده می‌نمایند، چندان توصیه نمی‌شود.

۱۰- در صورت مشاهده هر گونه لکه‌ای مانند فزله پرندگان، شیره درختان و... به دلیل نفوذ آن در رنگ بدنه، توصیه می‌گردد بلافاصله نسبت به شستشو و رفع لکه از سطح رنگ اقدام لازم صورت گیرد.

۱۱- در صورت نشت آب به صندوق عقب و قسمت‌های داخلی خودرو، آن را حتماً خشک کنید.

شستشو می‌بایست از یک پارچه نرم و تمیز آغشته به مخلوط آب و صابون ملایم استفاده گردد. لازم به ذکر است که سطوح رینگ‌ها مانند سطوح رنگ شده بدنه خودرو حساس بوده و توصیه می‌گردد، از مواد شیمیایی قوی، شیمیایی و اسیدی و همچنین مواد فرسایشی و خورنده سطوح مانند مواد جلا دهنده کرومی استفاده نشود. مواد جلا دهنده کرومی صرفاً جهت جلا دهی صفحات فلزی کرومی روی رینگ‌های آلومینیومی استفاده گردد.

۷- هنگام شست و شوی با آب پرفشار دقت بیشتری مبذول دارید (فشار و دمای آب رعایت شود). نازل آب حداقل ۳۰ سانتیمتر از بدنه خودرو فاصله داشته باشد. همچنین برای شستشوی سپرهای رنگ شده، قسمت‌های آسیب دیده و چراغ‌ها، از روش فوق استفاده نشود و برای تمیز کردن این نواحی از دست استفاده کنید. همچنین نازل مدت زمان زیادی بر روی یک سطح نگه داشته نشود و هنگام شست و شوی با آب پرفشار در نواحی درزهای بین درها و اطراف شیشه‌ها احتیاط بیشتری به عمل آید. از اسپری آب توسط نازل به صورت مستقیم بر روی قفل‌ها جلوگیری به عمل آورید.

### توصیه‌های کیفی در فرابند شستشوی خودرو

۱- توصیه می‌شود شستشوی خودرو در وضعیت عادی هوا هفته‌ای یکبار صورت پذیرد.

۲- حتی المقدور شستشوی خودرو می‌بایست در سایه انجام شود.

۳- توجه داشته باشید که شستشوی را حداقل بعد از نیم ساعت از اتمام کار کرد خودرو شروع کنید.

۴- هنگام شستشوی/ خشک کردن خودرو استفاده از لباس‌ها یا وسایل تیز و برنده و زبر که منجر به صدمه به رنگ خودرو می‌شوند مجاز نیست. استفاده از دستکش پلاستیکی در حین شستشو توصیه می‌گردد. ضمناً جهت محافظت از بدنه خودرو هنگام شستشو، از آب ولرم یا سرد استفاده گردد. آب داغ اکیداً استفاده نشود. همچنین توصیه می‌گردد از واکس‌ها و مواد جلا دهنده که سایبند و فرسایشی نیست استفاده گردد.

۵- در حین شستشو/ خشک کردن خودرو نمی‌بایست روی رکاب اتومبیل ایستاد یا روی سقف و بدنه خودرو فشار وارد کرد. همچنین توصیه می‌گردد جهت پاک کردن، برق انداختن و جلوگیری از خط و خش روی بدنه خودرو از دستمال چرمی یا کتان استفاده گردد.

۶- به دلیل این که غبارهای ترمز بسیار خورنده‌اند، برای شستشوی خودرو ابتدا چرخ‌ها شسته شده و با تعویض دستمال و ظرف آب، بقیه قسمت‌های خودرو از بالا به پایین شستشو گردد. همچنین در صورت استفاده از رینگ‌های آلومینیومی و صفحات فلزی کرومی، جهت

### تمیز کردن سطح خارجی خودرو

برای حفظ جلای رنگ بدنه خودرو لطفاً به نکات زیر توجه کنید:

- از آب داغ برای شستن خودرو استفاده نکنید.  
- برای تمیز کردن گرد و خاک از روی بدنه‌های با رنگ متالیک، جهت جلوگیری از ایجاد خش و خراش از پارچه‌های نخی مرطوب استفاده گردد.  
- از پودر رختشویی یا مایع ظرفشویی برای شستن خودرو استفاده نکنید.

- در هوای گرم، خودرو را زیر تابش مستقیم آفتاب نشوید.  
- هنگامی که برای شستن از شلنگ استفاده می‌کنید، آب را مستقیماً به لاستیک‌های آب‌بندی پنجره‌ها، درها و همچنین اجزای ترمز نپاشید.  
- از قرار دادن و خشک کردن زیرپایی روی بدنه خودرو خودداری نمایید.

استمرار در عمل خشک کردن زیرپایی روی بدنه خودرو در مدت زمان طولانی، منجر به تغییر رنگ بدنه خودرو خواهد گردید.

اگر خودرو خیلی کثیف باشد، قبل از شستن، ابتدا از شلنگ آب برای زدودن گرد و خاک روی بدنه استفاده کنید. سپس خودرو را با آب سرد یا ولرم به همراه شامپوی مرغوب بشویید. برای اطمینان از پاک شدن ذرات خاک از روی بدنه از آب فراوان برای شست و شو استفاده کنید. پس از شست و شو، خودرو را با آب تمیز آب‌کشی و با یک تکه جیر خشک کنید.

### تمیز کردن زیر خودرو

هر چند وقت یکبار بویژه در زمستان، گل و لای چسبیده به قسمت‌های زیرین خودرو مثلاً محفظه چرخ‌ها و درزهای شاسی که بسادگی گل و لای در آنجا جمع می‌شوند را با آب بشویید.

### برای شست و شوی سطوح خارجی از مواد زیر استفاده کنید:

- شامپوی خودرو
- واکس براق‌کننده
- پاک‌کننده لکه‌گیر
- مایع شیشه پاک‌کن
- محافظ لاستیک‌های آب‌بندی
- پاک‌کننده رینگ و رینگ آلومینیومی



### هشدار

- در بعضی از سیستم‌های شست و شو با جریان آب پر فشار، آب به آب‌بندی‌های در و پنجره نفوذ می‌کند و باعث خرابی قفل‌ها می‌شود. جریان آب پر فشار را مستقیماً به قسمت‌های حساس نگیرید.  
- نوارهای آبی روی زه‌های آینه‌های جانبی، شیشه‌ها، سپرهای خودرو و... جدا شوند. در صورت باقی ماندن طولانی مدت، بروز مشکل خواهند کرد.

### مجموعه‌های داخلی خودرو

صندلی‌ها، جهت پاک کردن آلودگی از سطح صندلی‌ها از مواد پاک کننده استاندارد استفاده نمایید.

**داشبورد:** جهت مراقبت از داشبورد نیازی به استفاده از روکش نمی‌باشد زیرا در مقابل نور خورشید، گرما و سرما مقاوم است.

برای پاک نمودن اثر چربی و سایر آلودگی‌ها داشبورد فقط از مواد پاک کننده استاندارد استفاده کنید.

### تیغه برف پاک‌کن

تیغه‌ها را در آب گرم و صابون بشویید. از الکل سفید و یا پاک کننده‌های بنزینی استفاده **نکنید**.

### شیشه‌ها و آینه‌ها

مرتبا شیشه‌ها را از داخل و خارج با مایع شیشه پاک‌کن مرغوب تمیز کنید.

**شیشه جلو:** شیشه جلو را بخصوص بعد از شست و شو و پولیش بدنه و نیز قبل از نصب تیغه برف پاک‌کن‌های جدید، با مایع شیشه پاک کن بشویید.

**شیشه عقب:** سمت داخلی شیشه را توسط پارچه نرم و با حرکت چپ و راست تمیز کنید تا خسارتی به گرمکن‌های شیشه وارد نشود. شیشه را با مواد شوینده ساینده پاک **نکنید**، این کار به گرمکن‌های شیشه عقب صدمه می‌زند.

**آینه‌ها:** آینه‌ها را با آب و صابون بشویید. برای زدودن یخ از سطح آینه‌ها، از کاردک‌های پلاستیکی استفاده کنید.

**توجه:** هرگز از مواد پاک کننده ساینده یا کاردک‌های فلزی استفاده نکنید.

### پاک کردن لکه‌های قیر

از الکل سفید برای زدودن لکه‌های قیر و چربی چسبیده به رنگ استفاده کنید. سپس محل را بلافاصله با آب و صابون بشویید تا بقایای الکل پاک شود.

### قسمت‌های پلاستیکی

ابتدا این قسمت‌ها را با شوینده‌های رقیق تمیز کنید، سپس محل را با پارچه نم‌دار پاک کنید. جلو داشبورد را برق نیندازید، این محل باید غیر براق باشد تا انعکاس آن در شیشه جلو مانع دید نشود.

### موکت کف

از شوینده‌های خانگی رقیق شده مانند شامپو فرش، استفاده کنید و برای جلوگیری از تغییر رنگ، آنها در سایه خشک نمایید.

### پولیش کردن رنگ بدنه

گاهی اوقات از پولیش مرغوب حاوی مواد زیر برای پرداخت رنگ استفاده کنید:

- ذرات ساینده نرم برای برداشتن لکه‌های سطحی بدون آسیب رساندن به رنگ

- مواد پرکننده برای برطرف کردن یا ترمیم خراش‌های روی بدنه

- واکس برای ایجاد پوشش حفاظتی بین رنگ و مواد خارجی

**نگهداری از چرم طبیعی خودرو\***

چرم طبیعی نیاز به مراقبت دارد تا زیبایی و دوام خود را حفظ کند. هرگونه لک اعم از لک حاصل از مواد غذایی، الکل یا مایعات را با پارچه جاذب از روی چرم بردارید. در صورت ریختن آب روی چرم از سشوار یا برس برای خشک کردن چرم استفاده نکنید، فقط اجازه دهید به آرامی خشک شود. هرگز از پاک کننده‌های ظروف، حلال‌ها و صابون یا پولیش و پاک کننده‌های سایشی روی چرم استفاده نکنید. فقط از پاک کننده‌های مخصوص چرم استفاده کنید. این پاک کننده‌ها تمام لک‌ها و چربی‌ها را کاملاً پاک می‌کنند بدون آنکه از خود اثری باقی بگذارند.

برای اطمینان از عدم تأثیر نامطلوب شوینده بر رنگ و ظاهر چرم ابتدا روی بخش‌های که در معرض دید نیستند آزمایش کنید.

لازم است سطح چرم را هر چند ماه یک‌بار تمیز کنید. ابتدا چرم را گردگیری کنید، سپس برای تمیز کردن و محافظت کردن از سطح چرم از پاک کننده‌ها و محافظت کننده‌های چرم به صورت دورانی استفاده کنید.

استشمام بوی چرم در چند ماه اول طبیعی می‌باشد. در صورت امکان در زمان توقف اتومبیل در پارکینگ، یکی از شیشه‌های اتومبیل کمی پایین باشد.

حتی الامکان از تابش مستقیم نور خورشید به مدت طولانی بر سطح چرم جلوگیری شود. از کشیدن هر نوع واکس بر سطح چرم خودداری نمایید زیرا باعث جذب گرد و غبار بر سطح چرم خواهد شد. روکش چرمی را می‌توان با یک پارچه نمناک تمیز کرد. چنانچه آلودگی سطح چرم زیاد باشد می‌توانید با استفاده از کف ایجاد شده از محلول شامپو و با استفاده از یک پارچه نخی سطح چرم را تمیز و سپس خشک نمایید. در صورت ایجاد سائیدگی یا رنگ رفتگی در اثر گذشت زمان، جهت اصلاح مجدد آن به مراکز مجاز ایران خودرو مراجعه نمایید.

**نگهداری از پارچه مصرفی در تریم خودرو**

این نوع پارچه همانند انواع دیگر، نیاز به مراقبت دارد تا زیبایی و دوام خود را حفظ کند. بدین منظور هر گونه لک، اعم از لک حاصل از مواد غذایی، الکل یا مایعات را با ابر و شامپو فرش، از روی پارچه پاک کنید. هرگز از پاک کننده‌های ظروف، حلال‌ها و صابون یا پولیش و به خصوص پاک کننده‌های سایشی، روی پارچه استفاده نکنید.

**هشدار**

هرگونه لک را فقط با شامپو فرش و اسفنج از روی پارچه پاک کنید.

\* در صورت نصب در خودروی شما





## فوریتهای فنی

فیوزها ..... ۱۲۱-۱۳۴  
سرویس، نگهداری و شارژ باتری ..... ۱۳۴-۱۳۷  
روش برخورد در صورت بروز نشتی گاز\* ..... ۱۳۸

حمل خودرو ..... ۱۱۲-۱۱۳  
تعویض چرخ ها ..... ۱۱۴-۱۱۶  
تعویض لامپها ..... ۱۱۷-۱۲۰

\* در صورت نصب در خودروی شما



### اخطار

- خودرو بکسل کننده همواره باید سنگین تر از خودروی بکسل شونده باشد.

- خودروی بکسل شونده نباید دارای سرنشین باشد.

- به خاطر داشته باشید زمانی که موتور خاموش باشد، بوسستر ترمز کار نمی‌کند و برای ترمز کردن لازم است نیروی بیشتری به پدال وارد شود.

- در زمان خاموش بودن موتور، سیستم فرمان هیدرولیک و ترمز عمل نخواهد کرد.

- از خارج کردن سوئیچ استارت و یا بستن آن در زمان بکسل کردن خودرو بر روی چهار چرخ خودداری کنید چرا که باعث قفل شدن فرمان می‌شود. توصیه می‌شود سوئیچ را در موقعیت **A** قرار دهید.

- به شما پیشنهاد می‌کنیم از یک میله محکم و ثابت جهت بکسل کردن استفاده نمایید. در صورت استفاده از طناب و یا کابل (هنگامی که قانون آنرا اجازه می‌دهد)، باید خودروی بکسل شده قابل ترمزگیری باشد (امکان روشن شدن موتور آن باشد).

- نباید خودرویی را که امکان حرکت و رانندگی ندارد، بکسل نمود.

- برای ممانعت از آسیب رسیدن به خودرو، باید از ترمز کردن شدید و همچنین شتاب گرفتن ناگهانی اجتناب نمود.

- در هر صورت توصیه می‌شود که سرعت از ۲۵ کیلومتر در ساعت بالاتر نرود.

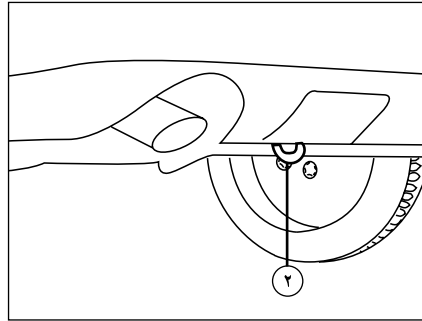

### حلقه عقبی بکسل خودرو

حلقه عقبی بکسل تنها باید برای بکسل کردن خودرویی هم وزن یا سبکتر استفاده شود. از این حلقه‌ها برای بکسل کردن خودرو در حالت معلق (بر روی دو چرخ) استفاده نکنید.

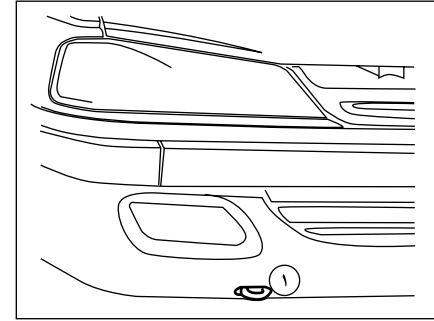

### حلقه جلویی بکسل خودرو

از این حلقه که در زیر سپر جلوی خودرو قرار گرفته است تنها برای بکسل شدن خودرو بر روی چهار چرخ استفاده کنید.

### بکسل شدن خودروهای دنده‌ای (غیر اتوماتیک)

دنده را خلاص و فلاشر را روشن کنید.

با احتیاط رانندگی کرده و هرگز از حد سرعت مجاز **۵۰ km/h** برای خودروی بکسل شده تجاوز نکنید.

با ترمزهای نرم سعی کنید طناب بکسل را همواره کشیده نگهدارید. این کار باعث جلوگیری از ضربه به طناب و پاره شدن آن می‌شود.

- برای حمل خودرو از افراد باتجربه کمک بگیرید.



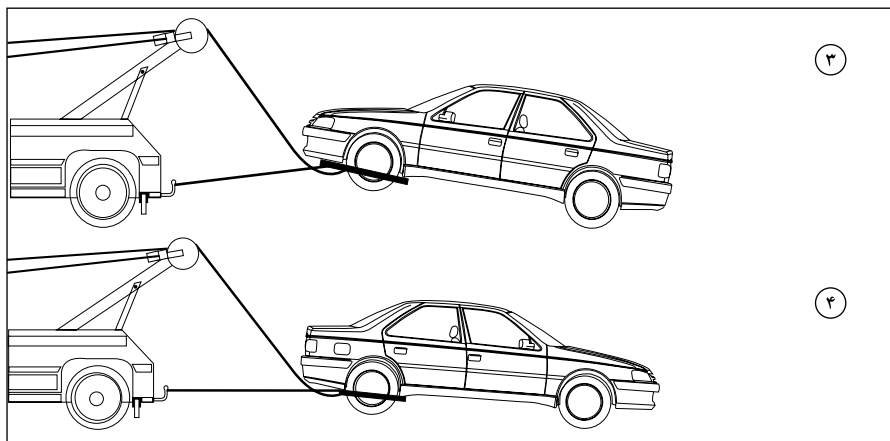

### حمل با کامیونت

حمل با کامیونت روشی است که برای جلوگیری از هرگونه تصادف و آسیب توصیه می‌شود.

### بکسل از عقب

در صورت امکان از بکسل کردن معلق خودرو بر روی چرخ‌های جلو خودداری کنید، اگر مجبور به چنین کاری هستید، تنها در مسافت‌های کوتاه و با حداقل سرعت خودرو را بکسل کنید.

فرمان باید در حالی که چرخ‌ها در موقعیت کاملاً مستقیم قرار گرفته‌اند، قفل شوند. به این منظور علاوه بر سیستم قفل فرمان از گیره یا بست‌های نگهدارنده مناسب استفاده کنید.

### بکسل از جلو

فرمان باید در حالی که چرخ‌ها در موقعیت کاملاً مستقیم قرار گرفته‌اند قفل شود. علاوه بر قفل فرمان از گیره یا بست‌های نگهدارنده استفاده کنید.



### هشدار

هنگامی که خودرو از جلو بکسل می‌شود و بر روی چرخ‌های عقب حرکت می‌کند، از خلاص بودن ترمز دستی که روی چرخ‌های عقب عمل می‌کند، مطمئن شوید.

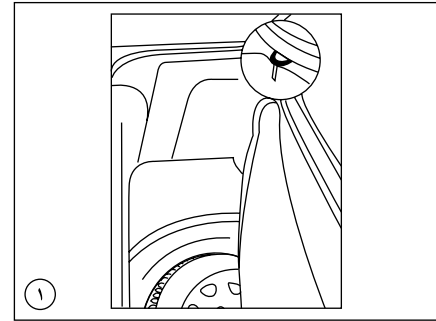

### تعویض چرخ

خودرو را در محلی سفت و هموار متوقف کنید و در حالی که ترمز دستی کشیده شده و دسته دنده را در وضعیت دنده یک یا عقب قرار داده‌اید اقدام به تعویض چرخ نمایید.

### تعویض چرخ زاپاس:

۱- ابتدا موکت محل چرخ زاپاس در داخل صندوق عقب را بلند نموده و مطابق شکل بر روی لبهٔ صندوق عقب قرار دهید.

- سپس کمر بند را باز نمائید.

۲- باز نمودن چرخ زاپاس:

- خارج نمودن آچار چرخ، جک، آچار قالبی از روی فوم چرخ زاپاس

- خارج نمودن چرخ زاپاس از داخل صندوق عقب

۳- باز کردن چرخ

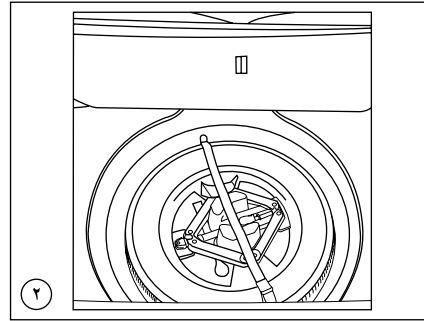

### باز کردن چرخ

- قلاب سرآچار چرخ را در شکاف مقابل محل سوزن باد، داخل شکاف قالبی انداخته از جای خود خارج کنید.

- پیچ‌های چرخ را شل کنید.

- سر جک را در محل مخصوص جک زدن، سمت چرخ مورد نظر قرار داده و بالا ببرید؛ سپس پیچ‌های چرخ را

کاملاً باز کنید و چرخ را بیرون بیاورید.

### زنجیر چرخ

زنجیر چرخ می‌تواند کنترل خودرو توسط راننده را تحت تأثیر قرار دهد.

در صورت استفاده از زنجیر چرخ به نکات زیر توجه فرمائید:

- با سرعت بیش از ۵۰ کیلومتر بر ساعت رانندگی نکنید در صورت اعلام سرعت پایین‌تر از ۵۰ کیلومتر بر ساعت توسط سازنده زنجیر چرخ، سرعت رانندگی کمتر را به عنوان معیار در نظر بگیرید.

- با احتیاط برانید و تا حد امکان از روی موانعی مانند چاله، سرعت گیر و... با کمترین سرعت عبور کنید.

- از بستن زنجیر چرخ بر روی تایر یدک خودداری کنید. زیرا این کار می‌تواند منجر به آسیب‌دیدگی تایر یدک و خودرو شود.

- استفاده از زنجیر چرخ در جاده‌های فاقد برف و یخ باعث آسیب‌دیدگی تایرها و زنجیر چرخ خواهد شد.

- استفاده از زنجیر چرخ در خودروهای بارینگ آلومینیومی می‌تواند سبب ایجاد خراش در سطوح رینگ شود.

- بهتر است جهت ایمنی بیشتر خود و خودرو، از تایرهای زمستانی به جای زنجیر چرخ استفاده نمائید.



### اخطار

- خودروی خود را بر روی زمین مسطح که لغزنده نبوده (مثال: از توقف بر روی سرامیک اجتناب کنید...) و مقاوم باشد پارک کرده (در صورت لزوم از یک حائل زیر کفشک جک استفاده کنید)، و فلاشر را نیز روشن نمایید. ترمز دستی را بکشید و دنده را از حالت خلاص خارج کنید (دنده یک یا دنده عقب و یا در موقعیت P برای دندهٔ اتوماتیک) تمام سر نشینان را از خودرو پیاده کرده و به محلی دور از تردد خودروها، راهنمایی نمایید.
- همواره مکان امنی را که دور از مسیر تردد اصلی است برای تعویض چرخ انتخاب کنید. سر نشینان را از خودرو خارج و به محل امنی دورتر از خودرو راهنمایی کنید.



### اخطار

- جک برای تعویض چرخ‌ها به کار می‌رود. در هیچ شرایطی نباید از آن برای عملیات دیگری از قبیل تعمیرات و یا دسترسی به زیرخودرو استفاده نمود. - اگر از عمر چرخ زاپاس زمان زیادی گذشته است، آنرا برای بازرسی به یکی از نمایندگی‌های مجاز نشان دهید تا از وضعیت مناسب آن برای استفاده بدون خطر اطمینان حاصل نمایید.

- ممکن است فشار باد تایر زاپاس تنظیم نباشد، با احتیاط و آرام رانندگی کرده و هر چه زودتر مقدار باد آن را بازدید نمایید.

همچنین وارسی کنید که پیچ‌های چرخ به طور صحیح بسته شده و کاملاً سفت باشند.

- خیلی زود چرخ پنجر شده را تعمیر کنید تا در صورت احتیاج بتوانید روی خودرو نصب نمایید.

- هرگز وقتی تنها تکیه‌گاه خودرو جک است، زیر آن کار نکنید، جک فقط برای تعویض چرخ است.

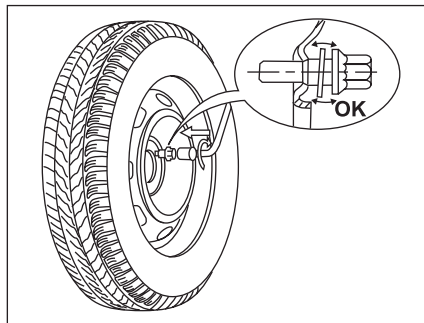

### جاذدن چرخ زاپاس

خودرو شما مجهز به چرخ زاپاس فولادی است. موقع جازدن آن طبیعی است که ملاحظه نمائید که واشر پیچ با زه تماس پیدا نمی‌کند. چرخ زاپاس با شکل مخروط هر پیچ محکم می‌شود.

### توجه:

در خودروهای مجهز به رینگ‌های آلومینیومی: - تعداد چهار عدد پیچ در جعبه جک تعبیه گردیده است که برای نصب چرخ فولادی زاپاس استفاده می‌گردد.

- چرخ پنجم به عنوان چرخ موقت در خودرو تعویض در مواقع اضطراری و پنجر شدن (تعریف شده است. لذا عدم تطابق شرکت سازنده تایر و گل تایر چرخ زاپاس با سایر تایرهای رینگ آلومینیومی بلامانع می‌باشد.\*

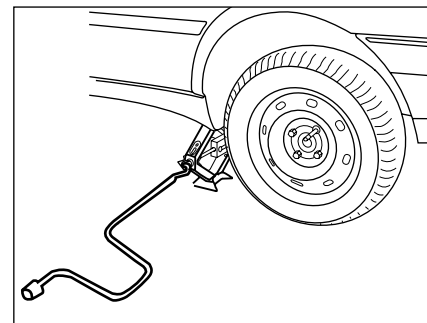

### جاذدن چرخ زاپاس

- چرخ زاپاس را جابزید و تا آنجا که ممکن است با دست پیچ‌های چرخ را سفت کنید.

- جک را پایین بیاورید و از زیر خودرو خارج کنید.

- پیچ‌های چرخ را با آچار چرخ کاملاً سفت کنید.

- قالیاق چرخ را طوری که سوزن باد از شکاف مربوطه بیرون بیاید روی رینگ قرار دهید. برای جازدن، با کف دست به دور تا دور قالیاق محکم ضربه بزنید تا جا زده شود.

- چرخ پنجر شده را در محل زاپاس چرخ در داخل صندوق عقب قرار دهید.

- جک، آچار چرخ و آچار قالیاق را بر روی فوم گذارده و

باکمربند زاپاس، چرخ را ببندید.

باکمربند زاپاس، چرخ را ببندید.

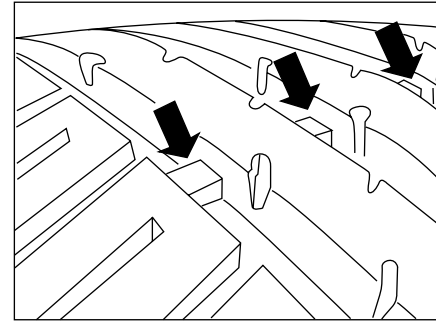

### نشانه‌گر ساییدگی تایر

تایرهایی که روی خودرو سوار شده‌اند دارای نشانه‌گرهایی هستند که در چندین نقطه روی محیط تایر بین آج‌ها قرار گرفته‌اند. هنگامی که تایرها تا اندازه‌ای ساییده می‌شوند که ۱/۶ میلیمتر از آج باقی می‌ماند، نشانه‌گرها نمایان می‌شوند و در این زمان تایرها باید تعویض شوند.

### فشار باد تایرها:

باد تایرها حداقل همراه یک بار، زمانی که تایرها خنک هستند باید چک شود. کم بودن باد تایر ایجاد حرارت کرده و عمر تایر را کاهش می‌دهد. باد زیاد نیز موجب اثرات منفی روی راحتی و سواری خودرو می‌شود.



### هشدار

- رانندگی با تایرهایی که فشار باد آنها بیش از ۲۰ درصد مقدار توصیه شده کاهش یافته است؛ مصرف سوخت را افزایش داده و دینامیک خودرو را تحت تأثیر قرار داده و افت عملکرد دور از انتظار ایجاد می‌کند.

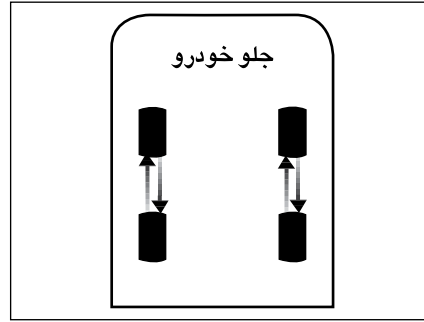

### سایز تایر:

سایز تایر خودروی شما بر روی دیواره آن به صورت عبارتی شبیه عبارت زیر حک شده است. 185/65 R15 که ۱۸۵ عرض تایر به میلی‌متر، ۶۵ نسبت ارتفاع به عرض تایر، R معرف ساختار رادیال و ۱۵ قطر رینگ به اینچ می‌باشد.

### چرخش تایرها در خودرو:

در خودروهای جلو دیفرانسیل، سایز تایرهای جلو به علت نیروهای ترمزی، رانشی و نیروهای فرمان بیشتر از تایرهای عقب است. لذا به منظور سایز یکنواخت تایرها توصیه می‌گردد که مطابق طرح زیر بعد از هر ۱۰۰۰۰ کیلومتر جابجا شوند.

### مراقبت از لاستیک‌ها

همواره با توجه به شرایط لاستیک خودرو رانندگی کنید

و مرتباً آج و دیواره‌های جانبی آن را برای یافتن خرابی (بوژه بریدگی و برآمدگی) بازدید کنید.

### پنچری

لاستیک پنچر شده باید از زیر خودرو باز و قبل از پنچرگیری به دقت بررسی شود. برای جلوگیری از آسیب‌های احتمالی بیشتر به لاستیک، ترمیم آن باید توسط فرد متخصص انجام شود. تعمیرات تنها باید توسط افراد متخصص که مسئولیت کامل کیفیت تعمیر را به عهده می‌گیرند، انجام شود.



### اخطار

- تایرهای معیوب خطرناکند؛ از رانندگی با تایرهای معیوب، ساییده، صاف و یا تایرهایی که بیش از حد باد شده باشند، خودداری کنید.  
- همواره از تایرهای با طرح رادیال هم نوع و هم جنس برای چرخ‌های جلو و عقب خودرو استفاده کنید. از تایرهای با طرح ضربدری استفاده نکنید. رینگ‌های خودروی شما تیوب خور نیستند. از تایرهای تیوب دار استفاده نکنید.  
- هرگز با تایرهای ساییده شده، پاره، فرسوده و تایرهایی که باد آن‌ها تنظیم نیست، رانندگی نکنید.  
تایرهای کم باد بسرعت ساییده می‌شوند و باعث افزایش مصرف سوخت و کاهش فرمان‌پذیری می‌شوند.  
- رانندگی با تایرهایی که فشار باد آنها بیش از ۲۰ درصد مقدار توصیه شده کاهش یافته است در جاده‌های ناهموار، دست‌اندازها و کوهستانی ممکن است باعث آسیب‌دیدگی رینگ و دفرمگی آن شود. ضمناً ریسک منگنه شدن شن ریزه‌ها؛ بین رینگ و تایر افزایش یافته و باعث تخلیه آبی باد می‌گردد که ممکن است حادثه‌ساز باشد.

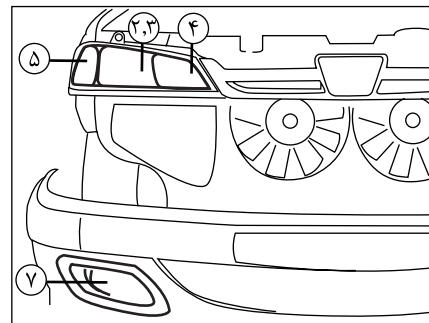
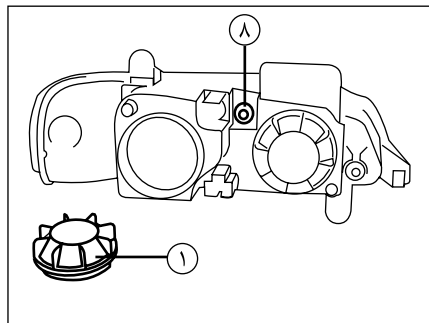
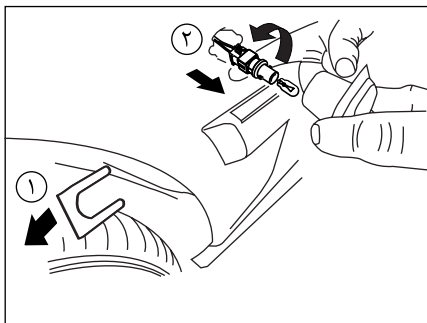

### تعویض لامپ ها چراغ های جلو

جهت باز کردن چراغ های جلو ، لازم است تا ابتدا نسبت به باز کردن سپر جلو و جلو پنجره اقدام نموده، سپس با باز کردن پیچ های نصب چراغ به سینی جا چراغی، مجموعه چراغ را از سینی جدا نمایید.



#### اخطار

جهت تعویض لامپ چراغ راهنما نیاز به باز کردن تعداد زیادی از قطعات می باشد، لذا توصیه می شود برای تعویض لامپ چراغ راهنما به یکی از نمایندگی های مجاز مراجعه گردد.  
لامپ ها تحت خلاء هستند و ممکن است هنگام تعویض، شکسته شوند و ایجاد جراثیم نمایند.

### ۱- لامپ چراغ های جلو:

درپوش های پلاستیکی پشت چراغ را در جهت خلاف عقربه های ساعت تا مرحله جدا شدن بچرخانید. سپس لامپ را تعویض نمایید.

### ۲- لامپ های کوچک ۵ وات

۳- لامپ های چراغ های بزرگ، نور پایین H7=۵۵ وات

۴- لامپ های چراغ های بزرگ، نور بالا H7=۵۵ وات

### ۵- چراغ های راهنمای جلو:

- لامپ را با آزاد کردن خار فلزی آزاد نموده و لامپ را تعویض نمایید.

### لامپ راهنما ۲۱ وات

### ۶- چراغ های راهنمای روی گلگیر:

- گل پخش کن را با جدا کردن پین پلاستیکی در قسمت پایین و باز کردن پیچ موجود (در محدوده پشت لاستیک) جدا کرده

- خار فازی پشت راهنما که به صورت کشویی می باشد را بیرون بیاورید. (۱)

- چراغ راهنما را چرخانده و از محل خود خارج نمایید. چراغ را در جهت خلاف عقربه های ساعت بچرخانید تا پایه لامپ خارج شود. (۲)

- لامپ را تعویض نمایید.

- لامپ راهنما روی گلگیر T 8.4=۴ وات، ۱۲ ولت

### ۷- لامپ های مه شکن روی سپر:

سوکت آبی رنگ چراغ مه شکن را خارج نمایید. لامپ چراغ را تعویض نمایید.

لامپ مه شکن جلو H1 = ۵۵ وات، ۱۲ ولت

### ۸- پیچ تنظیم چراغ های جلو

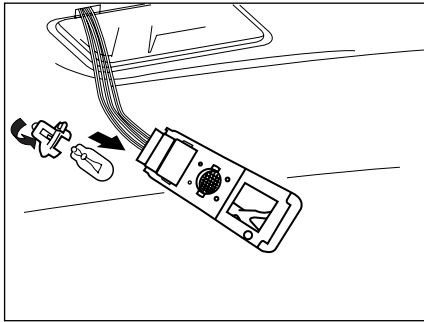

### چراغ سقفی جلو و چراغ سقفی عقب

یک آچار پیچ‌گوشستی را با احتیاط درون شیار انتهایی چراغ وارد و با اهرم کردن آن مجموعه چراغ را از کنسول جدا کنید.

مجموعه چراغ را نگهدارید و پایه لامپ را باز کنید. لامپ را در آورید و تعویض کنید. اطمینان حاصل کنید که پایه محکم سر جای خود قرار گرفته است. سپس مجموعه چراغ را سر جای خود نصب کنید.

توصیه می‌شود یک دست لامپ و فیوز مورد نیاز بدکی را همیشه در خودرو همراه داشته باشید.

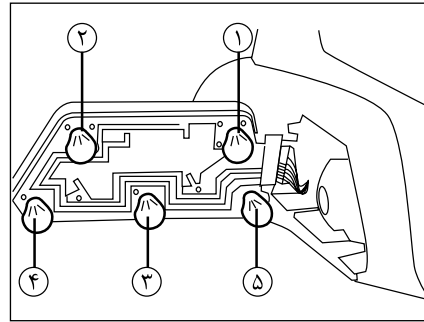

### تعویض لامپ

#### چراغ‌های راهنمای عقب

۱- لامپ چراغ راهنما: ۲۱ وات

۲- لامپ چراغ دنده عقب: ۲۱ وات

۳- طلق انعکاس نور- لامپ چراغ کوچک: ۵ وات

۴- لامپ چراغ مه شکن عقب: ۲۱ وات

۵- لامپ چراغ ترمز: ۲۱ وات

۶- لامپ چراغ کوچک: ۵ وات

کلیمه لامپ‌های عقب از داخل صندوق عقب تعویض می‌شوند. برای جدا کردن قاب لامپ، ابتدا مهره روی قاب را باز نموده و سپس لامپ سوخته را تعویض نمایید.

۷- لامپ چراغ نمره: ۵ وات

درپوش پلاستیکی لامپ را باز کنید و سپس لامپ سوخته را تعویض نمایید.

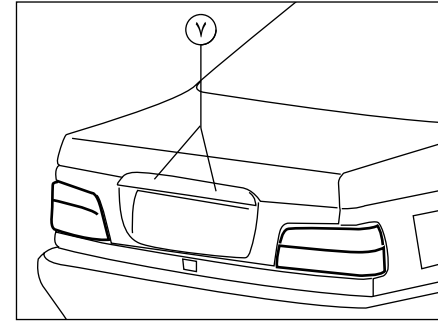

### تعویض مجموعه چراغ‌های عقب:

- قاب تزئینی جاجرانی عقب از داخل صندوق عقب باز شود.  
- مهره نگهدارنده قاب چراغ راهنمای عقب باز و مجموعه چراغ تعویض گردد.

### تعویض لامپ‌های چراغ‌های عقب

- مهره نگهدارنده چراغ عقب از داخل صندوق عقب را باز نموده و قاب چراغ عقب را بیرون کشیده و لامپ‌های راهنما را تعویض نمایید.



### اخطار

لامپ‌ها تحت خلاء هستند و ممکن است هنگام تعویض، شکسته شوند و ایجاد جراحت نمایند.



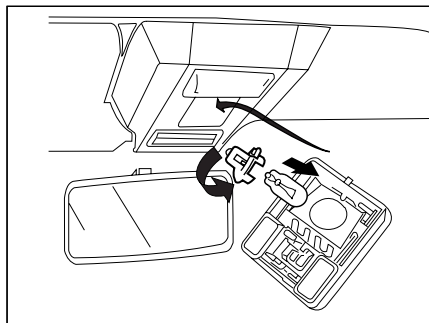

### چراغ نقشه‌خوانی (وسط)

جهت تعویض لامپ چراغ نقشه‌خوان ابتدا پیچ‌های قاب تزئینی کنسول سقف را باز نموده، قاب را درآورده و بعد سوکت چراغ نقشه‌خوان را آزاد کرده و سپس لامپ درون آن را در جهت خلاف حرکت عقربه‌های ساعت چرخانده و درآوردید و پس از تعویض مجدداً نصب نمایید.

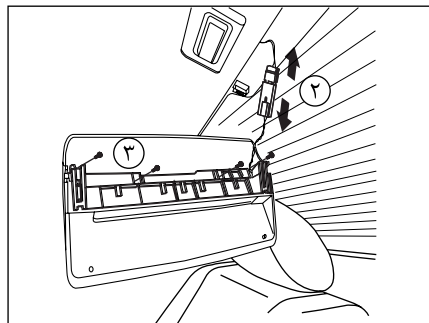

- سپس فیش مربوطه را جدا نمایید. (۲)  
- با باز کردن پیچ‌های نگهدارنده مجموعه چراغ‌ها را تعویض نمایید. (۳)

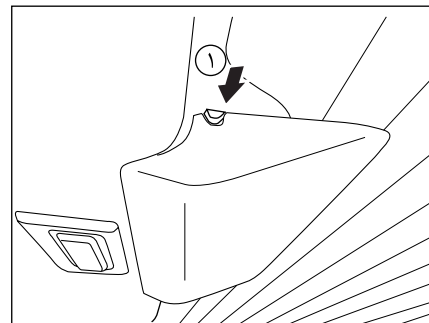

### چراغ ترمز بالا (طاقچه عقب) \*

- بست‌های جانبی را به سمت پایین کشیده و مجموعه چراغ را بیرون آورید. (۱)



### اخطار

لامپ‌ها تحت خلاء هستند و ممکن است هنگام تعویض، شکسته شوند و ایجاد جراحات نمایند.

\* در صورت نصب در خودروی شما

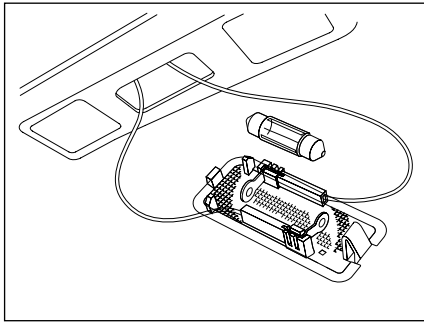

### چراغ صندوق عقب

یک آچار پیچ‌گوشتی را به دقت درون شیار انتهایی چراغ وارد کنید. با بیرون آوردن طلق به لامپ دست می‌یابید. لامپ را از دو سر اتصال خود جدا کنید. لامپ را تعویض کنید. چراغ را در جای خود مجدداً نصب کنید.

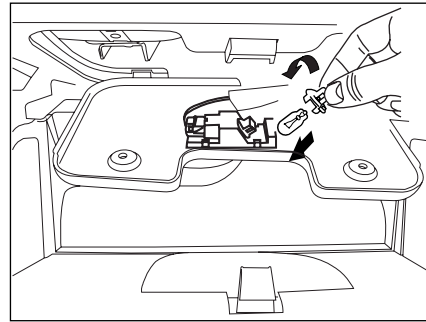

### چراغ داشبورد

ابتدا قاب نگهدارنده چراغ را که به واسطه دو پیچ بسته شده باز نمایید.  
سپس با چرخاندن پایه لامپ عکس حرکت عقربه‌های ساعت، پایه لامپ را بیرون آورده و لامپ را تعویض نمایید.

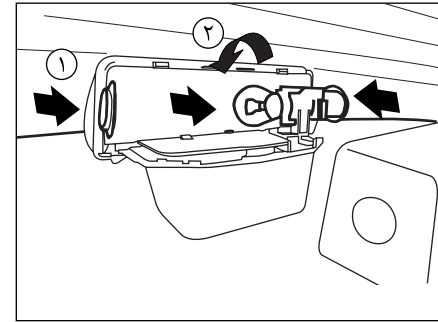

### چراغ خطر سوم

ابتدا قاب نگهدارنده چراغ را با فشار دادن دو دکمه در طرفین قاب بیرون آورید. (۱)  
سپس با فشار دادن لامپ به سمت داخل و چرخاندن آن عکس حرکت عقربه‌های ساعت، لامپ را بیرون آورده و تعویض نمایید. (۲)



### اخطار

لامپ‌ها تحت خلاء هستند و ممکن است هنگام تعویض، شکسته شوند و ایجاد جراحت نمایند.



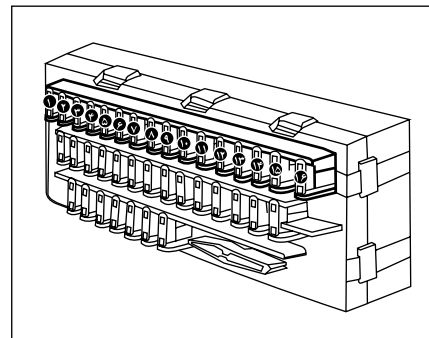
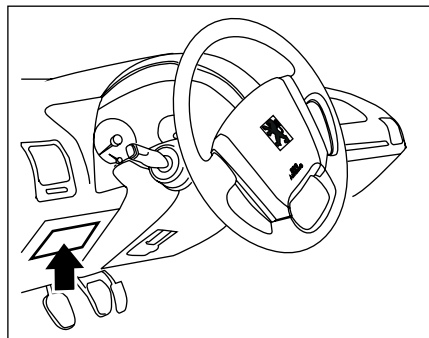
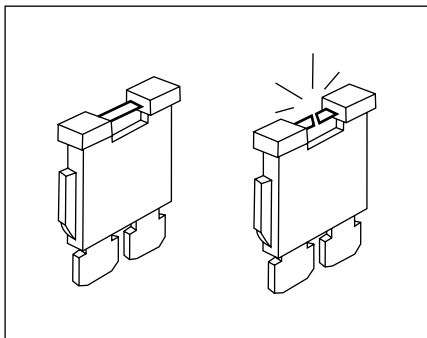

۵

۱۳- **F13** ۳۰ آمپر: مصرف ندارد.

۱۴- **F14** ۳۰ آمپر: مصرف ندارد.

۱۵- **F15** ۱۵ آمپر: تغذیه چراغ سقف جلو و عقب -

تغذیه یونیت قفل مرکزی - تغذیه یونیت آینه تاشو -

برق دایم تایمر چراغ سقف - چراغ صندوق عقب - رله

صندوق پران

۱۶- **F16** ۲۰ آمپر: تغذیه بعد از سویچ فندک

**F16A** ۲۰ آمپر: تغذیه دایم فندک



### هشدار

فیوزهای برق برای همه مدل های پژو در نظر گرفته شده اند ولی احتمال دارد تعدادی از آن ها در برخی مدل ها مورد مصرف نداشته باشد.

تهویه هوشمند

۶- **F6** ۱۰ آمپر: تغذیه ایربگ

۷- **F7** ۲۰ آمپر: رله بوق - مه شکن جلو - بوق

۸- **F8 SHUNT** - شانت ورودی فیوزهای (F25, F15)

۹- **F9** ۵ آمپر: چراغهای کوچک جلو- چراغ کوچک

عقب چپ - چراغ نمره عقب

۱۰- **F10** ۳۰ آمپر: شیشه بالا بر عقب - روشنایی

کلیدهای شیشه بالا بر عقب

۱۱- **F11** ۳۰ آمپر: MAIN FUSE مربوط به چراغهای

جلو- نور پایین و نور بالا- رله مه شکن جلو- مه شکن

عقب

۱۲- **F12** ۱۰ آمپر: چراغ دنده عقب - یونیت هشدار

دهنده موانع عقب- تغذیه بعد از سویچ جلو آمپر - تغذیه

بعد از سویچ سنسور دمای هوای اتاق - تغذیه بعد از

سویچ دیاگ - تغذیه بعد از سویچ رله هشدار ABS

فیوزها

جعبه فیوز

جعبه فیوز، زیر داشبورد در قسمت چپ راننده قرار دارد

و در آن شش عدد فیوز یدکی و همچنین گیره مخصوص

تعویض فیوز قرار داده شده است. برای باز کردن،

درجعبه فیوز را به طرف جلو بکشید.

۱- **F1** ۱۰ آمپر: تغذیه بعد از سویچ رادیو پخش

**F1A** ۱۰ آمپر: تغذیه دایم رادیو پخش

۲- **F2** ۱۵ آمپر: رله قطع کمپرسور- برق بعد از سویچ تایمر

چراغ سقف - کلید ۳ کاره

۳- **F3** ۱۵ آمپر: تغذیه بعد از سویچ مدولاتور ABS -

رله های فن دور تند

۴- **F4** ۱۰ آمپر: چراغ کوچک عقب راست - سیگنال

روشنایی رله باز روشن ماندن چراغها

۵- **F5** ۱۵ آمپر: رله فن تهویه- تغذیه بعد از سویچ سیستم

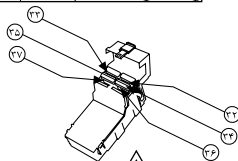
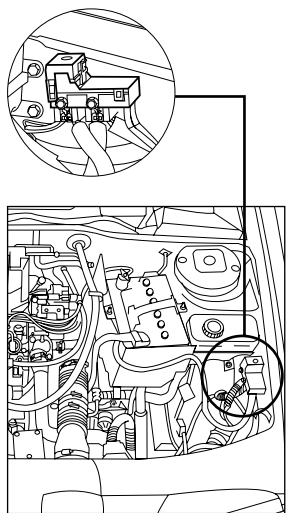

### اخطار

فیوز مورد نظر را امتحان کنید، در صورت لزوم آنرا با یک فیوز با شدت جریان یکسان جایگزین نمایید. استفاده از فیوز با شدت جریان قوی تر می تواند باعث داغ شدن بیش از حد مدار الکتریکی گردد. (خطر آتش سوزی)

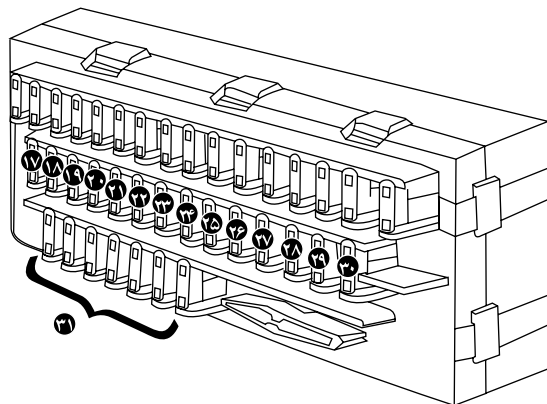

روشنایی شیشه بالا بر عقب - یونیت شیشه بالا بر اتوماتیک  
- آینه برقی  
- فیوزهای یدکی

### فیوزهای داخل محفظه موتور

- ۳۲- **F32** ۳۰ آمپر: فن موتور
- ۳۳- **F33** ۳۰ آمپر: فن موتور
- ۳۴- **F34** ۳۰ آمپر: فیوز یدکی
- ۳۵- **F35** ۳۰ آمپر: فیوز یدکی
- ۳۶- **F36** مدار اتصال کوتاه- تغذیه جعبه فیوز و سوئیچ
- ۳۷- **F37** مدار اتصال کوتاه- تغذیه جعبه فیوز

- ۱۷- **F17** ۱۰ آمپر: برق دایم یونیت سیستم تهویه هوشمند - حافظه رادیو پخش
- ۱۸- **F18** ۱۰ آمپر: مه شکن عقب
- ۱۹- **F19** ۱۰ آمپر: چراغ های روشنایی پنل - روشنایی جلو آمپر - روشنایی پنل کلیدهای رادیو پخش - روشنایی سیستم کنترل روی فرمان (MFC) - روشنایی فنک - روشنایی کلید تنظیم آینه برقی
- ۲۰- **F20** ۳۰ آمپر: صندلی برقی راننده
- ۲۱- **F21** ۳۰ آمپر: فن سیستم تهویه هوشمند
- ۲۲- **F22** ۲۰ آمپر: صندلی برقی شاگرد
- ۲۳- **F23** ۱۵ آمپر: مصرف ندارد
- ۲۴- **F24** ۳۰ آمپر: موتور برف پاک کن - دسته برف پاک کن - تغذیه یونیت برف پاک کن و پمپ شیشه شوی

- ۲۵- **F25** ۵ آمپر: برق دایم جلو آمپر - برق دایم دیاگ
- ۲۶- **F26** ۱۵ آمپر: یونیت فلاشر - برق دایم پنل کلیدهای رادیو پخش
- ۲۷- **F27** ۳۰ آمپر: شیشه گرم کن عقب - گرم کن آینه های جانبی
- ۲۸- **F28** ۱۵ آمپر: چراغهای ترمز - رله شیشه بالا بر جلو - تغذیه بعد از سوییچ پنل کلیدهای رادیو پخش
- ۲۹- **F29** ۳۰ آمپر: شیشه بالا بر جلو - روشنایی کلیدهای شیشه بالا بر جلو
- ۳۰- **F30** ۱۵ آمپر: چراغ نقشه خوان - تغذیه مدار فرمان راهنما - رله روشن ماندن چراغها - چراغ جعبه داشبورد - رله شیشه بالا بر عقب - رله قفل کن کودک شیشه بالا بر عقب -

\* در صورت نصب در خودروی شما

فیوز	آمپر فیوز	عملکرد فیوز
F1	10A	راديو پخش (تغذيه بعد از سوئيچ)
F1A	10A	راديو پخش (تغذيه مستقيم از باطري)
F2	20A	فندك (تغذيه مستقيم از باطري)
F2A	20A	فندك (تغذيه بعد از سوئيچ)
F3	30A	رژرو ۵
F4	15A	كليد گرمکن شيشه عقب، استپ ۲ سوئيچ
F5	15A	فن دور تند، رله بخاري، پمپ بخاري
F6	30A	موتور برف پاک کن، رله برف پاک کن، پمپ شيشه شوي
F7	15A	چراغ نقشه خواني، چراغ جعبه داشبور، چراغ راهنما، چراغ آينه برقي، چراغ شيشه بالاير
F8	40A	شت
F9	-----	رژرو ۸
F10	30A	فن بخاري
F11	10A	سوئيچ چراغ هاي عقب
F12	10A	رژرو ۴
F13	30A	رژرو ۳
F14	15A	جلو آمپر، ساعت ديجيتال، چراغ هاي ترمز
F15	10A	ترمز ضد قفل ABS
F16	10A	رژرو ۶
F17	30A	كليد قفل درب ها
F18	10A	چراغ هاي اختلال جلو آمپر، چراغ دنده عقب، دور سنج، چراغ تنظيم سطح روغن
F19	5A	تايمر چراغ سقف، چراغ پشت آمپر بنزين، چراغ سنسور دما
F20	15A	ترمز ضد قفل ABS
F21	10A	رژرو ۲
F22	10A	رئوستا (تنظيم نور پشت آمپر و كليد)
F23	10A	رژرو ۷
F24	15A	رژرو ۱
F25	15A	فلانشر
F26	10A	باز و بست آينه ها
F27	20A	بوق
F28	30A	گرمکن آينه ها، شيشه بالاير عقب سمت راست
F29	30A	سوئيچ درب سمت چپ، شيشه بالاير جلو
F30	15A	چراغ سقف، راديو، ساعت ديجيتال، چراغ لادري، لامپ صندوق عقب، گيرنده قفل مركزي
F31	15A	جعبه كنترل قفل مركزي
F32	5A	رژرو ۹
F33	10A	چراغ مه شکن عقب
F34	30A	ترمز ضد قفل ABS
F35	30A	چراغ مه شکن جلو
F36	30A	شيشه بالاير عقب
F37	30A	چراغ هاي کوچک، توريالا، توريائين

\* در صورت نصب در خودروی شما

### \*Junction box

فیوزها اتصالات ساده‌ای هستند که در موقع لزوم جریان برق را قطع می‌کنند تا تجهیزات برقی آسیب نبینند. هرگاه یکی از تجهیزات برقی کار نکند ممکن است فیوز محافظ آن سوخته باشد.

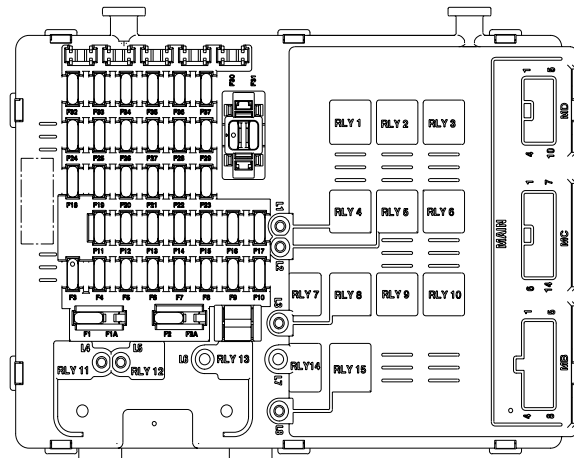

### هشدار

هرگونه دستکاری و یا تغییر سیستم‌های تغذیه سوخت (واحد کنترل الکترونیکی، سیم کشی، مدار سوخت، انژکتور، سرپوش محافظ و...) به دلیل خطری که ممکن است شما را تهدید کند اکیداً ممنوع است (مگر توسط متخصصین شبکه خدمات پس از فروش).

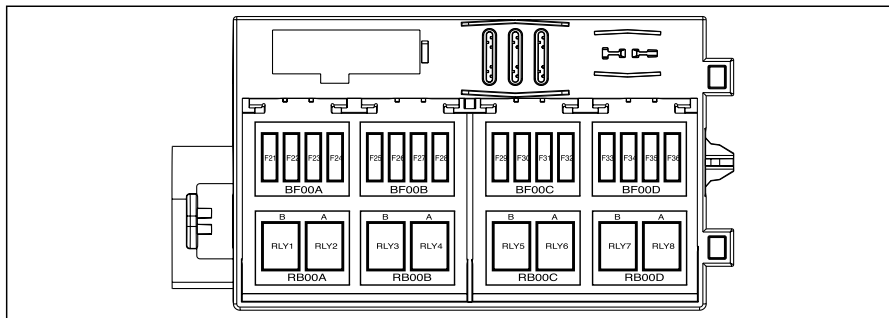

جدول راهنمای فیوزها

عملکرد	شماره فیوز	شدت جریان
تغذیه صندلی برقی	F21	۲۰A
تغذیه سوئیچ اصلی (وضعیت دو) یونیت کیسه هوا و سیستم تهویه	F22	۱۰A
تغذیه سوئیچ اصلی (وضعیت اول) فندک	F23	۱۰A
تغذیه سوئیچ اصلی - وضعیت اول (تحریک رله بخاری، رادیو، چراغ ترمز، نود جلو، نود مرکزی و جلو امپر)، (تحریک رله شیشه گرمکن)	F24	۱۰A
تغذیه دائم رادیو	F25	۱۰A
تغذیه نود مرکزی	F26	۲۰A
تغذیه نود مرکزی	F27	۲۰A
تغذیه نود مرکزی و تحریک رله محرک درب عقب	F28	۳۰A
شیشه بالا بر عقب	F29	۳۰A
تغذیه نود مرکزی (شیشه بالا بر جلو)	F30	۳۰A
شیشه گرمکن عقب	F31	۳۰A
تغذیه فن بخاری	F32	۳۰A
استارت موتور	F33	۳۰A
تغذیه سوئیچ اصلی (وضعیت دو) ایموبیلایزر، کانکتور عیب یابی، جلو امپر، سنسور فشار گاز کولر، یونیت موتور	F34	۱۰A
تغذیه سوئیچ اصلی (وضعیت دو) - سیستم ضد قفل ترمز ABS	F35	۵A
تغذیه باتری ایموبیلایزر، کانکتور عیب یابی، جلو امپر	F36	۱۰A

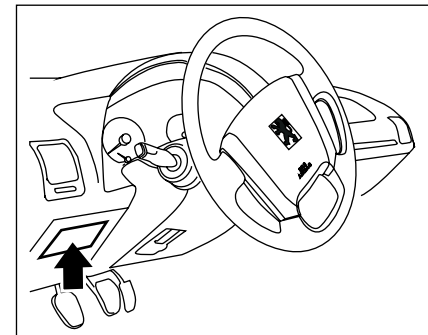

جعبه فیوز و رله داشبورد\*

جعبه فیوز، زیر داشبورد در قسمت چپ راننده قرار دارد. برای باز کردن، در جعبه فیوز را به طرف جلو بکشید.

جدول راهنمای رله ها

شماره رله	عملکرد رله	شدت جریان - نوع
RLY1	---	---
RLY2	محرک برقی در صندوق عقب	Contact 1 - ۳۰A
RLY3	گرم کن شیشه عقب و آینه ها	Contact 1 - ۳۰A
RLY4	رله فن دستگاه تهویه مطبوع	Contact 1 - ۳۰A
RLY5	شیشه بالا بر عقب سمت چپ	Contact 2 - ۳۰A
RLY6	شیشه بالا بر عقب سمت چپ	Contact 2 - ۳۰A
RLY7	شیشه بالا بر عقب سمت راست	Contact 2 - ۳۰A
RLY8	شیشه بالا بر عقب سمت راست	Contact 2 - ۳۰A

\* در صورت نصب در خودروی شما

جدول راهنمای فیوزها\*

عملکرد	شماره فیوز شدت جریان	
تغذیه برق سوئیچ استارت	۴۰A	۱
رله مه شکن جلو / بوق	۳۰A	۲
BCM تغذیه برق رابط سیستم های درونی	۴۰A	۳
BCM تغذیه برق رابط سیستم های درونی	۳۰A	۴
فن دور تند	۴۰A	۵
فن دور کند	۳۰A	۶
ترمز ABS	۳۰A	۷
ترمز ABS	۴۰A	۸
رزرو	---	۹
تغذیه نود جلو	۲۰A	۱۰
تغذیه نود جلو	۱۵A	۱۱
رله برف پاک کن جلو / عقب و رله پمپ شیشه شوی	۳۰A	۱۲
رزرو	---	۱۳
تغذیه رله دوبل	۳۰A	۱۴
تغذیه پمپ سوخت	۱۰A	۱۵
تغذیه یونیت موتور	۱۰A	۱۶
رزرو	---	۱۷
رزرو	---	۱۸
رزرو	---	۱۹
رزرو	---	۲۰

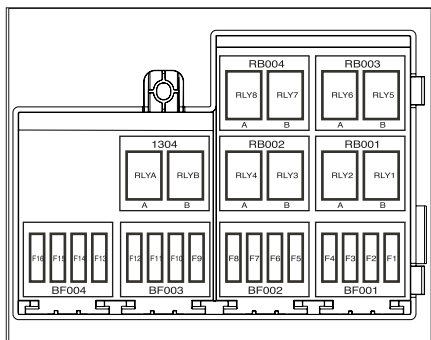

جدول راهنمای رله ها\*

شماره رله	عملکرد	شدت جریان - نوع
RLYa	رله کنترل موتور	۳۰A - ۱ Contact
RLYb	رله پمپ بنزین	۳۰A - ۱ Contact
RLY۱	رله مه شکن	۳۰A - ۱ Contact
RLY۲	رله بوق	۳۰A - ۱ Contact
RLY۳	رله برف پاک کن جلو	۳۰A - ۲ Contact
RLY۴	رله برف پاک کن جلو	۳۰A - ۲ Contact
RLY۵	رله فن دور تند	۴۰A - ۱ Contact
RLY۶	رله فن دور کند	۳۰A - ۱ Contact
RLY۷	رله فن	۳۰A - ۲ Contact
RLY۸	رله پمپ شیشه شوی	۳۰A - ۱ Contact

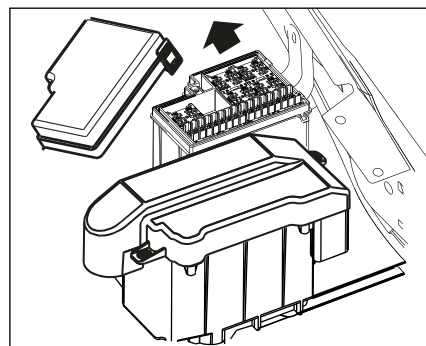

جعبه فیوز محفظه موتور\*

جعبه فیوز در سمت راست محفظه موتور قرار دارد. برای دست یابی به آن، گیره های در جعبه را آزاد کنید و در را بردارید. هنگام بستن در جعبه، از جا افتادن صحیح آن مطمئن شوید.

دارنده خودرو نباید اتصالات فیوزها را دستکاری و قطع و وصل کند. هر مشکلی در این قسمت ها باید توسط متخصص مجاز بررسی شود.

\* در صورت نصب در خودروی شما

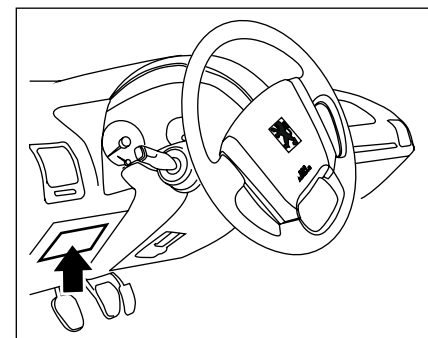
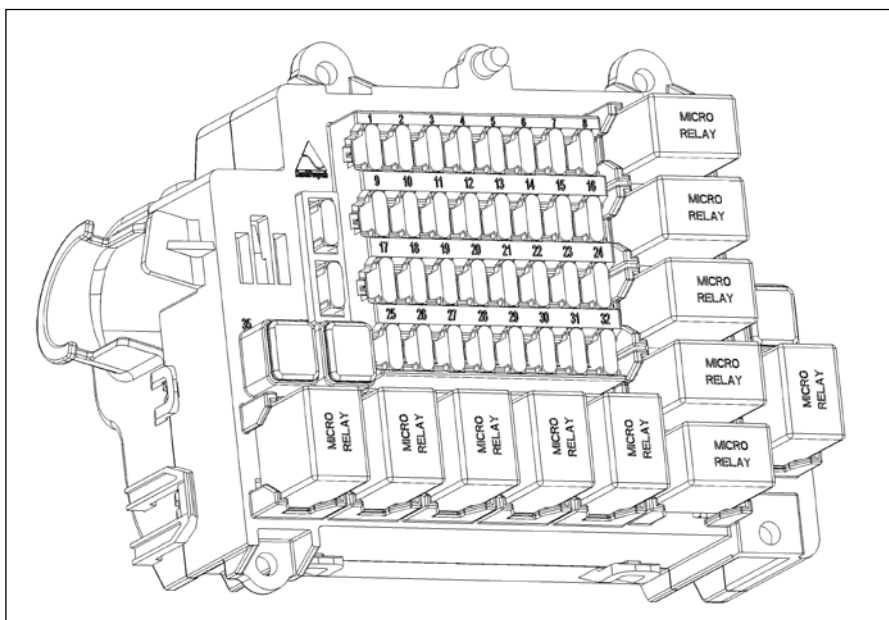

جعبه فیوز و رله داخل داشبورد CEC \*  
 محل قرار گرفتن این جعبه فیوز در زیر دریچه هوای  
 سمت چپ می باشد.



\* در صورت نصب در خودروی شما



رله های جعبه فیوز داخل محوطه داشبورد CEC *			
رله	رنگ رله	نوع رله	عملکرد رله
R1	قهوه ای	HC Micro 4P (12V/35A)	رله فن تهویه
* R2	خاکستری	Micro 5P (12V/20A/10A)	رله برق شوک سنسور و سنسور حرکت (آپشن) ۱
R3	قهوه ای	HC Micro 4P (12V/35A)	رله مدیریت توان
R4	سبز	Micro 4P (12V/20A)	رله شیشه گرمکن
R5	خاکستری	Micro 5P (12V/20A/10A)	رله برف پاک کن
R6	---	-----	-----
R7	قهوه ای	HC Micro 4P (12V/35A)	رله شیشه بالابراهای عقب
R8	قهوه ای	HC Micro 4P (12V/35A)	رله شیشه بالابراهای جلو
R9	سبز	Micro 4P (12V/20A)	رله صندوق پاران
R10	خاکستری	Micro 5P (12V/20A/10A)	رله باز کردن قفل مرکزی
R11	خاکستری	Micro 5P (12V/20A/10A)	رله بستن قفل مرکزی

۱- این رله در صورت استفاده از شوک سنسور و سنسور چشمی باید وصل شود.

\* در صورت نصب در خودروی شما

جعبه فیوز و رله داخل داشبورد \* CEC

فیوزهای جعبه فیوز داخل داشبورد			
عملکرد	نوع فیوز	آمپر فیوز	فیوز
چراغ کوچک جلو	Mini	۱۰	F۶
چراغ کوچک عقب			
چراغ پلاک			
برق AIR BAG	Mini	۱۰	F۷
برق (استپ ۲و۳) جلوآمپر	Mini	۵	F۸
برق (استپ ۲و۳) ایموبلایزر			
برق (استپ ۲و۳) کلید A/C			
برق (استپ ۲و۳) برای دیاگ			
برق (استپ ۲و۳) برای ECU و گیربکس اتوماتیک TCU			
برق (استپ ۲و۳) برای CEC			
برق (استپ ۲و۳) برای ماژول ABS			
کلید سرعت پایین برف پاک کن	Mini	۲۰	F۹
کلید سرعت بالای برف پاک کن			
پمپ شیشه شو			
برق رله برف پاک کن			
برق (استپ ۱و۲) CEC	Mini	۵	F۱۰
برق (استپ ۱و۲) برای کلید صندوق پرن			
برق (استپ ۱و۲) برای کلید راهنمای چپ و راست			
برق (استپ ۱و۲) برای ساعت			
برق (استپ ۱و۲) گذر از صفر موتور برف پاک کن			

فیوزهای جعبه فیوز داخل داشبورد			
عملکرد	نوع فیوز	آمپر فیوز	فیوز
کلید ۳ حالت فشار گاز کولر به ECU	Mini	۲۰	F۱
برق بوبین رله فن تهویه	Mini	۵	F۲
برق بوبین رله های (کمپرسور کولر - فن موتور) جعبه فیوز داخل محوطه موتور			
ورودی کلید گرمکن شیشه و گیربکس اتوماتیک TCU			
-----	---	---	F۳
-----	---	---	F۴
نور پس زمینه فندک	Mini	۵	F۵
نور پس زمینه کلید گرمکن			
نور پس زمینه کلید فلاشر			
نور پس زمینه کلید CNG			
نور پس زمینه رادیو پخش			
نور پس زمینه جلوآمپر			
نور پس زمینه تهویه			
نور پس زمینه ساعت			
نور پس زمینه کلید صندوق پرن			
چراغ کوچک برای CEC			
نور پس زمینه کلیدهای تنظیم آئینه ها			
نور پس زمینه کلید قفل مرکزی روی پنل جلو			
نور پس زمینه کلید قفل کننده شیشه بالا برهای عقب			



\* در صورت نصب در خودروی شما

جعبه فیوز و رله داخل داشبورد CEC \*

فیوزهای جعبه فیوز داخل داشبورد			
عملکرد	نوع فیوز	آمپر فیوز	فیوز
برق محرک درب سمت راننده	Mini	۳۰	۴۲۵
برق محرک درب سمت کمک			
برق محرک درب سمت عقب			
برق محرک درب سمت کمک عقب			
برق محرک درب باک			
برق محرک درب صندوق عقب			
-----	---	---	۴۲۶
برق بوبین کلیه رله های داخل جعبه فیوز داخل محوطه اتاق	Mini	۵	۴۲۷
کلید بوق			
برق باتری جلوآمپر			
برق قدرتی CEC	Mini	۲۰	۴۲۸
برق کلید قفل مرکزی	Mini	۵	۴۲۹
برق ساعت			
برق باتری برای دیاگ			
برق باتری CEC			
برق حافظه رادیوپخش	Mini	۱۰	۴۳۰
برق شوک سنسور و چشمی (آپشن) ۱	Mini	۵	۴۳۱
برق آژیر (آپشن) ۲	Mini	۵	** ۴۳۲
فن تهویه	J-Case	۴۰	۴۳۳
برق شیشه بالابرهای جلو	J-Case	۴۰	۴۳۴
نور پس زمینه کلید شیشه بالابرهای جلو			
برق شیشه بالابرهای عقب	J-Case	۴۰	۴۳۵
نور پس زمینه کلید شیشه بالابرهای عقب			
ذخیره	Mini	۵	F
ذخیره	Mini	۱۰	F

فیوزهای جعبه فیوز داخل داشبورد			
عملکرد	نوع فیوز	آمپر فیوز	فیوز
لامپ دنده عقب	Mini	۱۰	۴۱۱
برق کلید شیشه های سمت راننده			
برق آینه های کناری			
برق سوئیچ ترمز	Mini	۱۰	۴۱۲
-----	---	---	۴۱۳
برق دائم چراغ سقفی	Mini	۵	۴۱۴
لامپ داخل داشبورد			
لامپ صندوق عقب			
لامپ نقشه خوان			
فندک	Mini	۱۵	۴۱۵
رادیو پخش	Mini	۱۰	۴۱۶
-----	---	---	۴۱۷
چراغ سقفی حالت کنترلی	Mini	۵	۴۱۸
کلید مه شکن جلو	Mini	۵	۴۱۹
نور بالا	Mini	۱۵	۴۲۰
نور پائین	Mini	۱۵	۴۲۱
مه شکن عقب	Mini	۱۰	۴۲۲
گرمنک آینه های کناری	Mini	۵	۴۲۳
گرمنک شیشه عقب	Mini	۳۰	۴۲۴

۱- این فیوز در صورت نصب بودن رله R2 باید نصب شود.

۲- این فیوز در صورت نصب کردن آژیر شرکتی باید نصب شود.

\* در صورت نصب در خودروی شما

## سیستم تجمیع مدارات کنترلی (CEC) \*

۱. چراغ سقفی:

• باز بودن یکی از درها باعث روشن شدن چراغ سقفی می شود.

• چراغ سقفی حدوداً ۴۰ ثانیه روشن می ماند اگر وقتی تمام درها بسته شوند و سوئیچ استارت باز نشود.

• چراغ سقفی حدوداً ۵ دقیقه روشن می ماند اگر دربی باز بماند.

• اگر یکی از درها یا درب صندوق عقب یا درب موتور باز باشد و خودرو حرکت داشته باشد چراغ سقفی برای مدتی چشمک می زند.

• درها با ریموت کنترل باز شود چراغ سقفی روشن می شود.

• درها با ریموت کنترل یا کلید قفل شوند اگر چراغ سقفی روشن باشد بصورت دیمری خاموش می شود.

• اگر خودرو یاب از روی ریموت کنترل فعال نشود چراغ سقفی برای مدت زمانی روشن می ماند.

۲. صندوق پرن:

• وقتی سوئیچ فشرده باز است اگر کلید صندوق پرن حداقل بمدت ۱/۵ ثانیه فشرده شود درب صندوق باز می شود.

• اگر خودرو حرکت داشته باشد و کلید صندوق پرن فشرده شود درب صندوق باز نخواهد شد.

۳. قفل مرکزی:

• کلیه درها و درب صندوق عقب و درب موتور اگر بسته باشند توسط کلید کلیه درها قابل قفل کردن یا باز کردن می باشند.

\* در صورت نصب در خودروی شما

• کلیه درها و درب صندوق عقب و درب موتور اگر بسته باشند توسط ریموت کنترل کلیه درها قابل قفل کردن یا باز کردن می باشند.

• کلیه درها و درب صندوق عقب و درب موتور اگر بسته باشند توسط کلید قفل مرکزی روی پنل داشبورد کلیه درها قابل قفل کردن یا باز کردن می باشند.

• اگر یکی از درها یا درب صندوق عقب یا درب موتور باز باشد در صورت اجرای هر یک از سه حالت بالا (جهت قفل کردن) درها یکبار قفل شده و بلافاصله باز می شود.

• در هنگام قفل کردن درها با ریموت کنترل فلاشر یک مرتبه چشمک می زند.

• در هنگام قفل کردن درها با ریموت کنترل اگر یکی از درها یا درب صندوق عقب یا درب موتور باز باشد عمل قفل با موفقیت انجام نمی شود ولی فلاشر ۴ مرتبه با سرعت کند چشمک می زند.

• در هنگام باز کردن درها با ریموت کنترل اگر یکی از درها یا درب صندوق عقب یا درب موتور باز باشد عمل قفل با موفقیت انجام نمی شود ولی فلاشر ۵ مرتبه با سرعت تند چشمک می زند.

• خودرو یاب (Car Finder): هنگامیکه خودرو با ریموت کنترل قفل شده باشد در اینصورت اگر یکبار دیگر کلید قفل کردن از روی ریموت کنترل فشرده شود فلاشر تقریباً ۱۰ ثانیه با سرعت تند چشمک می زند.

• اگر در فاصله زمانی کوتاهی درها توسط قفل مرکزی به کرار قفل و باز شوند بمدت ۲۰ ثانیه قفل مرکزی از کار می افتد.

• در صورت فعال بودن آپشن قفل اتوماتیک اگر سرعت خودرو به بالای ۲۰ km/h برسد، اتوماتیک درها قفل می شوند و وقتی خودرو خاموش شود اتوماتیک درها باز می شوند. (اگر کلید قفل مرکزی راتقریباً ۵ ثانیه فشرده نگه داریم با پخش آلام و چشمک زدن نمایشگر LED روی

قفل مرکزی) ۳ مرتبه (این آپشن غیر فعال می شود و با تکرار این عمل دوباره فعال می شود).

• اگر درها قفل شوند نمایشگر LED روی کلید قفل مرکزی بصورت دائم روشن می ماند و اگر درها باز باشند نمایشگر LED روی کلید قفل مرکزی خاموش خواهد شد.

۴. برف پاک کن:

• برف پاک کن در حالت تایمر دارای ۲ مد می باشد که توسط دستگاه دیاگ (عیب یاب) قابل انتخاب می باشد:

- تایمر با زمان ثابت

- تایمر متغیر با سرعت خودرو

۵. فلاشر:

• اگر آپشن فلاشر اتوماتیک توسط دیاگ فعال شده باشد، وقتی سرعت خودرو بالای ۸۰ km/h است به هنگام ترمز ناگهانی فلاشر خودرو چند مرتبه چشمک می زند.

• اگر آپشن فعال شدن فلاشر به هنگام باز بودن یکی از درها توسط دیاگ فعال شده باشد، وقتی سوئیچ استارت باز است و یکی از درها باز باشد فلاشر حدود ۱۵ ثانیه تند چشمک می زند.

۶. LED باز بودن درب روی جلو آمپر:

• وقتی سوئیچ استارت باز است و یکی از درها باز باشد نشانگر باز بودن درب روی جلو آمپر روشن می شود و حال اگر سرعت خودرو بالای ۲۰ km/h باشد این نشانگر بصورت چشمک زن می شود.

- قابلیت انتخاب بوق یا آژیر برای سیستم دزدگیر با قراردادن فیوز در F۱۱ یا F۱۲ در جعبه فیوز داخل محوطه موتور امکان پذیر می باشد.
  - در هنگام قفل کردن خودرو با ریموت کنترل آژیر ۱ مرتبه به صدا در می آید و سیستم دزدگیر فعال می شود.
  - در هنگام باز کردن خودرو با ریموت کنترل آژیر ۲ مرتبه به صدا در می آید و سیستم دزدگیر غیرفعال می شود.
  - در هنگام فعال کردن خودرو یاب آژیر ۳ مرتبه به صدا در می آید.
  - در صورت فعال شدن هریک از موارد زیر آژیر و فلاشر و چراغ سقفی فعال می شوند :
  - سنسور چشمی (Motion Sensor)
  - شوک سنسور
  - یکی از درب های خودرو
  - باکلید باز شدن درب خودرو
  - درب صندوق باز شود
  - درب موتور باز شود
- اگر بدلائل فوق آژیر فعال شد اگر کلید قفل یا باز از روی ریموت کنترل فشرده شود صدای آژیر و فلاشر قطع می شود و دوباره عمل قفل کردن درها اجرا می شود.

۱۱. سیستم عیب یابی:
  - خرابی کلیه رله های و خروجیهای قسمت های مختلف زیر قابل تشخیص توسط دستگاه دیاگ می باشد:
  - قفل مرکزی
  - صندوق پرن
  - گرمکن شیشه عقب و آئینه ها
  - رله برق شیشه های جلو
  - رله برق شیشه های عقب
  - رله برف پاک کن
  - رله مدیریت تون
  - راهنمای چپ
  - راهنمای راست
  - چراغ سقفی
  - آژیر
۱۲. دزدگیر\* :
  - آپشن سیستم دزدگیر (Antitheft) هم توسط دستگاه عیب یاب ( دیاگ) و هم به روش زیر قابل فعال سازی می باشد.
  - حال با روش زیر می توان سیستم دزدگیر را فعال یا غیر فعال نمود:
  - ابتدا سوئیچ استارت ۲ مرتبه باز و بسته شود و روی حالت بسته قرار گیرد حال کلید باز کردن از روی ریموت کنترل ۲ مرتبه فشرده شود در این حالت آژیر ۱ مرتبه فعال شده و در نتیجه سیستم دزدگیر فعال می شود. اگر این عمل را یکبار دیگر تکرار کنیم سیستم دزدگیر غیرفعال می شود و آژیر ۲ مرتبه به صدا در می آید.
  - قابلیت نصب سنسور چشمی (Motion Sensor) و شوک سنسور را دارا است.

۷. برق شیشه بالابرهای جلو و عقب:
  - وقتی سوئیچ استارت بسته می شود تقریباً تا ۳۰ ثانیه می توان شیشه های جلو و عقب بالا یا پایین داد لازم بذکر است قسمت اتوماتیک شیشه سمت راننده در این مدت کار نخواهد کرد.
۸. گرمکن شیشه عقب و آئینه های جانبی:
  - تنها وقتی خودرو روشن باشد گرمکن شیشه کار خواهد کرد.
  - گرمکن شیشه وقتی فعال شد تقریباً بعداز ۱۲ دقیقه بطور اتوماتیک خاموش خواهد شد.
۹. ( مدیریت تون ) :
  - مدیریت تون برق قسمت های زیر را کنترل می کند : چراغ سقفی- رادیو پخش - فندک- چراغ داخل داشبورد - چراغ صندوق عقب را تامین می کند.
  - اگر سوئیچ استارت باز باشد ولی خودرو خاموش باشد، تقریباً بعداز ۱۵ دقیقه برق این قسمت ها قطع می شود.
  - اگر سوئیچ استارت بسته باشد ، تقریباً بعداز ۷ دقیقه برق این قسمت ها قطع می شود.
  - اگر خودرو را با ریموت کنترل قفل کنیم بعداز چند ثانیه برق این قطعات قطع می شود
  - اگر خودرو را با ریموت کنترل باز کنیم یا یکی از درب های خودرو باز شود بلافاصله برق این قطعات وصل می شود.
  - اگر سیستم خودرو یاب از روی ریموت کنترل فعال شود بلافاصله برق این قطعات فعال خواهد شد.
  - توجه : اگر باتری خودرو ضعیف باشد برق کلیه این قطعات قطع خواهد شد.
۱۰. آلام ABS/EBD

\* در صورت نصب در خودروی شما

## فیوزهای جعبه فیوز داخل محوطه موتور CEC \*

عملکرد	نوع فیوز	آمپر فیوز	فیوز
برق پمپ بنزین	Mini	10	F1
برق ۱ ABS	J-Case	40	F2
برق ۲ ABS	J-Case	30	F3
برق باتری برای AA و CC سوئیچ استارت	J-Case	50	F4
برق باتری برای KK سوئیچ استارت	J-Case	50	F5
برق باتری برای کلیه رله ها و فیوزهای داخل جعبه فیوز داخل داشبورد	J-Case	50	F6
برق باتری برای کلیه رله ها و فیوزهای داخل جعبه فیوز داخل داشبورد و برق ورودی دسته راهنما و برق رله مدیریت توان و برق ECU	J-Case	40	F7
- انژکتور موتور	J-Case	40	F8
- شیر برقی کنیستر			
- سنسور سرعت			
- کویل جرقه			
- سنسور موقعیت میل بادامک ( سنسور میل سوپاپ)			
-----	---	---	F9
برق بوبین رله های جعبه فیوز داخل محوطه موتور	Mini	5	F10
بوق بجای اژیر (آپشن)	Mini	5	** F11
اژیر (آپشن)	Mini	5	** F12
مه شکن جلو	Mini	15	F13
بوق	Mini	20	F14
-----	---	---	F15
-----	---	---	F16

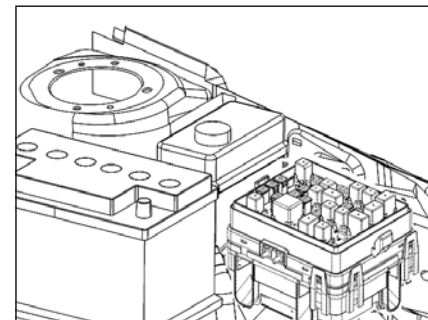

جعبه فیوز رله داخل محفظه موتور CEC \*



\* در صورت نصب در خودروی شما

\*\* توجه فقط یکی از این فیوزها ( F11, F12 ) باید در محلش قرار داشته باشد.

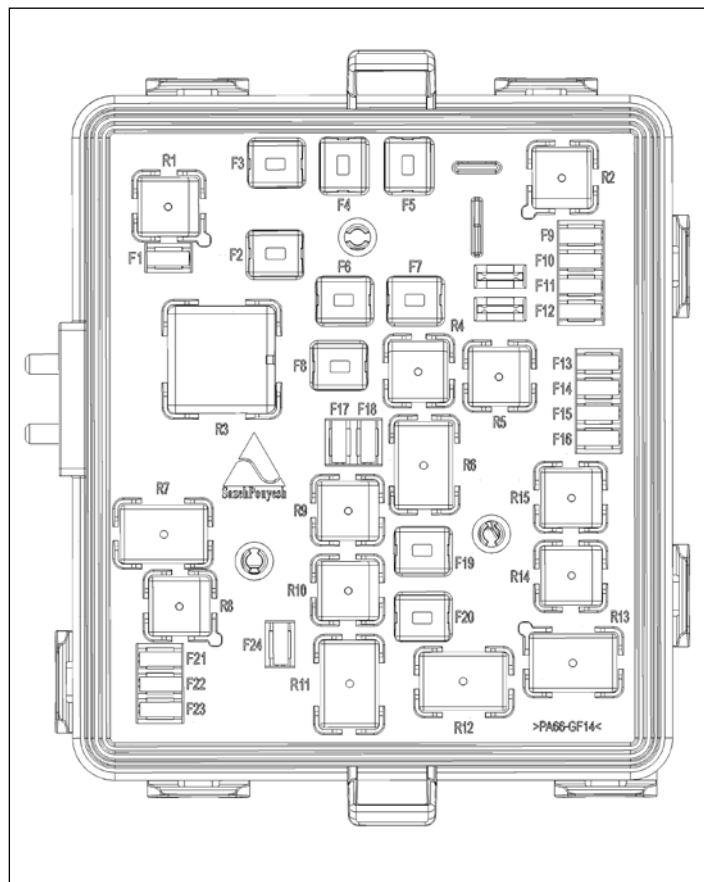

فیوزهای جعبه فیوز داخل محوطه موتور CEC \*

عملکرد	نوع فیوز	آمپر فیوز	فیوز
گرمنکن دریچه گاز	Mini	10	F17
سنسور اکسیژن	Mini	10	F18
فن موتور دور تند	J-Case	30	F19
فن موتور دور کند	J-Case	30	F20
-----	---	---	F21
کلاچ کمپرسور کولر	Mini	10	F22
برق یوبین رله های ( کمپرسور کولر - فن موتور)	Mini	5	F23
برق باتری برای ECU	Mini	20	F24
ذخیره	Mini	15	F
ذخیره	Mini	20	F

\* در صورت نصب در خودروی شما

جعبه فیوز و رله داخل محفظه موتور \*CEC

رله های جعبه فیوز داخل محوطه موتور

رله	رنگ رله	نوع رله	عملکرد رله
RL1	سیاه	Ultra Micro 4P (12V/20A)	رله پمپ بنزین
RL2	سیاه	Ultra Micro 4P (12V/20A)	-----
RL3	خاکستری روشن	Mini 4P (12V/40A)	رله دوبل
RL4	سیاه	Ultra Micro 4P (12V/20A)	رله مه شکن جلو
RL5	سیاه	Ultra Micro 4P (12V/20A)	رله بوق
RL6	سیاه	HC Micro 5P (12V/35A/20A)	رله ۳ فن موتور
RL7	قهوه ای	HC Micro 4P (12V/35A)	-----
RL8	سیاه	Ultra Micro 4P(12V/20A)	-----
RL9	سیاه	Ultra Micro 4P(12V/20A)	-----
RL10	سیاه	Ultra Micro 4P(12V/20A)	-----
RL11	خاکستری	Micro 5P (12V/20A/10A)	رله کلاچ کمپرسور کولر
RL12	سیاه	HC Micro 5P (12V/35A/20A)	رله ۱ فن موتور
RL13	سیاه	HC Micro 5P (12V/35A/20A)	رله ۲ فن موتور
RL14	سیاه	Ultra Micro 4P (12V/20A)	-----
RL15	سیاه	Ultra M icro 4P (12V/20A)	-----

\* در صورت نصب در خودروی شما



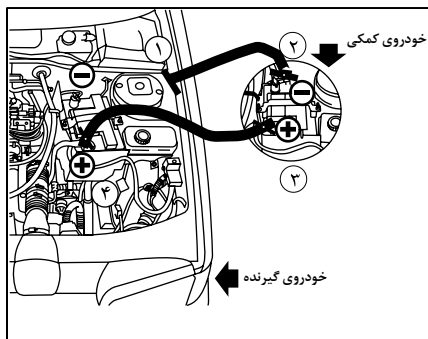

شکل (۲)

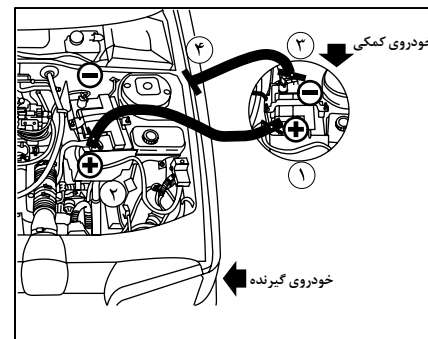

شکل (۱)

در صورت عدم رعایت، اتصال کوتاه برقرار شده و به سیستم سیم کشی خودرو صدمه خواهد زد و این صدمه، تحت پوشش گارانتی نخواهد بود.

(۳) حال کلیه تجهیزات برقی خودرو (سیستم صوتی، بخاری و...) را خاموش نمایید. خودروی کمکی را خاموش نمایید. کنترل نمایید که هر دو خودرو در حالت دنده خلاص (گیربکس دستی) و حالت P یا N (گیربکس اتوماتیک) قرار داشته باشند. همچنین ترمز دستی هر دو خودرو را بالا بکشید. در صورت عدم رعایت، امکان آسیب رسیدن به تجهیزات برقی وجود داشته و این صدمه، تحت پوشش گارانتی نخواهد بود.

(۴) درب موتور دو خودرو را باز نموده و محل قطب‌های مثبت و منفی باتری هر دو خودرو را شناسایی نمایید. در صورت عدم وجود نور کافی (تاریک بودن هوا)، از چراغ قوه و یا وسیله روشنایی مشابه ایمن استفاده نمایید.

(۵) یک جفت کابل باتری به باتری (با ضخامت مناسب، عدم وجود آسیب دیدگی یا پارگی) تهیه نمایید. معمولاً کابل باتری به باتری، دو رشته سیم ضخیم به رنگ‌های قرمز و مشکی می‌باشد. مطابق شکل (۱)، سر یکی از کابل‌ها را به قطب مثبت باتری کمکی و سر دیگر همان کابل را به قطب مثبت باتری تخلیه شده متصل نمایید.

(۶) سپس یک سر کابل دیگر را به قطب منفی باتری کمکی و سر دیگر این کابل را به یک نقطه اتصال بدنه خودروی گیرنده (مثل دسته موتور یا هر سطح رنگ نشده دیگر) متصل نمایید. مطمئن شوید کابل‌های اتصال از لوله‌های بنزین، ترمز و قطعات گردان هر دو موتور دور باشد.

(۷) حال خودروی کمکی را روشن نمایید و چند دقیقه صبر کنید تا موتور در دور آرام قرار گیرد.

(۸) سپس خودروی گیرنده (که باتری آن تخلیه شده) را روشن نمایید. حال چند دقیقه‌ای صبر کنید تا موتور این خودرو نیز در دور آرام قرار گیرد.

(۹) حال به ترتیب شکل (۲)، کابل‌ها را از دو خودرو جدا نمایید.

### شارژ اضطراری باتری

در صورتی که خودروی شما به دلیل ضعیف شدن و یا تخلیه باتری روشن نشود، به یکی از روشهای ذیل و با ترتیب عنوان شده، جهت روشن نمودن خودروی خود اقدام نمایید.

### الف) اتصال باتری به باتری (استفاده از خودروی کمکی)

(۱) کنترل نمایید که هر دو خودرو دارای سیستم برقی ۱۲ ولت باشند. عدم رعایت این نکته، به سیستم سیم کشی خودرو صدمه خواهد زد و این صدمه، تحت پوشش گارانتی نخواهد بود.

(۲) دو دستگاه خودرو را به نحو مناسب به یکدیگر نزدیک نمایید به طوری که هیچ تماسی بین دو خودرو وجود نداشته باشد.

**(ب) شارژ باتری با دستگاه شارژ**

در این حالت نیاز است تا باتری خودرو را از خودرو جدا نمایید. برای این منظور به روش ذیل اقدام نمایید:

- (۱) ابتدا کابل منفی باتری را جدا کنید.
- (۲) حال کابل مثبت باتری را جدا کنید.
- (۳) سپس با استفاده از ابزار مناسب، بست یا نگهدارنده باتری را باز کرده و باتری را از خودرو پیاده نمایید.
- (۴) باتری را به مرکز سرویس باتری جهت شارژ انتقال دهید تا بازرسی و اقدامات لازم توسط متخصص باتری صورت پذیرد. لازم است به نکات ذیل توجه فرمایید:
- بازرسی کنید که قطب‌های باتری و بست کابل‌های باتری تمیز باشند. در صورت نیاز آن‌ها را باز کرده و سولفاته روی کابل‌ها را تمیز نمایید.
- زمانی که موتور روشن است نباید کابل‌ها را از باتری جدا نمود.
- بدون باز و جدا کردن کابل‌ها، هرگز اقدام به شارژ باتری نکنید.
- زمانی که خودرو برای مدت طولانی (یک ماه یا بیشتر) مورد استفاده قرار نمی‌گیرد، کابل‌های باتری را جدا کنید.



**هشدار**

- ولتاژ نهایی شارژ باتری ۱۲ ولت معادل معادل: ۱۴.۴۰ - ۱۴.۱۰ خواهد بود.
- مطمئن شوید که در هنگام استفاده از باتری کمکی ولتاژ هر دو باتری یکسان است (۱۲ ولت) و کابل‌های رابط دارای گیره‌های عایق‌دار می‌باشند و برای استفاده در باتری‌های ۱۲ ولتی مناسب هستند.
- اگر از اتومبیل در مدت طولانی استفاده نمی‌شود، کابل‌های باتری را باید باز نمائید در این حالت هر ۴ هفته یک‌بار باتری را شارژ نمائید.
- از آنجائی که استارت خودرو ۱۲ ولت می‌باشد، لذا استفاده از یک باتری ۲۴ ولت یا دو باتری ۱۲ ولت موجب آسیب رسیدن به سیستم‌های الکتریکی خودرو خواهد شد. بنابراین به منظور استفاده از باتری کمکی حتماً از باتری ۱۲ ولت استفاده نمائید.
- کابلشو مثبت باتری (قرمز رنگ) باید همیشه به قطب مثبت باتری وصل باشد. برای اجتناب از خسارت به آلت‌رناتور هیچگاه آلت‌رناتور نباید بدون اتصال به باتری کار نماید.



**هشدار**

- در صورت قطع یا تعویض باتری و E.C.U موتور خودرو باید در یکی از نمایندگی‌های مجاز ایران خودرو با دستگاه مربوطه مجدداً تنظیم گردد.
- در مواقعی که باتری اتومبیل شما مشکوک به یخ‌زدگی است موتور را روشن نکنید.
- مطمئن شوید که ولتاژ هر دو باتری یکسان است (۱۲ ولت) و کابل‌های رابط دارای گیره‌های عایق‌دار و برای استفاده در باتری‌های ۱۲ ولتی مناسب هستند.
- هنگام اتصال باتری به باتری هرگز کابل‌های باتری تخلیه شده را از آن جدا نکنید.
- هرگز قطب مثبت باتری را به قطب منفی وصل نکنید و اطمینان حاصل کنید که کابل‌های رابط از قطعات متحرک موتور دور بمانند.
- اضافه نمودن تجهیزات برقی غیر استاندارد موجب آسیب به سیستم الکتریکی خودرو و باتری و باطل شدن گارانتی این قسمت‌ها می‌گردد.
- در صورتی که خودرو را با هُل روشن کنید احتمال بریدن تسمه تایمر وجود داشته و صدمات جدی به سیستم الکترونیک خودرو شما وارد می‌نماید که تحت پوشش گارانتی نخواهد بود.

- توصیه می‌شود از افزودن هرگونه مواد شیمیایی نظیر قرص باتری، ویتامین باتری و... به الکترولیت باتری خودداری شود.

- در هنگام نصب باتری بر روی اتومبیل بمنظور جلوگیری از خطر اتصال کوتاه ابتدا کابل قطب مثبت را بسته و سپس کابل قطب منفی را ببندید و جهت خارج ساختن باتری از خودرو این عملیات را بعکس انجام دهید. (ابتدا کابل منفی - سپس کابل مثبت)

- از صحت عملکرد آلترناتور و رگلاتور ولتاژ خودرو اطمینان حاصل نمایید.

- از اضافه نمودن تجهیزات الکتریکی اضافی روی خودرو بدون توجه به ظرفیت باتری خودداری نمایید.

- در صورتی که بنا به تشخیص کارشناس فنی نمایندگی مجاز از باتری استفاده صحیح به عمل نیامده، یا سرویس و نگهداری مناسبی بر روی باتری انجام نشده باشد و یا خرابی باتری به علت خواب طولانی مدت و بلااستفاده ماندن خودرو تشخیص داده شود، باتری خودرو، مشمول گارانتی نخواهد بود.



### اخطار

مصرف بیش از حد باتری یک عامل ایجاد آتش سوزی در خودرو می باشد. لذا مراقب باشید سطح الکترولیت از خط مینیمم پایین تر قرار نگیرد.

همچنین از بدون الکترولیت ماندن خانه‌های باتری می‌بایست جلوگیری نمود. زیرا در این صورت صفحات منفی آن در مدت زمانی کوتاه با اکسیژن هوا ترکیب شده و صفحات مثبت نیز سولفاته می‌شوند و در نهایت باتری غیرقابل استفاده می‌گردد.

### توصیه‌های ایمنی باتری

- از ضربه زدن بر روی قطب‌های باتری خودداری گردد.  
- از اتصال کوتاه قطب‌های مثبت و منفی به یکدیگر جلوگیری نمایید.

- هیچ‌گاه باتری را بیش از حد مجاز شارژ نکنید. زیرا در این حالت به صفحات باتری آسیب وارد شده و موجب کاهش راندمان و عمر باتری می‌گردد.

- از باز بودن سوراخ‌های تعبیه شده بر روی پیچ در باتری اطمینان حاصل کنید زیرا در غیر اینصورت در اثر تراکم گازهای متصاعد باتری متلاشی می‌گردد.

- باتری در محل نصب می‌بایست کاملاً محکم بسته شود زیرا ضربات و تکان‌های شدید به آن آسیب وارد می‌سازد.  
- از نگهداری باتری در حالت دشارژ می‌بایست جدا پرهیز نمود زیرا در این صورت صفحات باتری سولفاته شده و باتری غیرقابل استفاده خواهد شد.

- باتوجه به اینکه ایجاد جرقه و یا نزدیک نمودن شعله به باتری، باعث انفجار باتری (به دلیل هیدروژن و اکسیژن متصاعد شده) می‌شود. لذا می‌بایست جداً از ایجاد چنین شرایطی در نزدیکی باتری خودداری نمود.

## سرویس و نگهداری باتری

الف) بدنه باتری را همواره تمیز نگهداری نمایید.

ب) جهت جلوگیری از سولفاته شدن قطب‌ها، آن‌ها را با وازلین صنعتی یا گریس آغشته نمایید.

ج) سطح الکترولیت در باتری می‌بایست همواره ثابت نگه‌داشته شود.

جهت این امر می‌بایست حداقل هر ۱۵ روز یکبار سطح الکترولیت باتری کنترل شده و در صورت کاهش سطح، افت حاصل را فقط با افزودن آب مقطر جبران نمایید. دقت شود که در این حالت افزودن سایر مایعات نظیر آب صنعتی، اسیدسولفوریک و... به باتری، آسیب‌های جبران ناپذیری وارد می‌نماید. چنانچه در این حالت میزان تبخیر آب بیش از حد باشد، می‌بایست جهت بازدید خودرو به نمایندگی‌های مجاز مراجعه نمود.



### اخطار

- در شرایط عادی، باتری‌ها، گاز هیدروژن متصاعد می‌کنند که می‌تواند منفجر و باعث ایجاد جراحات جدی شود. لذا جرقه و یا شعله مستقیم را از محفظه موتور دور نگهدارید.

- زمانی که در مجاورت قطعات متحرک موتور کار می‌کنید مواظب باشید.

- در هوای تاریک از چراغ قوه و یا وسیله روشنایی مشابه استفاده نمایید و هرگز از کبریت و یا فندک استفاده ننمایید.

- برای روشن نمودن خودرو با روش باتری به باتری، حتماً طبق ترتیب و فرآیند اشاره شده اقدام نمایید. در غیر این صورت ممکن است منجر به آتش‌سوزی، انفجار و یا صدمه به خودرو دیگر شود.

- باتری را دور از دسترس کودکان نگهداری نمایید.



### اخطار

- هرگونه دستکاری و انجام تعمیرات در سیستم گاز، توسط افراد غیرمجاز، باعث خدشه دار شدن شرایط گارانتی شده و امکان بروز صدمات و خسارات را در پی دارد، لذا کلیه تعمیرات می‌بایست فقط توسط پرسنل تعمیرگاه مجاز صورت گیرد.

- هرگونه تعمیرات در مخزن نظیر تعویض یا تعمیر شیر سرمخزن و یا تعمیر و سرویس کلی رگولاتور، صرفاً توسط فرد آموزش دیده و مورد تأیید شرکت سازنده و در نمایندگی مجاز صورت می‌گیرد.

همچنین از آنجایی که مخزن و متعلقات مخزن رگولاتور جزو قطعات قابل ردیابی می‌باشند، هرگونه تعمیر و تعویض در آن‌ها می‌بایست در شناسنامه تعمیراتی مربوطه ثبت گردد.

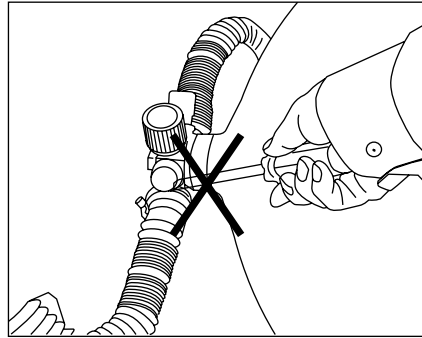

- در صورت بروز نشستی و استشمام بوی گاز از محفظه صندوق عقب و یا داخل اتاق، کلید تبدیل سوخت را در حالت بنزین قرار داده و شیر سرمخزن را ببندید و جهت رفع اشکال به نمایندگی مجاز، مراجعه نمایید.

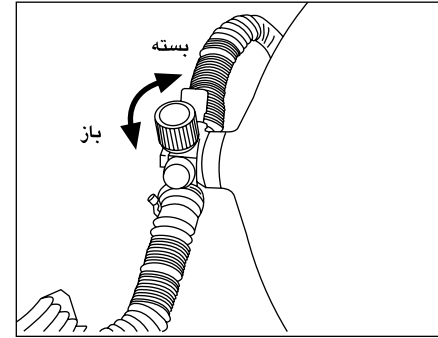

### روش برخورد، در صورت بروز نشستی گاز\*

علیرغم اینکه در سیستم گاز نکات ایمنی فراوانی مدنظر قرار داشته، با این وجود ضرورت دارد از موارد ذیل آگاهی داشته باشید:

- هرروز خودروی خود را برای اطمینان از عدم نشستی گاز بررسی نمایید.

- هرگونه نشستی گاز در اتصالات لوله فشار قوی، در صندوق عقب، از طریق لوله خرطومی تهویه به خارج از صندوق منتقل می‌شود.

- اگر خودرو را در مکان‌های بسته ای که سیستم تهویه ندارند، پارک می‌نمایید توصیه می‌شود که شیر سرمخزن را ببندید.

\* در صورت نصب در خودروی شما



۱۴۴	ظرفیت‌ها	۱۴۰	پلاک مشخصات خودرو
۱۴۵	اوزان	۱۴۱	ابعاد
۱۴۶	کنترل آلودگی	۱۴۲	اطلاعات فنی موتور
		۱۴۳	مصرف سوخت

۱- پلاک مشخصات شامل:

- شماره موتور
- شماره بدنه
- شماره رنگ
- مدل

۲- پلاک شماره موتور

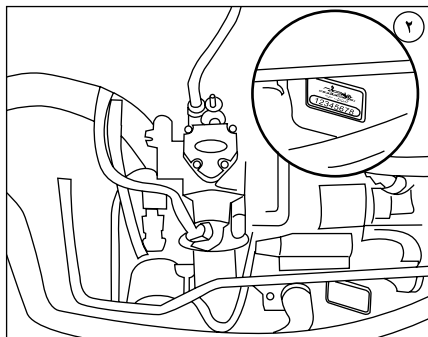
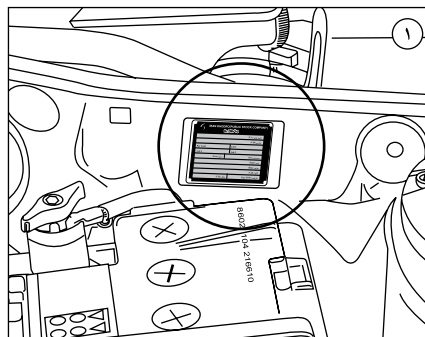
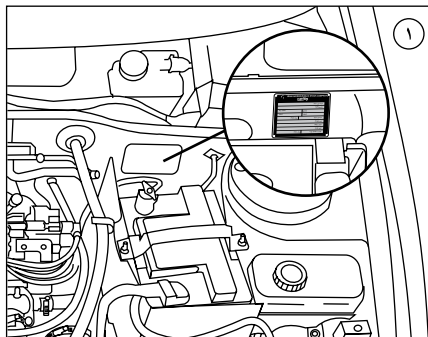

XU7JPL3

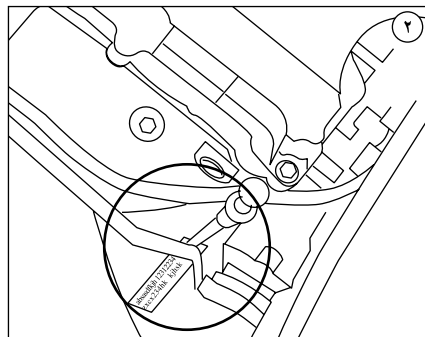

TU5JP4L4

IRAN KHODRO (PUBLIC STOCK COMPANY)	
تایید نوع (T.A)	
شناسی (VIN)	
Pay Load	GVW
Axle 1	Axle 2
سیستم (Sys)	سال (Year)
نوع (Type)	
موتور (Eng)	
اتاق (Cab)	
رنگ (Col)	ظرفیت (D+P) Csp

توجه:

لطفاً اطلاعات ذکر شده در پلاک مشخصات را همراه با سایر اطلاعات مربوط به مالک، تاریخ تحویل و کیلومتر کارکرد خودرو، در کلیه مکاتبات خود با ایران خودرو و مؤسسات دیگر ذکر نمایید.

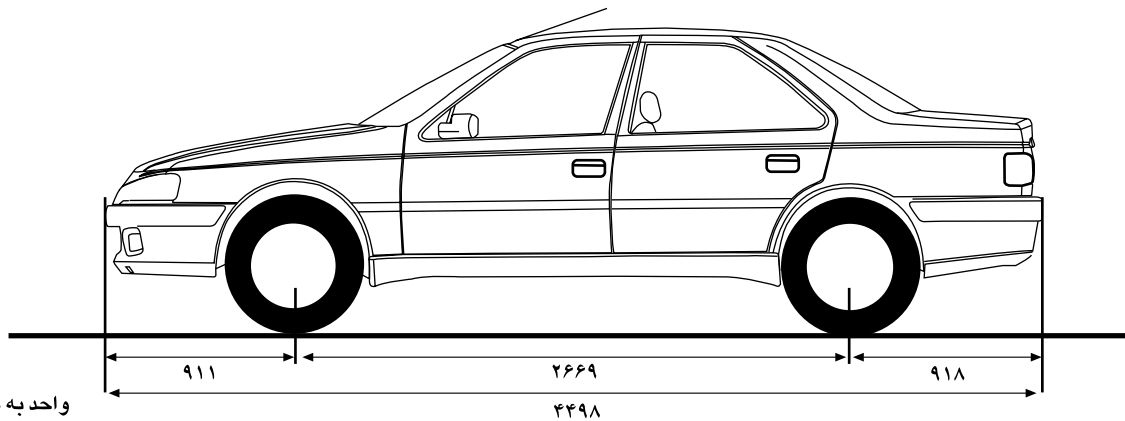
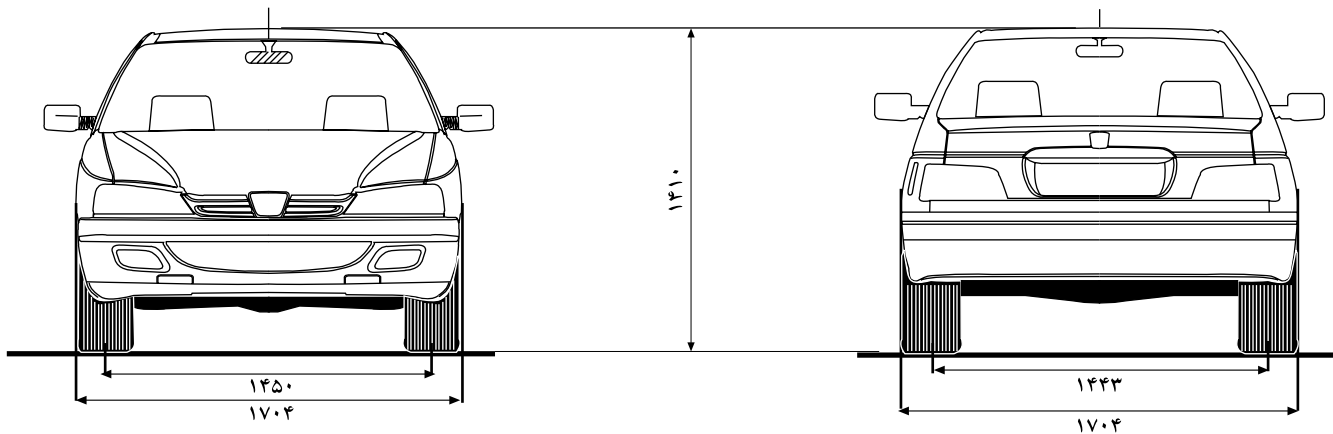

واحد به میلیمتر

TU5JP4L4	XU7JPL3	مشخصات / موتور
TU5JP4L4	XU7JPL3	سری موتور
۱۵۸۷ (cm <sup>3</sup> )	۱۷۶۱ (cm <sup>3</sup> )	حجم سیلندر
۷۸/۵×۸۲ (mm)	۸۳×۸۱/۴ (mm)	قطر و کورس پیستون
۱۰/۵ : ۱	۹/۳ : ۱	نسبت تراکم
۹۵	۹۵	حداقل اکتان سوخت
108 hp at 5600 (rpm)	100 hp at 6000 (rpm)	حداکثر قدرت موتور
142 NM at 4000 (rpm)	153 NM at 3000 (rpm)	حداکثر گشتاور
BE4 ۵ دنده + دنده عقب	BE3 ۵ دنده + دنده عقب	نوع گیربکس معمولی
AL4 + ۴دنده	--	نوع گیربکس اتوماتیک
سیستم پاشش چند نقطه ای (Multipoint Fuel Injection System)	سیستم پاشش چند نقطه ای (Multipoint Fuel Injection System)	نوع پاشش سوخت
شانه‌ای شعاع چرخ خودرو (متر) ..... ۵/۵	شانه‌ای شعاع چرخ خودرو (متر) ..... ۵/۵	فرمان
جلو ..... دیسکی دوجداره عقب ..... کاسه‌ای	جلو ..... دیسکی دوجداره عقب ..... کاسه‌ای	ترمز
گیربکس معمولی 190 (Km/h) گیربکس اتوماتیک 187 (Km/h)	183 (Km/h)	حداکثر سرعت سوخت



ظرفیت ها:

نوع روغن و مواد مصرفی: \*\*

سطح کیفیت	نوع مواد مصرفی	اجزاء خودرو
API – SJ	20 W 50*	روغن موتور، XU7JPL3 (بنزینی)،
API – SL	10 W 40	روغن موتور TU5
API GL5	75 W 80	روغن گیربکس معمولی
DEXRON II-D	(ATF)	روغن فرمان هیدرولیک
DOT 4	----	روغن ترمز
نسبت اختلاط ۱۷ به ۸۳ شیشه شوآب (تابستانه) نسبت اختلاط ۴۴ به ۵۶ شیشه شوآب (زمستانه)		مایع شیشه شوی
محلول اتیلن گلیکول		ضد یخ
(محلول اتیلن گلیکول / نسبت اختلاط ۴۶ به ۵۴ ضد یخ و آب)		

\*در صورت استفاده از روغن 20W50 SL/SJ کیلومتر تعویض ۱۰۰۰۰ کیلومتر خواهد بود.

نکته: روغن گیربکس اتوماتیک نیازی به تعویض ندارد.

بنزین:

سوخت قابل استفاده در این خودرو، بنزین بدون سرب سوپر با اکتان ۹۵ می باشد. چنانچه سوختی غیر از سوخت فوق استفاده گردد، امکان صدمه دیدن و تخریب قطعات داخلی موتور، به دلیل پدیده خودسوزی و ضربه، وجود خواهد داشت.

حجم مخزن سوخت	گاز (CNG)	۷۵ لیتر
	بنزین	۶۶ لیتر
حجم صندوق عقب (دسیمتر مکعب)		
	ابعاد	R ۱۴ یا R ۱۵ ۱۹۵/۶۰ یا ۱۸۵/۶۵
تایر	فشارباد چرخ جلو و عقب (در داخل شهر)	۲ (bar) ۲۹ (psi)
	فشارباد چرخ جلو و عقب (در خارج شهر)	۲/۱ (bar) ۳۰/۵ (psi)
ظرفیت مواد مصرفی (به لیتر)	روغن موتور بدون فیلتر	۴/۴۰
	روغن موتور با فیلتر	۴/۷۵
	روغن گیربکس معمولی	۱/۹
	مایع سیستم خنک کننده	۷/۴
	مخزن سوخت	۶۶
	مخزن شیشه شوی	۲/۷

\*\* از برندهای مورد تأیید و بسته بندی‌هایی که توسط شرکت ایساکو ارائه می گردد استفاده شود.

بهبودسازی مصرف سوخت

جهت کاهش مصرف سوخت و دستیابی به کمترین میزان مصرف سوخت خودرو به موارد زیر توجه فرمایید:  
 ۱- همواره با بازدیدهای دوره‌ای و نگهداری خودرو بر اساس اطلاعات دفترچه‌های راهنما از سلامت خودرو اطمینان حاصل کنید.

- ۲- از تایر مناسب خودرو (طبق بخش مربوطه در کتابچه راهنما) استفاده نموده و همواره باد تایر را تنظیم کنید.
- ۳- با آرامش رانندگی کنید و از شتاب‌گیری و ترمز‌گیری بی‌مورد هنگام رانندگی پرهیز کنید.
- ۴- با توجه به تأثیر بالای وزن خودرو بر مصرف سوخت، بار و تجهیزات اضافی و غیر ضروری را از خودرو خارج کنید.

- ۵- در توقف‌های طولانی مدت، وسیله نقلیه خود را خاموش کنید.
- ۶- سفرهای درون شهری خود را طوری برنامه‌ریزی کنید که در ساعت/ مسیره‌های ترافیک سنگین نباشید.
- ۷- هنگام رانندگی در سراسیمی از دنده سنگین مناسب، (به طوری که نیاز به فشردن پدال ترمز نباشد) استفاده کنید.

جدول مصرف سوخت بنزین

مصرف بنزین موتور	میانگین مصرف سوخت شهری (لیتر/ ۱۰۰ کیلومتر)	میانگین مصرف سوخت برون شهری (لیتر/ ۱۰۰ کیلومتر)	میانگین مصرف سوخت ترکیبی (لیتر/ ۱۰۰ کیلومتر)
پارس (TU5 پایه بنزینی)	۱۰/۰۱	۵/۶۲	۷/۷۴
پارس (XU7 پایه بنزینی)	۱۰/۵۰	۶/۰۳	۷/۶۷
پارس (XU7 دوگانه‌سوز)	۱۰/۵۰	۶/۰۳	۷/۶۷

جدول مصرف سوخت CNG

مصرف بنزین موتور	میانگین مصرف سوخت شهری (نرمال متر مکعب/ ۱۰۰ کیلومتر)	میانگین مصرف سوخت برون شهری (نرمال متر مکعب/ ۱۰۰ کیلومتر)	میانگین مصرف سوخت ترکیبی (نرمال متر مکعب/ ۱۰۰ کیلومتر)
پارس (XU7 دوگانه‌سوز)	۱۲/۷۵	۶/۴۲	۸/۷۴

**توجه:** اعداد جدول فوق، بر اساس شرایط مندرج در استاندارد ECE R83.05&06 بدست آمده است. از آنجا که مطابق این استاندارد مواردی همچون مشخصات تعریف شده محصول از سوی کارخانه (وزن، تایر، روغن موتور، شمع، فیلترها و ...) سیکل رانندگی، تعداد سرنشین، شرایط جاده، نوع سوخت و غیره تأثیر به‌سزایی در مصرف سوخت خودرو دارد، لذا هرگونه تغییر در پارامترهای فوق می‌تواند منجر به افزایش در مصرف سوخت شود.

اوزان (کیلوگرم)				
موتور دوگانه سوز با مخزن گاز ۷۵ لیتری	موتور TU5 با گیربکس اتوماتیک	موتور TU5 با گیربکس دستی	موتور L3 با گیربکس دستی	موتور شرایط
	TU5JP4L4 (AL4)	TU5JP4L4 (BE4)	XU7JPL3 (BE3)	
۱۲۴۸	۱۲۱۵	۱۱۸۵	۱۱۶۵	وزن تقریبی خودروی بدون سرنشین با مخزن سوخت پر و بدون تجهیزات اضافی
۱۶۷۳	۱۶۵۰	۱۵۸۰	۱۵۸۰	حداکثر وزن خودرو به همراه سرنشین و بار
---	۹۰۰	۹۰۰	۹۰۰	حداکثر بار مجاز محور جلو
---	۸۱۰	۸۱۰	۸۱۰	حداکثر بار مجاز محور عقب

### کنترل آلودگی:

خودرو شما مجهز به سیستم کنترل آلودگی در خصوص مواد آلاینده خودرو، می باشد.

### مبدل کاتالیزوری:

جهت تبدیل مواد آلاینده خروجی از موتور به گازهایی با آلودگی حداقل، از مبدل کاتالیزوری یا کاتالیست استفاده می شود. از عوامل مهم در تخریب یا از کار افتادن کاتالیست، سرب موجود در سوخت می باشد، لذا استفاده از بنزین بدون سرب در این خودرو ضروری می باشد.



### هشدار

- عدم استفاده از بنزین بدون سرب به کاتالیست خودرو صدمه خواهد زد.  
- از ترکیب هر نوع مایع غیرمجاز (انژکتور شور، روغن بنزین، تقویت کننده اکتان بنزین و...) با سوخت های استاندارد به شدت پرهیز نمایید.

---

# فهرست الفبایی

		ت		آ	
۱۱۳	حمل با کامیونت	۹۵	تبدیل از حالت بنزین به گاز*	۴۲	آینه‌ها
۱۱۲	حمل خودرو	۹۵	تبدیل از حالت گاز به بنزین*	۴۳	آینه تاشوی برقی*
		۷۰	تجهیزات داخلی		
		۹۳	تدابیر زمستانی		
	د				الف
۲۹	در باک	۱۰۴	ترمز	۱۴۱	ابعاد
۸۷	دنده دستی	۸۷	ترمز دستی	۱۳۵	اتصال باتری به باتری
		۶۹	ترمز ضدقفل (ABS)	۱۴۲	اطلاعات فنی موتور
		۱۰۶	تعویض باتری	۴۰	ایمنی کودکان
۹۲	رانندگی و حفظ محیط زیست	۲۷	تعویض باتری سوئیچ کنترل از راه دور	۱۴۵	اوزان
۸۵	راهنمای صفحه نمایش دیجیتالی	۹۶	تعویض برچسب مجوز سوخت‌گیری*		
۱۳۸	روش برخورد در صورت بروز نشتی گاز*	۱۱۴	تعویض چرخ‌ها		ب
۹۴	روشن کردن و رانندگی خودرو دوگانه سوز*	۱۱۷	تعویض لامپ‌ها	۲۶	بازوبستن درها
۸۶	روشن کردن و رانندگی	۳۸	تنظیم کمربند ایمنی	۲۹	باز کردن دریچهٔ باک در مواقع اضطراری
		۸۶	تنظیم غربیلک فرمان	۸۶	باز کردن قفل فرمان
		۱۳۷	توصیه‌های ایمنی باتری	۱۰۱	بررسی سطح روغن موتور
۷۲	زیرسیگاری جلو	۳۹	توصیه‌های ایمنی در مورد کمربندها	۱۰۳	بررسی محلول خنک‌کننده
۷۲	زیرسیگاری عقب	۱۰۷	توصیه‌های کیفی در فرآیند شستشوی خودرو	۴۶	بوق
	س		ج		پ
۱۳۵	سرویس و نگهداری باتری	۱۰۶	جدا کردن باتری	۱۰۲	پر کردن مخزن شیشه شوی
۸۶	سوئیچ			۱۴۰	پلاک مشخصات خودرو
۳۰	سیستم ضد سرقت خودرو (Immobilizer)			۱۱۶	پنچری
۴۹	سیستم اعلام خطر دنده عقب	۴۶	چراغ‌ها و نشانگرها		
۵۲	سیستم صوتی*	۸۱	چراغ‌های هشداردهنده		
۴۶	سوت اخطار				

\* در صورت نصب در خودروی شما

			<b>ک</b>				<b>ش</b>
۱۱۶	نشانه‌گر ساییدگی تایر	۴۸	کپسول اطفاء حریق	۱۳۶	شارژ باتری		
۹۸	نگهداری خودرو	۹۴	کلید تبدیل نوع سوخت*	۳۱	شیشه بالابر برقی		
۱۱۰	نگهداری از چرم طبیعی در خودرو*	۱۴۶	کنترل آلودگی	۳۳	شیشه بالابر هوشمند*		
۷۸	نمایشگر جلو آمپر	۱۲	کنترل‌ها	۴۸	شیشه شوی و برف پاک‌کن		
۴۶	نور پایین و بالا	۷۳	کیسه هوا (AIRBAG)	۱۰۷	شست و شوی و مراقبت از خودرو		
		۵۱	کلیدهای تجهیزات صوتی روی غربلیک فرمان*				
		۴۶	کلید چراغ‌ها				
		۷۰	کلید بازکننده در صندوق عقب	۹۰	صرفه جویی در مصرف سوخت		
		۷۰	کلید قفل کن شیشه ای عقب	۳۵	سندلی‌ها		
		۳۸	کمربندهای ایمنی				
			<b>گ</b>	۱۴۴	ظرفیت‌ها		
		۶۲	گرمایش و تهویه				
		۷۰	گرمکن شیشه عقب				
		۶۳	گرمایش و تهویه اتوماتیک*	۱۰۵	فرمان هیدرولیک		
				۱۱۶	فشار باد تایرها		
			<b>م</b>	۷۲	فندک		
		۶۷	مجموعه قطعات سیستم گازسوز در محفظه موتور*	۱۲۱	فیوزها		
		۱۰۰	محفظه موتور				
		۹۶	مراحل سوخت‌گیری (CNG)*				
		۱۱۶	مراقبت از لاستیک‌ها	۲۶	قفل و باز کردن درها		
		۱۴۴	مصرف سوخت	۲۸	قفل و باز کردن در موتور		
		۶۸	معرفی قطعات گازسوز در صندوق عقب*	۷۰	فلاشر		
		۵۴	مواییل هندزفری*				

\* در صورت نصب در خودروی شما



راه تو را می خواند ...

شرکت ایران خودرو (سهامی عام)  
تهران، بزرگراه شهید لشگری  
کیلومتر ۱۴ جاده مخصوص تهران کرج  
بلوار ایران خودرو، درب شماره ۱  
کد پستی ۱۳۸۹۹۱۳۶۵۷  
تلفن: ۰۲۱) ۴۸۹۰۱  
نماینده: ۰۲۱) ۴۴۹۳۴۰۰۰-۱  
مرکز پیامک: ۳۰۰۰۳  
پست الکترونیکی: info@ikco.ir  
پایگاه اینترنتی: www.ikco.ir